

平成22年度

児童生徒の体力・運動能力調査報告書

平成23年2月

石川県教育委員会

目 次

I 調査結果の概要・結果・分析

1	平成22年度本県の児童生徒の体力・運動能力調査の概要	1
2	平成22年度本県の児童生徒の体力・運動能力調査結果	2
3	平成22年度本県の児童生徒の体力合計点と総合評価の状況	6
4	平成22年度本県の児童生徒の生活調査結果	8
5	分 析	
(1)	「本県の平成22年度」と「本県の平成21年度」の平均値の比較	21
(2)	運動・スポーツ実施頻度の年次推移（平成12年度～平成22年度）	22
6	調査結果のまとめ	22
7	体力向上における学校の取組の視点	23

II 統計資料

8	平成21年度全国の児童生徒の体力・運動能力調査結果	25
9	本県の児童生徒の体力・運動能力の変化（昭和40年度～平成22年度）	27
10	平成22年度本県の市町別児童生徒の体力・運動能力調査結果	31
11	本県の児童生徒の体格の推移（昭和40年度～平成22年度）	43
12	本県の児童生徒の体力・運動能力の推移（昭和40年度～平成22年度）	49

III 新体力テスト実施要項及び記録用紙

IV 平成22年度全国体力・運動能力、運動習慣等調査に

	おける石川県の調査結果	79
--	-------------	----

I 調査の概要・結果・分析

1 平成22年度本県の児童生徒の体力・運動能力調査の概要

(1) 調査目的

本県の児童生徒の体力・運動能力及び生活に関する実態を把握し、体育・スポーツ活動振興の基礎資料とするとともに、各学校における体育指導等に活用する。

(2) 調査対象校と調査対象児童・生徒数

校 種	学校数	学 年	男 子	女 子	合 計
公立小学校	225 校	第4学年	5,624 人	5,484 人	11,108 人
		第5学年	5,652 人	5,337 人	10,989 人
		第6学年	5,822 人	5,412 人	11,234 人
公立中学校	94 校	第1学年	5,437 人	5,220 人	10,657 人
		第2学年	5,390 人	5,323 人	10,713 人
		第3学年	5,318 人	5,108 人	10,426 人
公立高等学校 (全日制)	44 校	第1学年	3,919 人	4,618 人	8,537 人
		第2学年	3,680 人	3,813 人	7,493 人
		第3学年	3,730 人	3,766 人	7,496 人
公立高等学校 (定時制)	7 校	第1学年 (15歳)	113 人	99 人	212 人
		第2学年 (16歳)	95 人	68 人	163 人
		第3学年 (17歳)	90 人	95 人	185 人
		第4学年 (18歳)	64 人	45 人	109 人
合計	370 校		44,934 人	44,388 人	89,322 人

(3) 調査実施時期

5月～7月

(4) 調査内容

新体力テスト実施要項及び生活調査により実施する。

【新体力テスト】

校 種	共 通 テ ス ト 項 目	校 種 別 テ ス ト 項 目
小 学 校	①握力(筋力) ②上体起こし(筋力・筋持久力) ③長座体前屈(柔軟性)	⑦20mシャトルラン(全身持久力) ⑧ソフトボール投げ(筋パワー・巧み性・投能力)
中・高等学校	④反復横とび(敏捷性) ⑤50m走(スピード・走能力) ⑥立ち幅とび(筋パワー・跳能力)	⑦持久走または20mシャトルラン(全身持久力) ⑧ハンドボール投げ(ソフトボール投げと同じ)

※()内は、各項目の指標となる体力・運動能力

【生活調査】

校 種	調 査 項 目
共 通	ア 運動部やスポーツクラブの所属状況 イ 運動・スポーツの実施状況 ウ 1日の運動・スポーツの実施時間 エ 朝食の摂取状況 オ 1日の睡眠時間 カ 1日のテレビの視聴時間(テレビゲームを含む)

2 平成22年度本県の児童生徒の体力・運動能力調査結果

【小学校】

項目		性別	男子			女子		
		学年	4年	5年	6年	4年	5年	6年
体 格	身長(cm)	標本数	5,620	5,633	5,801	5,475	5,330	5,396
		平均値	133.77	139.01	145.43	133.90	140.63	147.28
		標準偏差	5.65	5.99	7.13	6.27	6.71	6.73
	体重(kg)	標本数	5,616	5,634	5,799	5,476	5,329	5,396
		平均値	30.72	34.23	38.76	30.28	34.38	39.29
		標準偏差	6.15	7.09	8.79	5.83	6.97	7.88
座高(cm)	標本数	5,614	5,630	5,782	5,472	5,325	5,383	
	平均値	72.87	75.17	78.05	73.04	76.21	79.59	
	標準偏差	3.17	3.28	3.88	3.47	3.78	3.99	
体 力 ・ 運 動 能 力	握力(kg)	標本数	5,583	5,615	5,758	5,449	5,312	5,366
		平均値	14.90	17.38	20.45	13.91	16.80	19.76
		標準偏差	3.29	3.82	4.76	3.26	3.86	4.21
	上体起こし(回)	標本数	5,557	5,579	5,726	5,426	5,289	5,351
		平均値	17.38	19.36	21.40	15.67	17.65	18.93
		標準偏差	5.73	5.96	5.69	5.17	5.15	4.98
	長座体前屈(cm)	標本数	5,570	5,599	5,735	5,435	5,298	5,355
		平均値	31.32	33.25	35.79	34.78	37.12	40.25
		標準偏差	7.61	7.60	8.29	7.66	7.78	8.52
	反復横とび(点)	標本数	5,547	5,562	5,707	5,417	5,275	5,345
		平均値	39.05	43.05	46.47	36.39	40.85	43.53
		標準偏差	7.91	7.68	7.26	7.22	6.76	6.22
	20mシャトルラン(回)	標本数	5,525	5,559	5,693	5,400	5,270	5,295
		平均値	45.59	55.18	64.86	33.46	42.90	49.43
		標準偏差	19.61	21.67	22.91	14.59	16.43	17.41
	50m走(秒)	標本数	5,527	5,554	5,703	5,404	5,278	5,333
		平均値	9.70	9.28	8.89	10.04	9.55	9.20
		標準偏差	0.88	0.84	0.82	0.84	0.78	0.72
立ち幅とび(cm)	標本数	5,552	5,560	5,722	5,424	5,268	5,342	
	平均値	146.79	155.08	166.27	138.37	148.37	156.90	
	標準偏差	18.48	19.64	21.33	18.06	18.83	19.57	
ボール投げ(m)	標本数	5,551	5,594	5,733	5,433	5,291	5,344	
	小学校:ソフトボール 平均値	21.83	25.66	29.90	12.31	14.98	17.03	
	中・高校:ハンドボール 標準偏差	7.41	8.49	9.61	4.25	5.04	5.84	

【中学校】

項目		性別	男子			女子		
		学年	1年	2年	3年	1年	2年	3年
体格	身長(cm)	標本数	5,423	5,369	5,296	5,209	5,307	5,096
		平均値	152.74	160.38	165.86	152.35	155.46	157.02
		標準偏差	7.96	7.69	6.60	5.82	5.31	5.14
	体重(kg)	標本数	5,416	5,366	5,289	5,198	5,284	5,073
		平均値	44.10	49.16	54.60	43.95	47.13	49.67
		標準偏差	9.43	9.49	9.60	7.87	7.27	7.21
	座高(cm)	標本数	5,376	5,352	5,268	5,194	5,292	5,073
		平均値	81.58	85.27	88.37	82.56	84.11	85.06
		標準偏差	4.63	4.56	4.12	3.58	3.30	3.10
体力・運動能力	握力(kg)	標本数	5,414	5,361	5,274	5,201	5,292	5,083
		平均値	24.24	30.18	35.46	21.81	24.10	25.23
		標準偏差	6.17	7.17	7.35	4.24	4.41	4.60
	上体起こし(回)	標本数	5,401	5,323	5,259	5,191	5,262	5,049
		平均値	23.77	28.03	29.81	19.87	22.96	23.73
		標準偏差	5.88	5.96	6.15	5.36	5.71	6.18
	長座体前屈(cm)	標本数	5,399	5,340	5,262	5,198	5,280	5,071
		平均値	39.81	44.55	48.90	42.97	45.75	47.13
		標準偏差	9.30	10.54	10.64	9.08	9.67	10.09
	反復横とび(点)	標本数	5,392	5,301	5,229	5,171	5,227	5,015
		平均値	49.19	52.50	54.93	44.78	46.11	46.36
		標準偏差	6.98	6.97	7.10	5.68	6.03	6.16
	持久走(秒)	標本数	2,156	2,230	2,222	2,251	2,276	2,163
		平均値	424.03	386.36	377.88	302.45	288.52	298.64
		標準偏差	63.46	53.22	53.22	40.39	38.46	45.80
	20mシャトルラン(回)	標本数	4,299	4,324	4,081	4,000	4,168	3,923
		平均値	71.70	88.88	95.24	51.62	59.40	57.33
		標準偏差	22.59	23.23	24.34	16.83	20.33	20.73
	50m走(秒)	標本数	5,324	5,267	5,171	5,145	5,163	4,962
		平均値	8.59	7.98	7.57	9.06	8.82	8.75
		標準偏差	0.79	0.71	0.63	0.71	0.72	0.77
	立ち幅とび(cm)	標本数	5,374	5,298	5,240	5,177	5,232	5,032
		平均値	182.39	199.73	215.18	165.67	170.16	171.43
		標準偏差	24.36	24.50	24.16	21.10	22.58	23.48
	ボール投げ(m)	標本数	5,374	5,310	5,228	5,181	5,242	5,040
		小学校:ソフトボール 平均値	18.87	21.88	24.45	12.23	13.58	14.48
		中・高校:ハンドボール 標準偏差	4.95	5.41	5.93	3.74	4.05	4.45

(注) 中・高等学校は、「持久走」または「20mシャトルラン」のいずれかを選択する。

【高等学校（全日制）】

項目		性別	男子			女子		
		学年	1年	2年	3年	1年	2年	3年
体格	身長(cm)	標本数	3,919	3,670	3,683	4,163	3,810	3,759
		平均値	168.90	170.46	171.19	157.63	158.09	158.38
		標準偏差	5.89	5.74	5.88	5.15	5.25	5.25
	体重(kg)	標本数	3,911	3,668	3,682	4,143	3,773	3,717
		平均値	59.41	61.85	63.60	51.30	52.27	52.47
		標準偏差	10.60	10.13	10.21	7.76	7.66	7.59
	座高(cm)	標本数	3,887	3,648	3,667	4,148	3,791	3,723
		平均値	90.10	91.23	91.76	85.27	85.41	85.57
		標準偏差	3.96	3.66	3.54	3.18	3.27	3.38
体力・運動能力	握力(kg)	標本数	3,901	3,673	3,725	4,151	3,803	3,761
		平均値	38.11	41.48	42.64	25.40	26.38	26.71
		標準偏差	6.85	7.00	7.13	4.39	4.61	4.69
	上体起こし(回)	標本数	3,889	3,660	3,714	4,152	3,797	3,750
		平均値	29.56	32.58	33.63	23.01	24.83	25.41
		標準偏差	5.91	6.09	6.09	5.75	6.00	6.51
	長座体前屈(cm)	標本数	3,886	3,663	3,717	4,157	3,800	3,756
		平均値	48.26	51.77	53.40	47.43	49.59	49.90
		標準偏差	10.71	10.36	10.70	9.78	9.88	9.99
	反復横とび(点)	標本数	3,862	3,631	3,702	4,141	3,774	3,732
		平均値	55.75	58.09	58.72	46.82	47.77	48.00
		標準偏差	6.42	6.41	6.40	5.19	5.85	5.80
	持久走(秒)	標本数	2,749	2,590	2,599	2,861	2,661	2,610
		平均値	383.67	373.04	368.06	306.49	303.58	307.38
		標準偏差	53.13	53.75	56.95	40.36	43.92	47.21
	20mシャトルラン(回)	標本数	1,749	1,557	1,651	1,931	1,676	1,720
		平均値	91.37	100.29	99.48	51.27	54.41	54.11
		標準偏差	23.01	25.38	25.89	15.82	19.33	18.67
50m走(秒)	標本数	3,827	3,590	3,660	4,096	3,731	3,670	
	平均値	7.56	7.34	7.25	8.95	8.91	8.93	
	標準偏差	0.58	0.57	0.56	0.72	0.79	0.80	
立ち幅とび(cm)	標本数	3,881	3,645	3,696	4,134	3,782	3,731	
	平均値	217.38	225.71	230.27	170.10	172.73	173.00	
	標準偏差	23.72	23.33	23.29	21.56	22.42	22.81	
ボール投げ(m) 小学校:ソフトボール 中・高校:ハンドボール	標本数	3,876	3,647	3,700	4,127	3,780	3,732	
	平均値	24.79	26.63	27.46	14.34	14.69	14.85	
	標準偏差	5.93	6.18	6.41	4.07	4.33	4.39	

(注) 中・高等学校は、「持久走」または「20mシャトルラン」のいずれかを選択する。

【高等学校（定時制）】

項目		性別	男子				女子			
		学年	1年(15歳)	2年(16歳)	3年(17歳)	4年(18歳)	1年(15歳)	2年(16歳)	3年(17歳)	4年(18歳)
体格	身長(cm)	標本数	113	93	90	63	96	68	95	45
		平均値	169.39	169.84	171.03	169.89	157.23	157.50	156.73	158.32
		標準偏差	5.44	6.10	6.13	7.13	5.76	6.60	6.10	6.63
	体重(kg)	標本数	113	93	89	63	96	68	94	45
		平均値	62.75	63.06	64.16	65.57	53.06	57.73	52.23	58.87
		標準偏差	14.78	13.15	14.26	14.14	11.14	14.37	10.51	14.74
座高(cm)	標本数	112	93	89	63	96	68	94	45	
	平均値	90.82	91.42	92.22	91.92	85.11	85.59	85.62	86.75	
	標準偏差	4.75	3.59	3.33	3.50	3.06	3.25	3.49	3.61	
体力・運動能力	握力(kg)	標本数	109	89	86	63	99	67	95	45
		平均値	38.55	38.74	39.94	40.89	23.80	25.99	24.27	26.91
		標準偏差	9.03	7.68	7.97	8.25	5.58	5.31	5.76	5.64
	上体起こし(回)	標本数	107	91	84	61	99	66	93	45
		平均値	23.02	23.05	25.68	23.82	17.12	14.86	16.19	18.69
		標準偏差	7.91	7.93	8.18	6.97	6.76	5.81	6.50	6.77
	長座体前屈(cm)	標本数	110	89	85	61	99	67	93	45
		平均値	42.76	45.28	45.33	41.56	42.87	42.79	42.67	45.67
		標準偏差	11.78	11.35	9.24	13.93	10.87	11.03	13.38	9.83
	反復横とび(点)	標本数	110	92	84	63	94	67	90	45
		平均値	43.62	45.30	48.87	45.17	39.46	38.04	39.74	40.76
		標準偏差	11.05	10.42	10.09	10.09	8.16	7.10	6.84	8.92
	持久走(秒)	標本数	73	64	54	29	59	45	68	31
		平均値	545.42	515.42	473.52	536.21	416.25	411.09	392.53	405.00
		標準偏差	106.84	116.86	108.03	177.61	72.16	76.02	113.18	81.08
	20mシャトルラン(回)	標本数	76	66	63	45	73	47	64	29
		平均値	43.42	52.08	60.44	46.07	26.70	26.34	34.19	25.03
		標準偏差	19.52	26.88	24.21	25.84	11.59	14.00	20.23	11.38
50m走(秒)	標本数	96	85	80	60	88	65	83	42	
	平均値	8.94	8.24	8.01	8.27	10.17	9.99	10.05	10.04	
	標準偏差	1.59	1.23	1.06	1.10	1.17	1.08	1.50	1.28	
立ち幅とび(cm)	標本数	104	92	86	62	98	68	93	43	
	平均値	196.46	203.58	211.57	204.52	141.94	149.19	148.28	151.16	
	標準偏差	33.86	32.80	32.91	28.53	31.32	27.69	31.40	26.49	
ボール投げ(m)	標本数	98	86	83	63	95	68	89	44	
	小学校:ソフトボール 平均値	20.04	21.01	23.25	21.44	11.77	11.66	11.82	11.98	
	中・高校:ハンドボール 標準偏差	5.83	6.32	5.94	6.01	4.26	3.64	3.73	3.68	

(注) 中・高等学校は、「持久走」または「20mシャトルラン」のいずれかを選択する。

3 平成22年度本県の児童生徒の体力合計点と総合評価の状況

【男子】

男子		体力合計点	総合評価(段階別割合) (%)				
			A	B	C	D	E
小学校	4年	49.98	15.9	28.3	30.9	17.3	7.6
	5年	55.88	17.4	28.0	31.6	16.9	6.1
	6年	61.91	18.1	33.8	28.1	14.9	5.1
中学校	1年	34.80	4.2	21.3	39.2	28.3	7.0
	2年	44.10	10.4	30.5	38.1	16.8	4.2
	3年	50.79	21.1	32.6	30.4	12.4	3.5
高等学校	1年	50.76	16.4	33.1	34.9	13.1	2.6
	2年	56.18	28.8	37.9	24.9	7.1	1.3
	3年	58.21	31.5	37.8	23.0	6.6	1.1
小学校		55.99	17.2	30.1	30.2	16.4	6.2
中学校		43.12	11.8	28.1	36.0	19.3	5.0
高等学校		54.99	25.4	36.2	27.7	9.0	1.7
全体		51.10	17.3	30.9	31.6	15.5	4.6

※高等学校は全日制

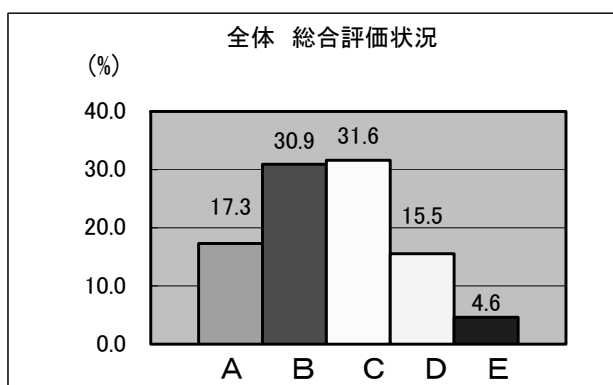
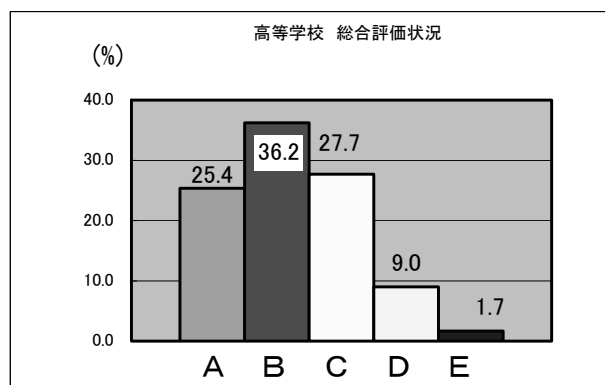
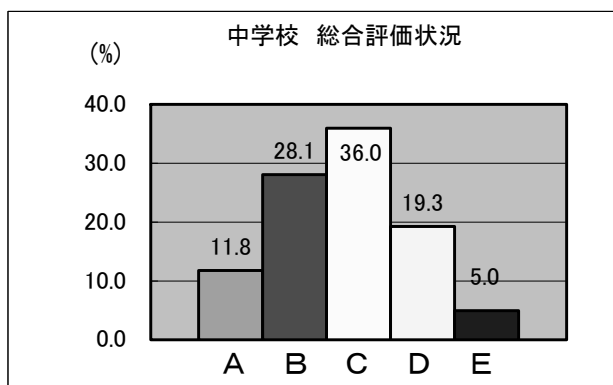
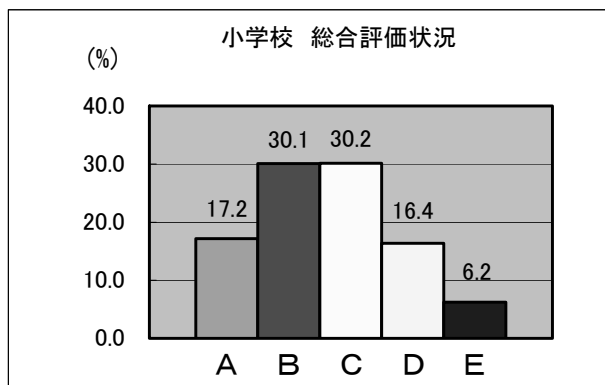

【女子】

女子		体力 合計点	総合評価(段階別割合) (%)				
			A	B	C	D	E
小学校	4年	49.46	13.2	27.1	33.2	19.7	6.8
	5年	56.50	17.4	29.0	34.0	15.6	4.0
	6年	61.78	15.0	34.1	32.4	15.6	2.9
中学校	1年	44.51	27.4	38.5	24.7	8.6	0.9
	2年	50.02	30.2	32.8	25.4	10.1	1.6
	3年	51.75	28.8	26.9	26.9	13.9	3.6
高等学校	1年	50.13	16.0	28.6	38.3	14.3	2.8
	2年	52.52	20.0	30.9	32.4	14.1	2.6
	3年	52.88	16.9	30.2	35.1	15.5	2.4
小学校		55.88	15.2	30.1	33.2	17.0	4.6
中学校		48.71	28.8	32.8	25.6	10.8	2.0
高等学校		51.79	17.6	29.9	35.4	14.6	2.6
全体		52.23	20.6	31.0	31.1	14.1	3.1

※高等学校は全日制

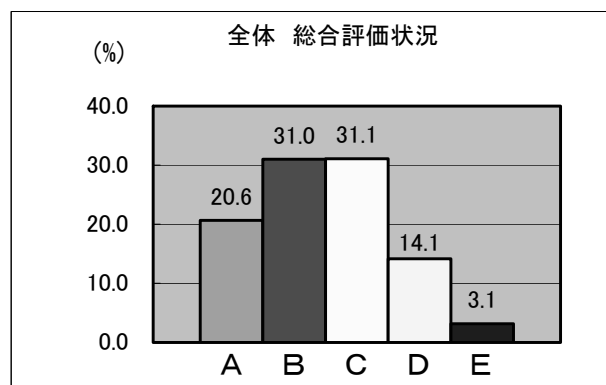
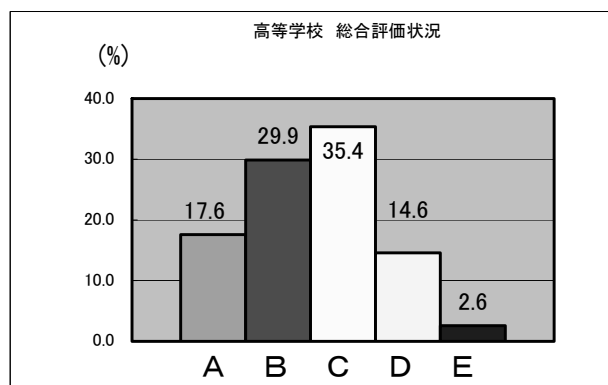
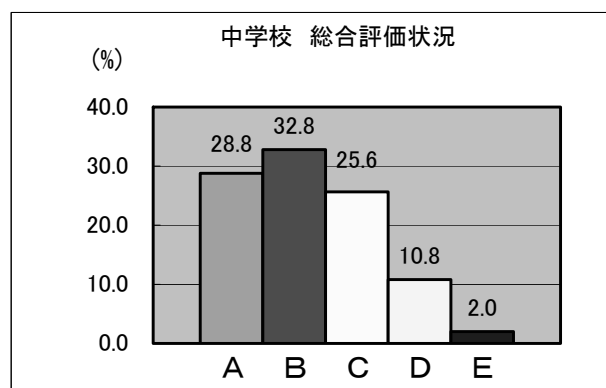
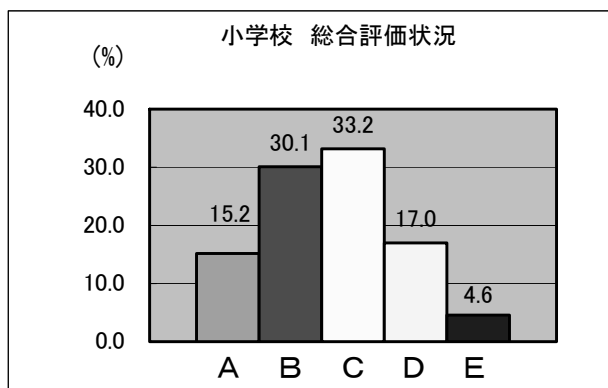

4 平成22年度本県の児童生徒の生活調査結果

運動部やスポーツクラブ所属状況

グラフ内の「小」は小学校、「中」は中学校、「高」は高等学校(全日制)、「定」は高等学校(定時制)

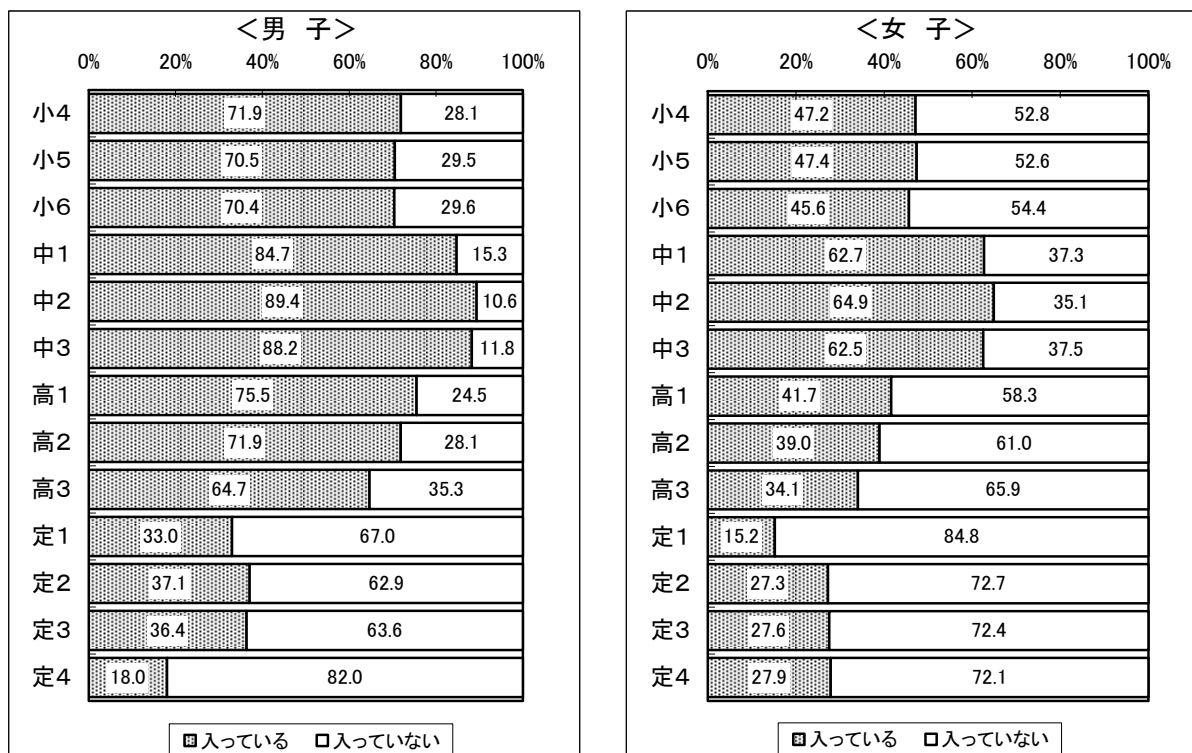

運動部やスポーツクラブ所属状況と体力合計点との関連

【小学校】(横太線は、県平均値)

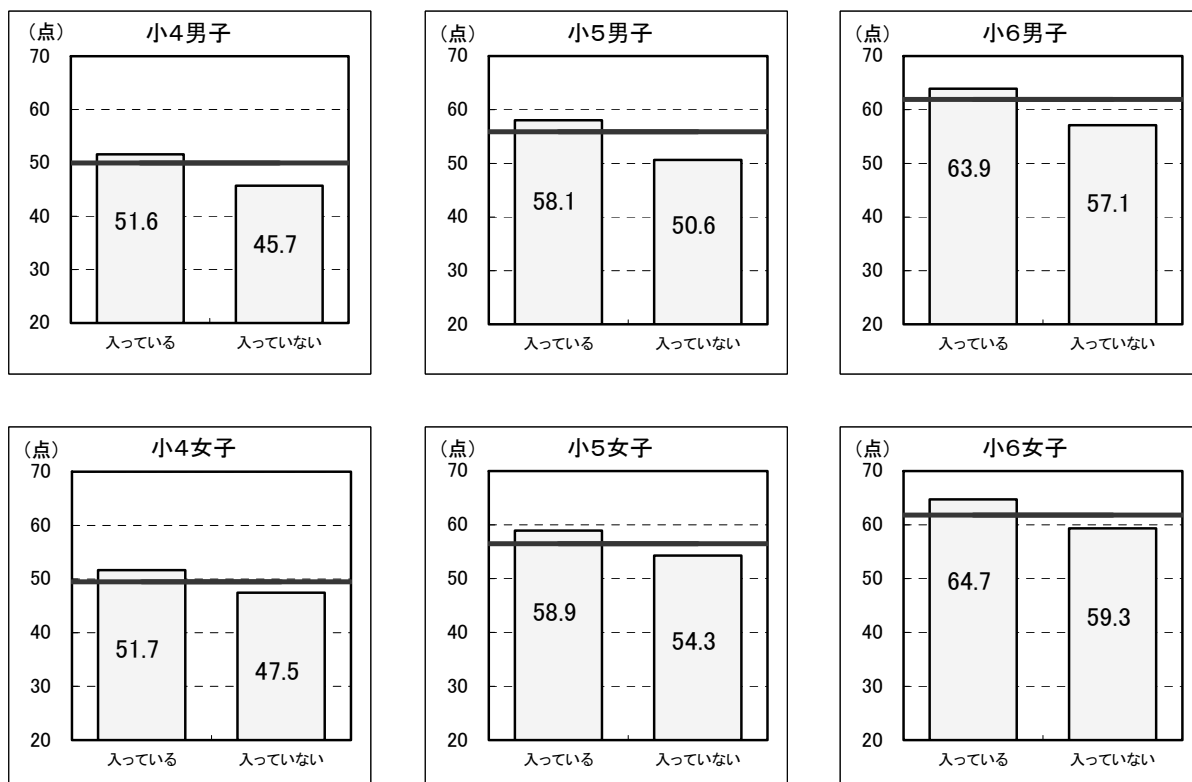

【中学校】(横太線は、県平均値)

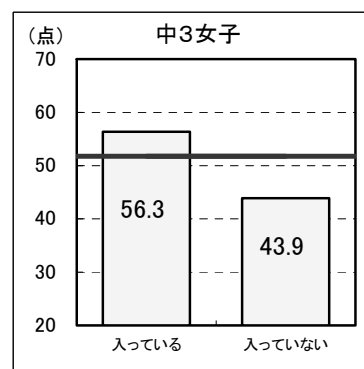
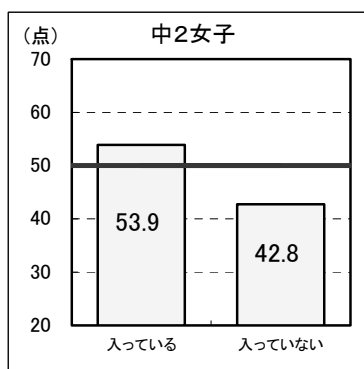
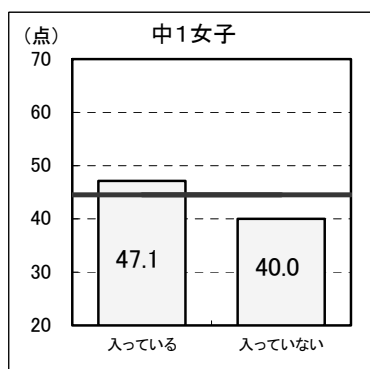
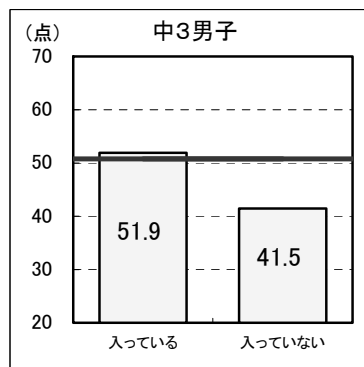
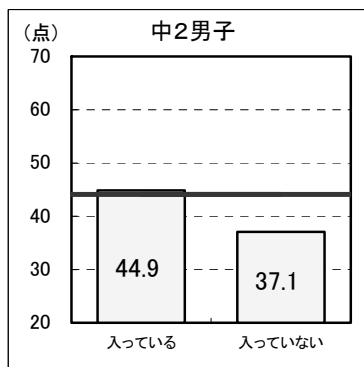
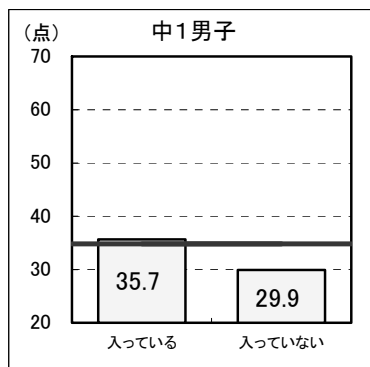

【高等学校】(横太線は、県平均値)

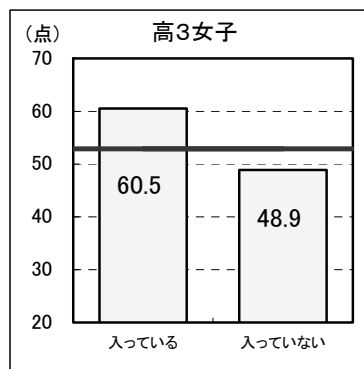
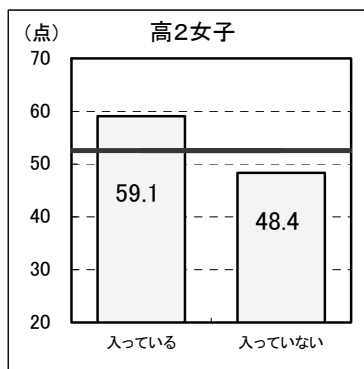
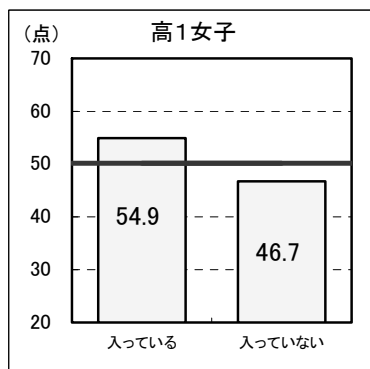
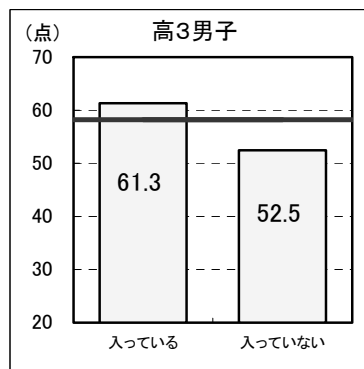
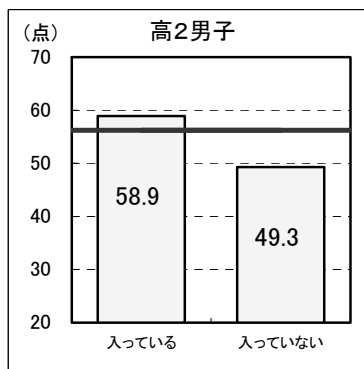
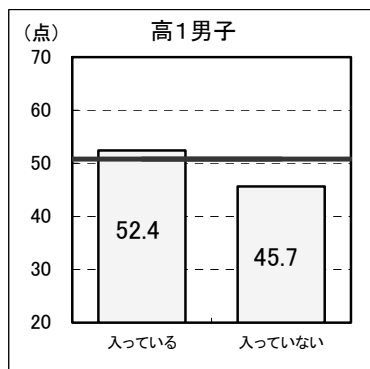

運動・スポーツの実施状況(体育の授業をのぞく)

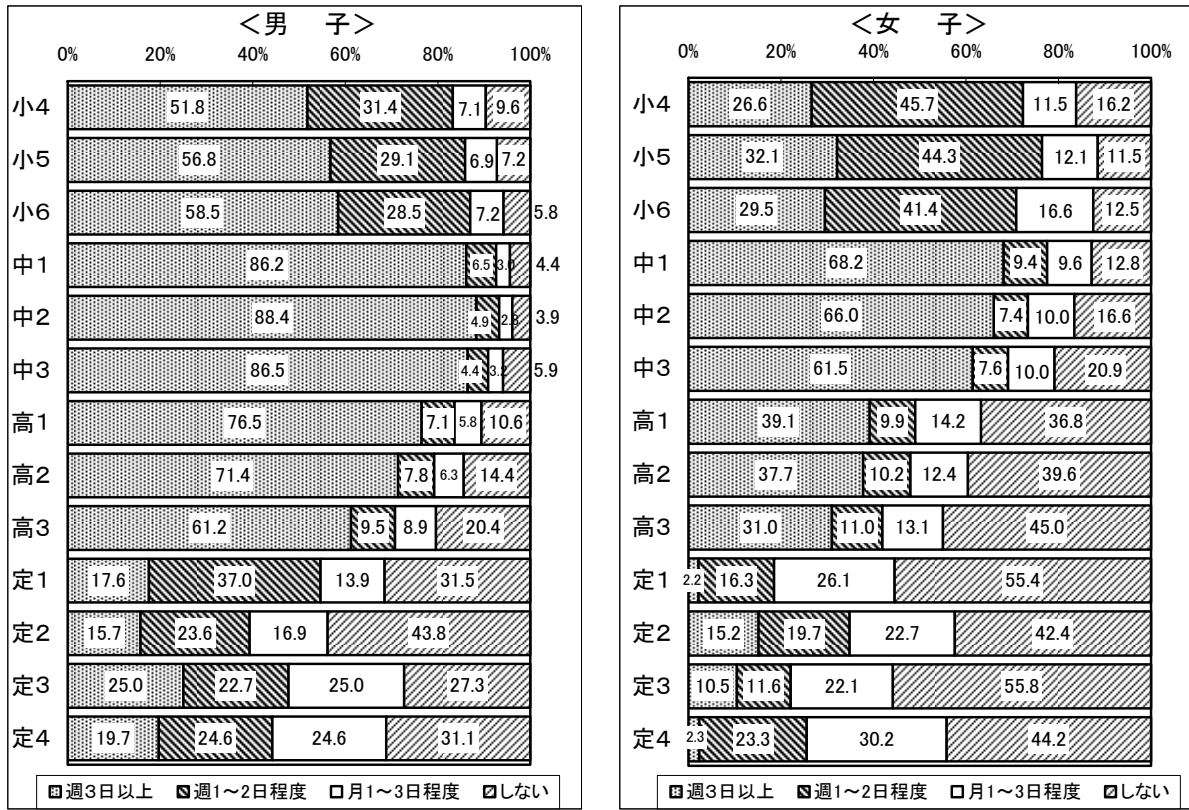

運動・スポーツの実施状況と体力合計点との関連

【小学校】(横太線は、県平均値)

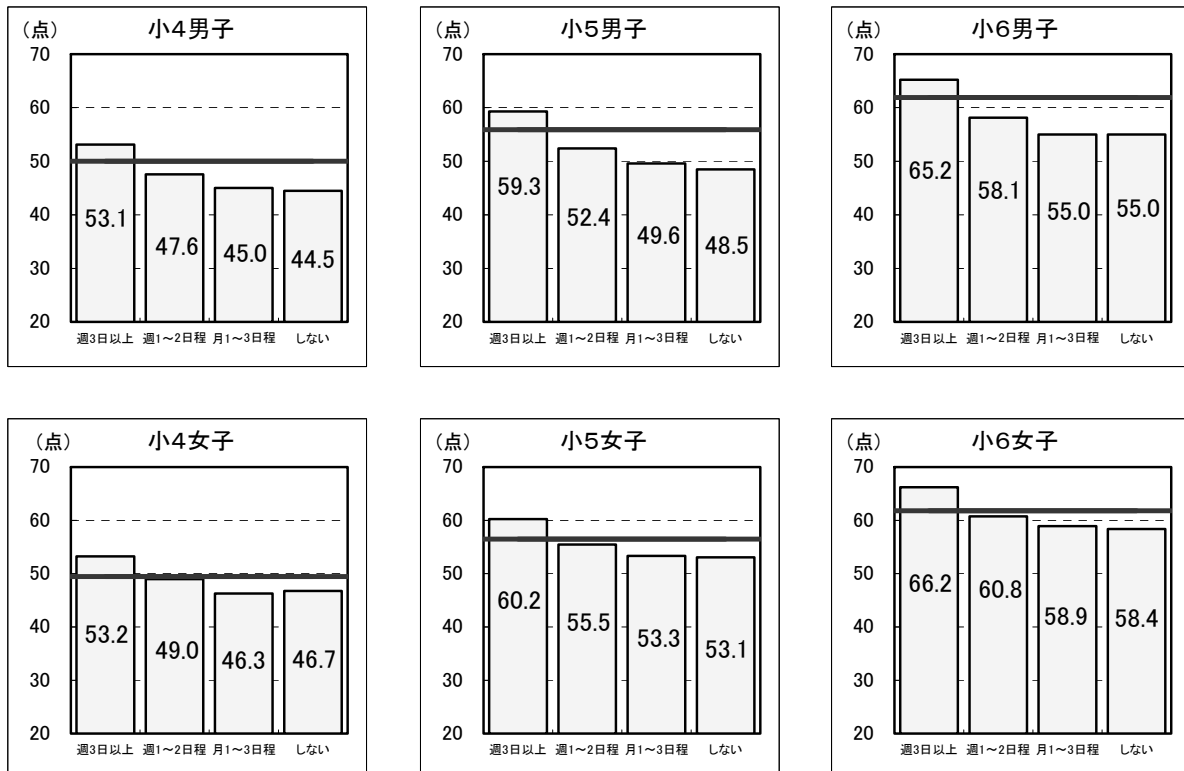

【中学校】(横太線は、県平均値)

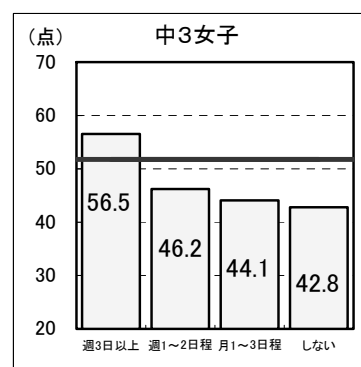
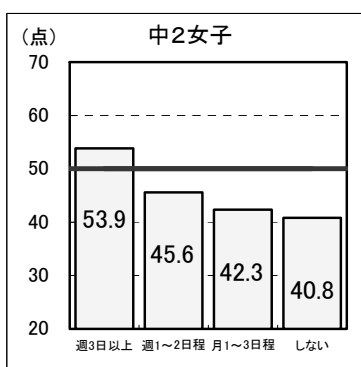
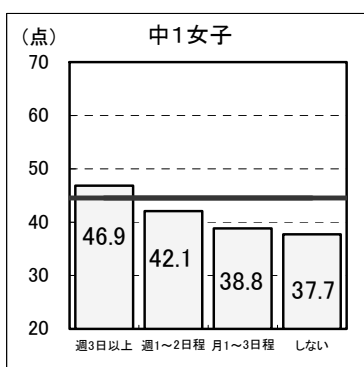
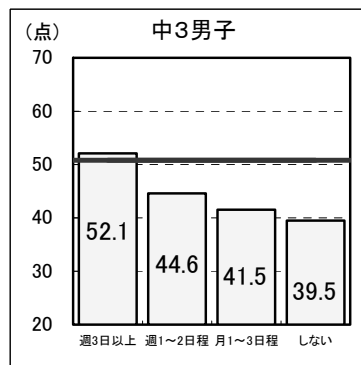
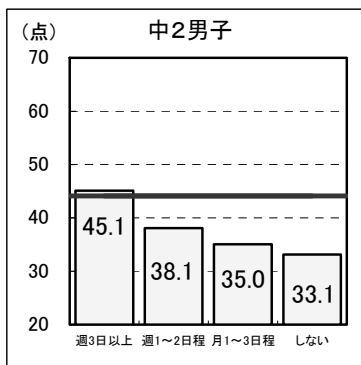
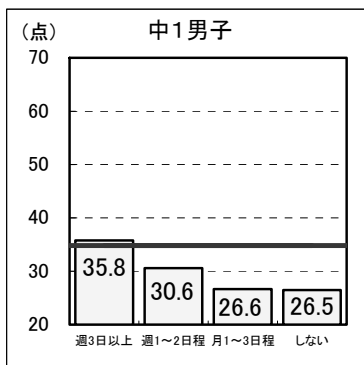

【高等学校】(横太線は、県平均値)

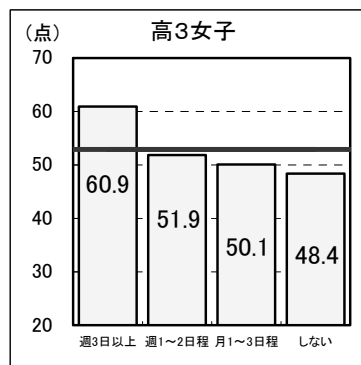
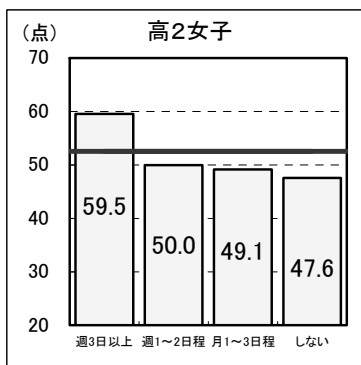
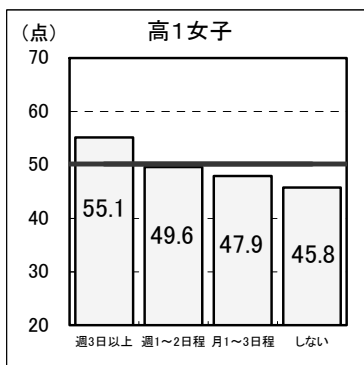
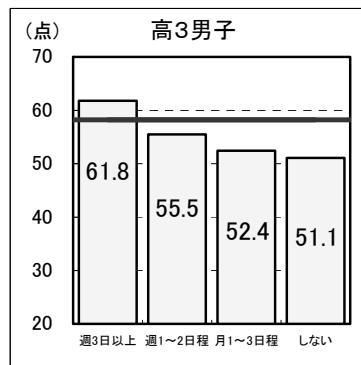
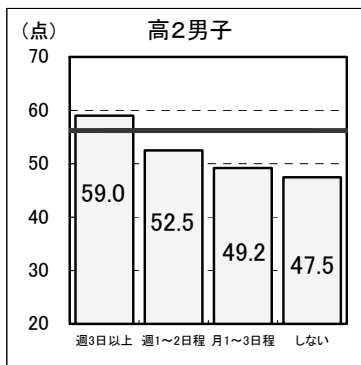
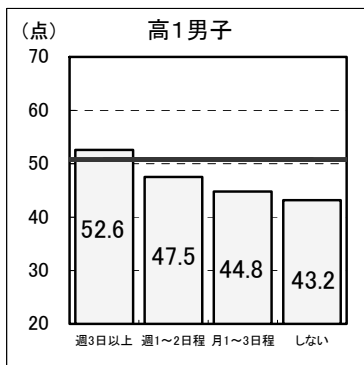

1日の運動・スポーツ実施時間(体育の授業をのぞく)

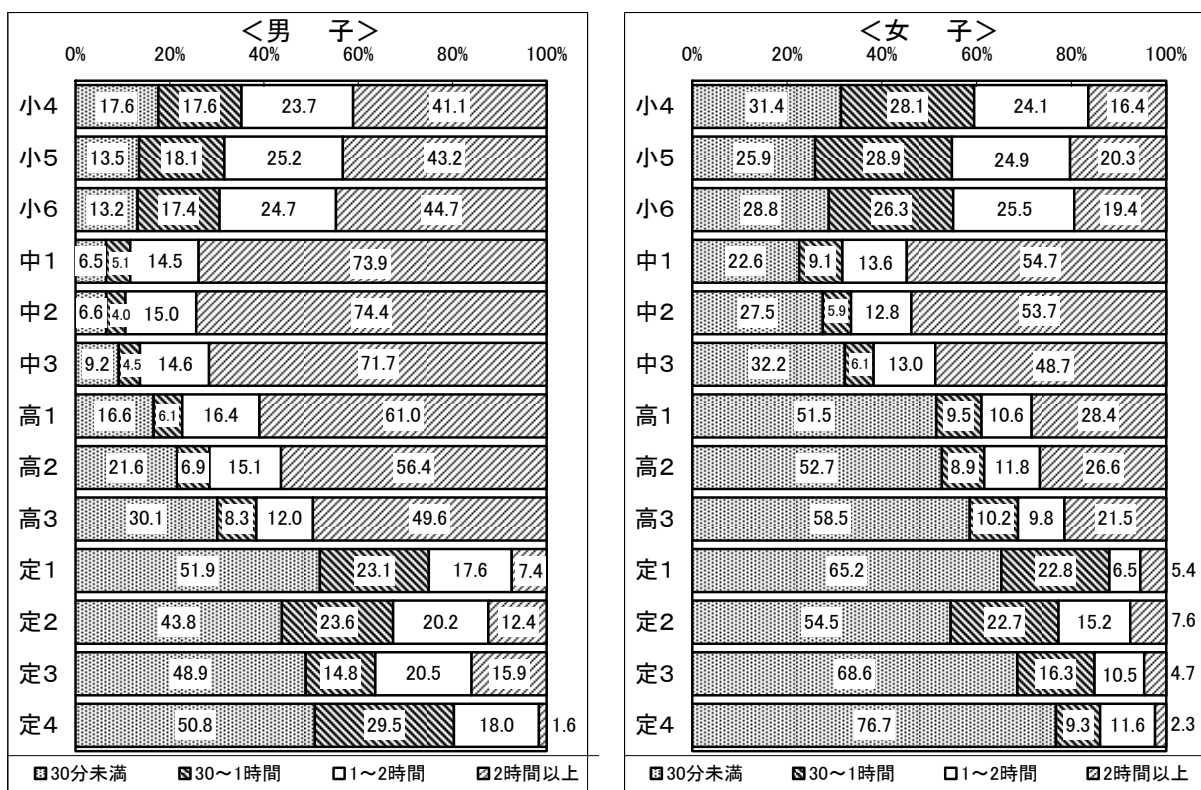

1日の運動・スポーツ実施時間と体力合計点との関連

【小学校】(横太線は、県平均値)

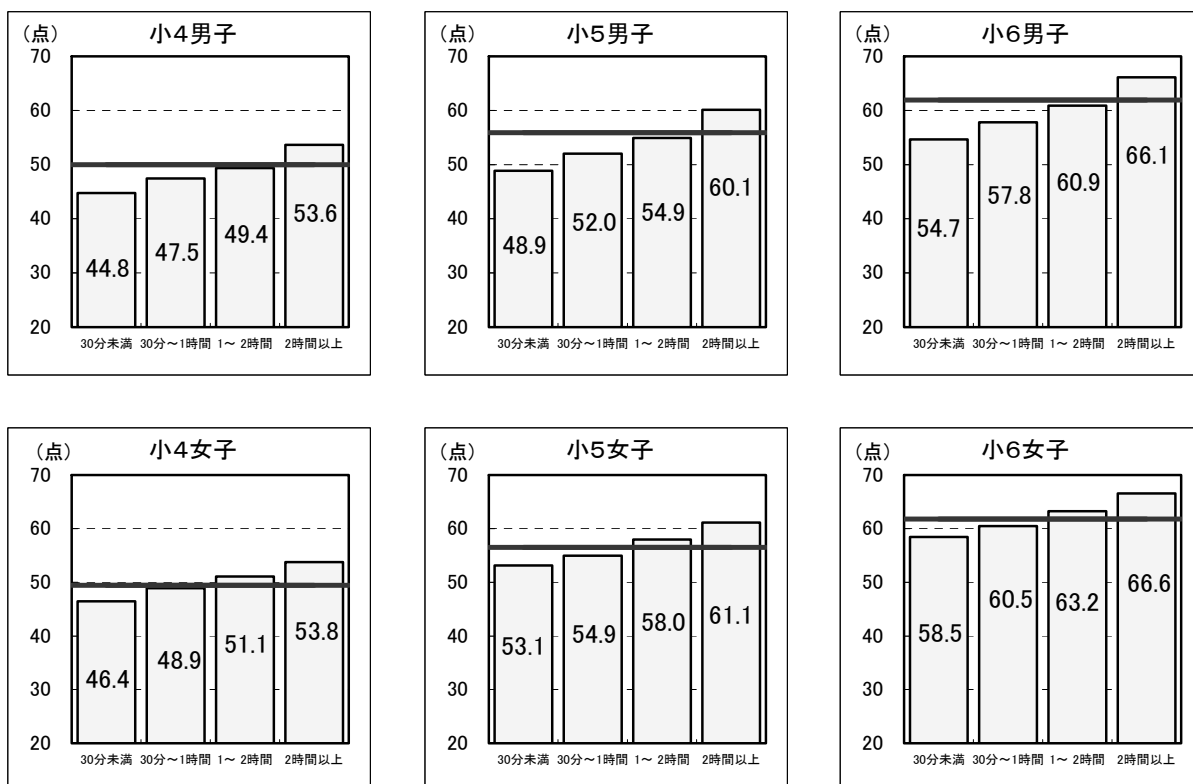

【中学校】(横太線は、県平均値)

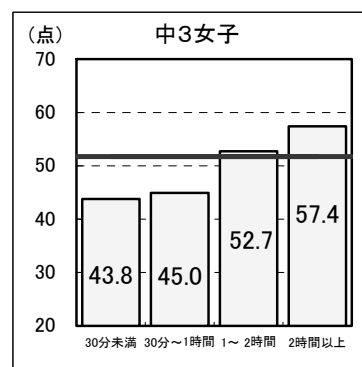
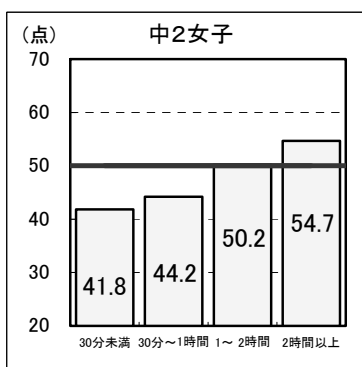
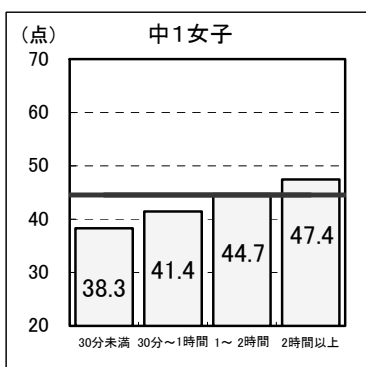
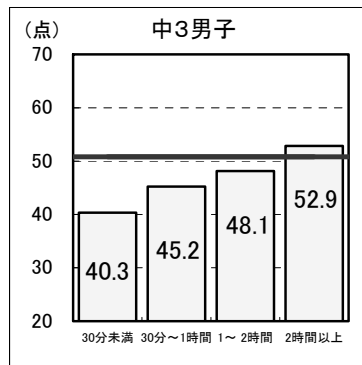
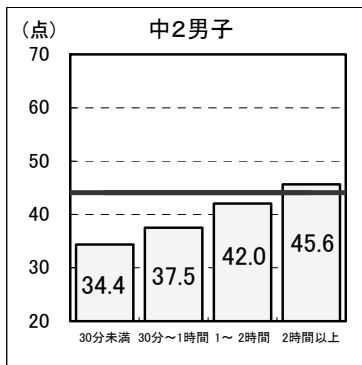
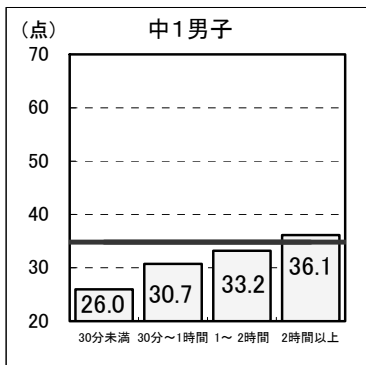

【高等学校】(横太線は、県平均値)

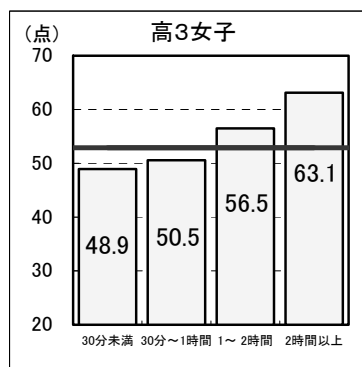
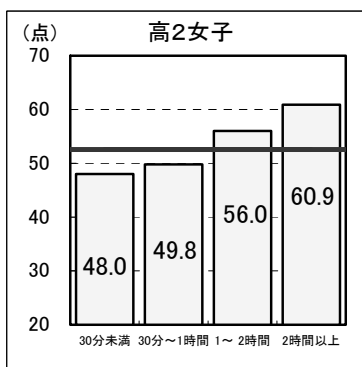
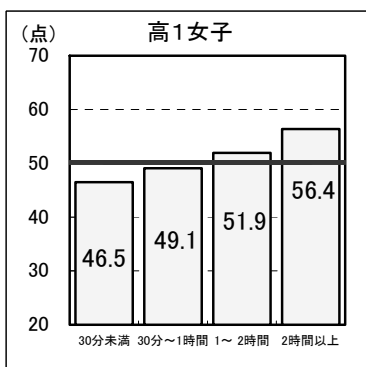
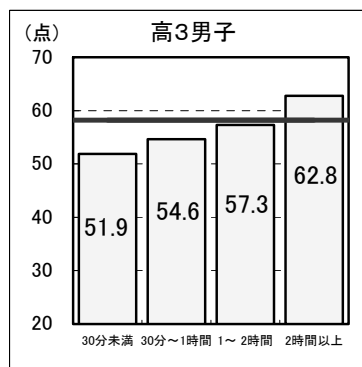
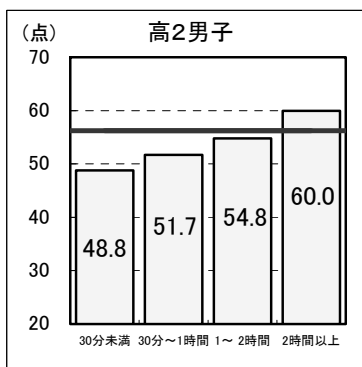
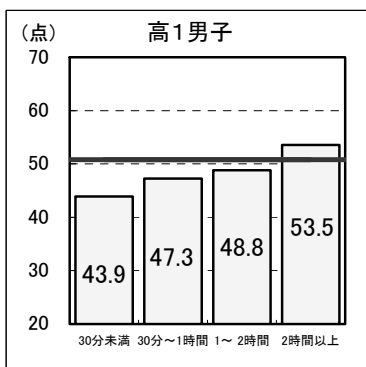

朝食の有無

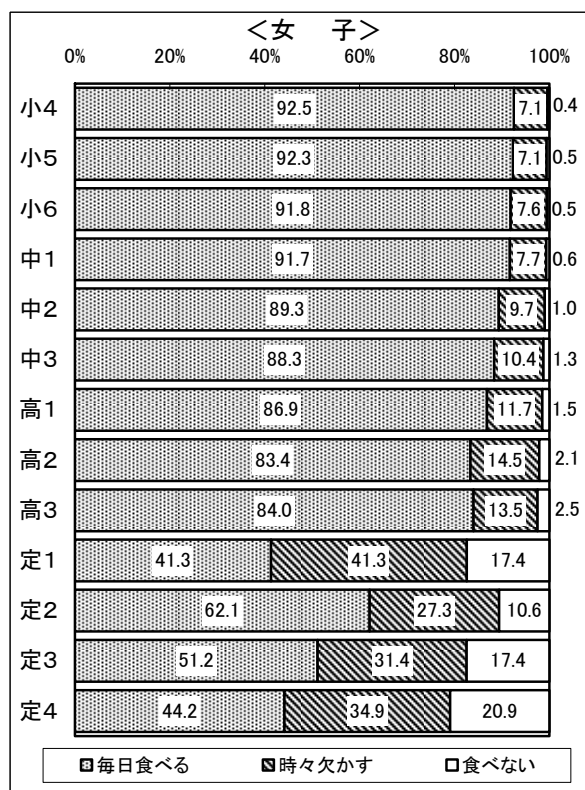
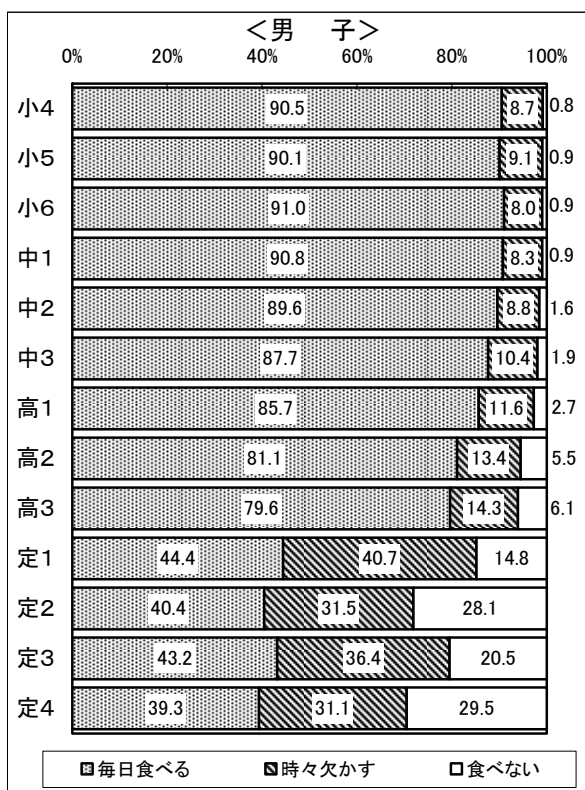

朝食の有無と体力合計点との関連

【小学校】(横太線は、県平均値)

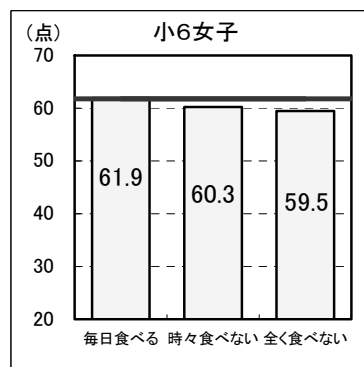
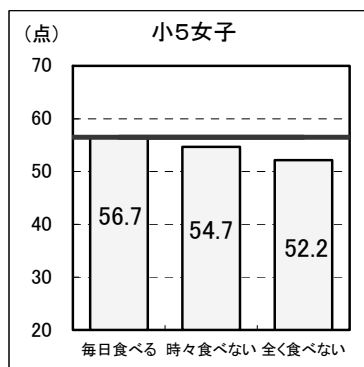
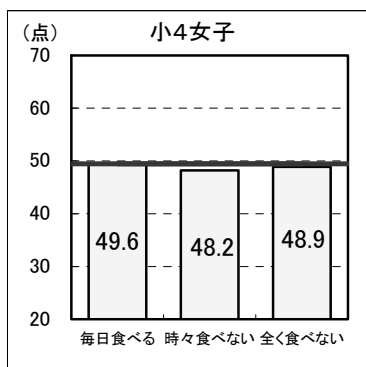
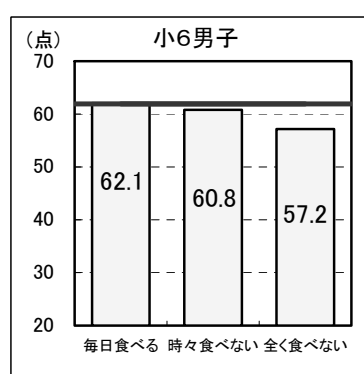
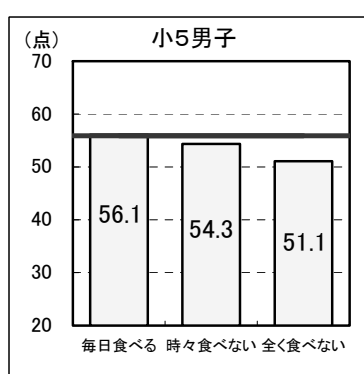
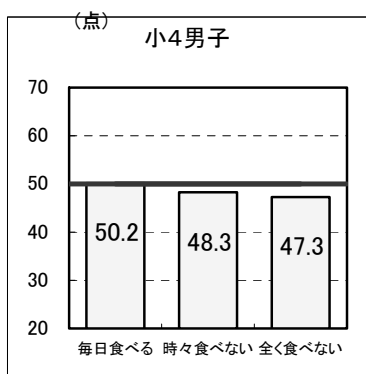

【中学校】(横太線は、県平均値)

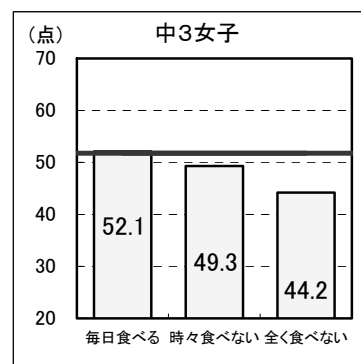
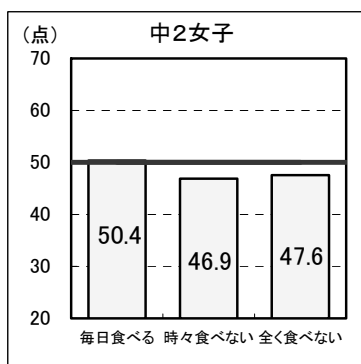
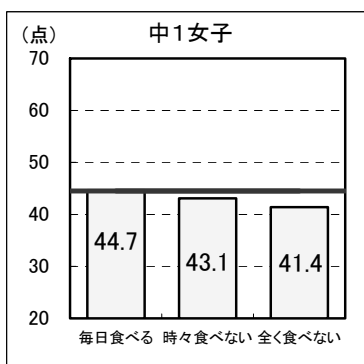
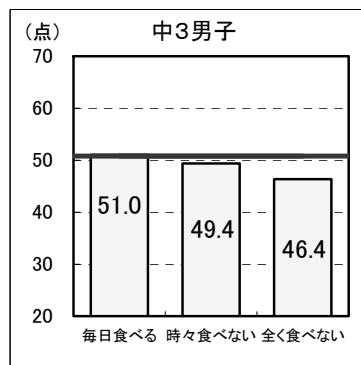
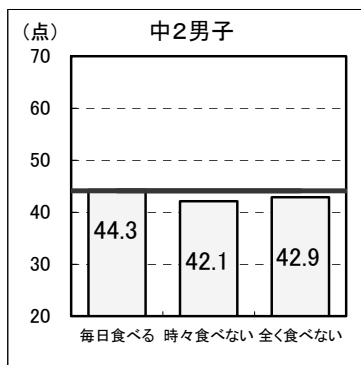
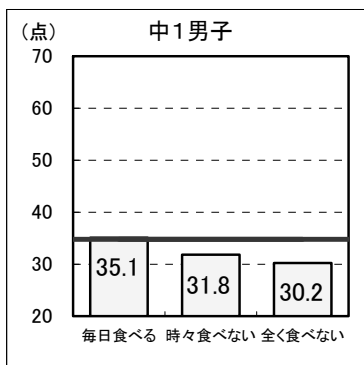

【高等学校】(横太線は、県平均値)

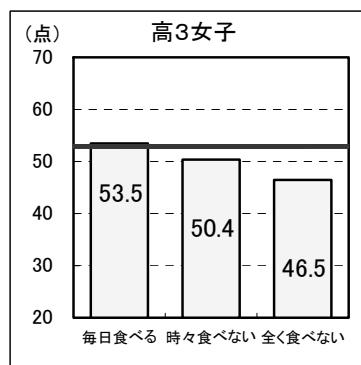
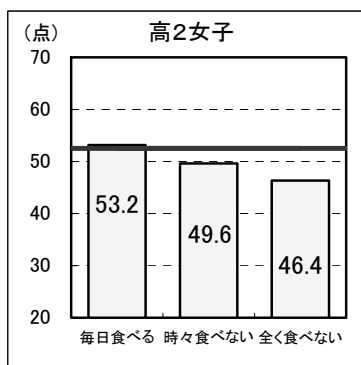
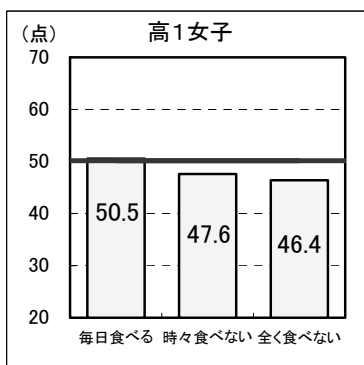
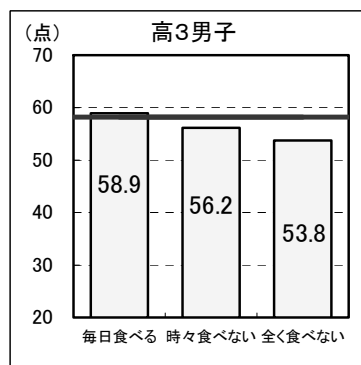
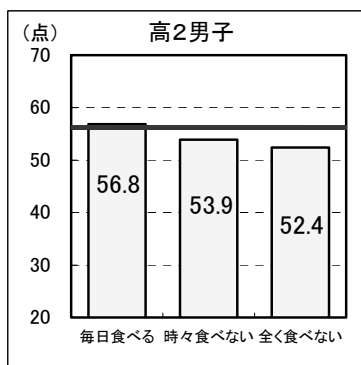
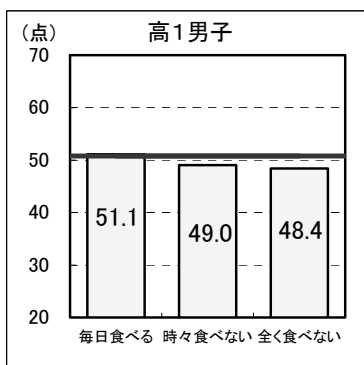

1日の睡眠時間

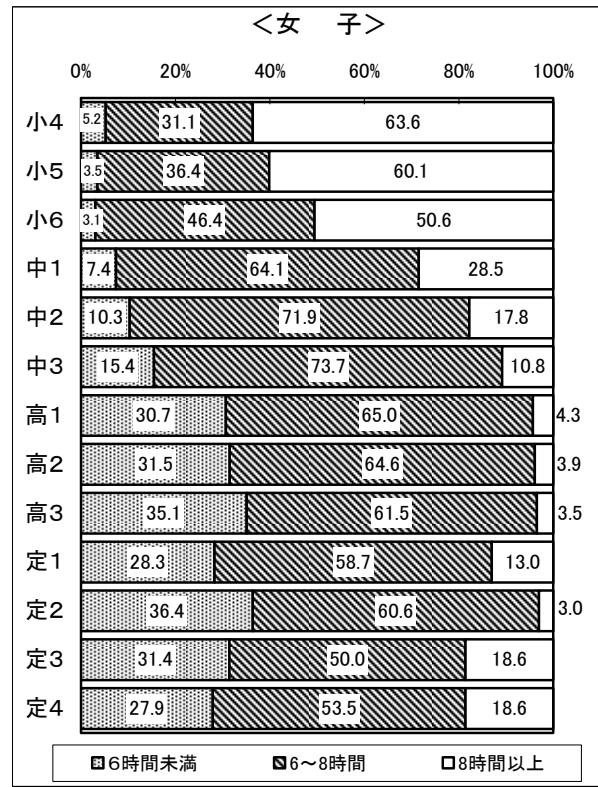
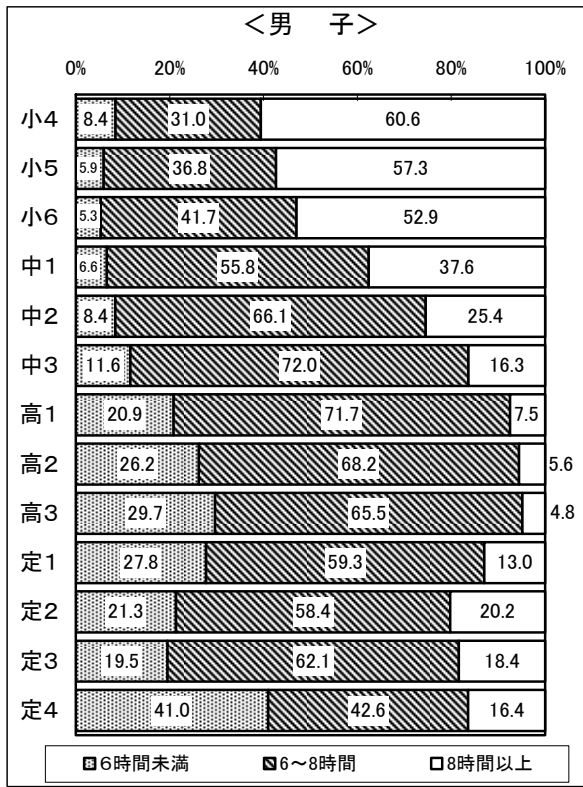

1日の睡眠時間と体力合計点との関連

【小学校】(横太線は、県平均値)

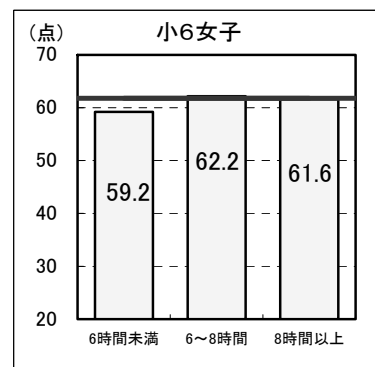
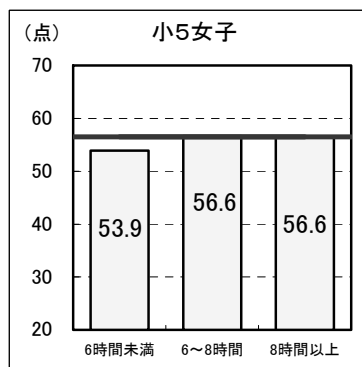
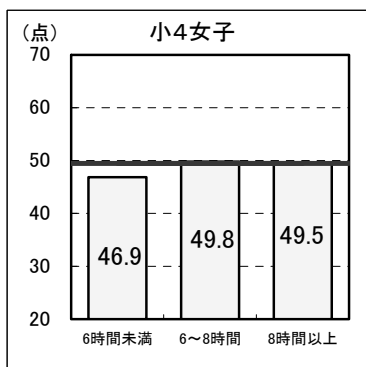
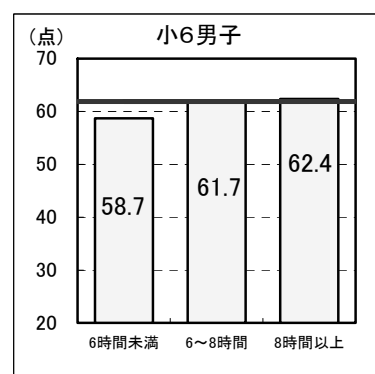
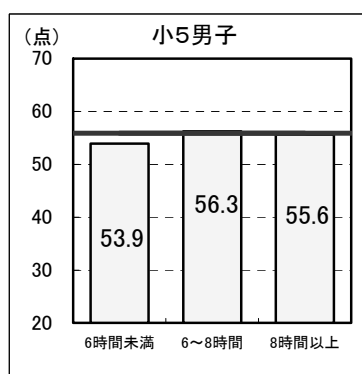
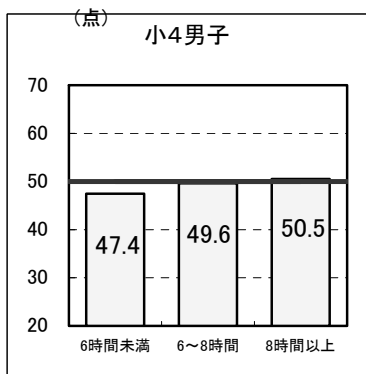

【中学校】(横太線は、県平均値)

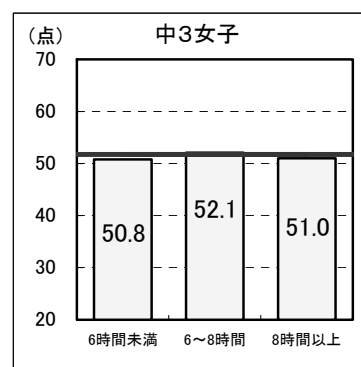
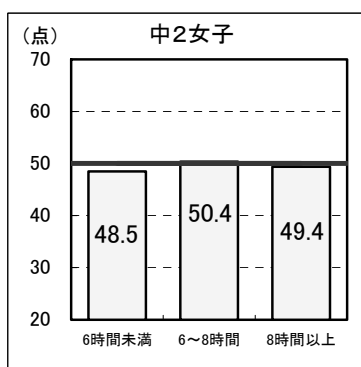
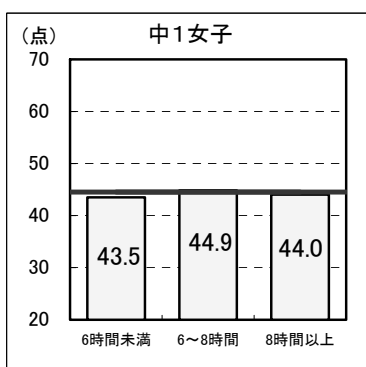
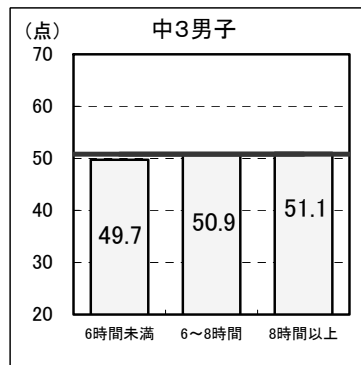
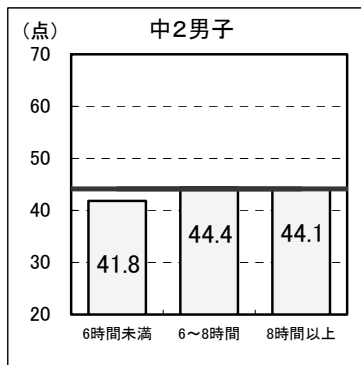
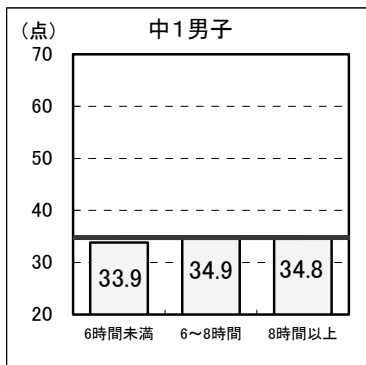

【高等学校】(横太線は、県平均値)

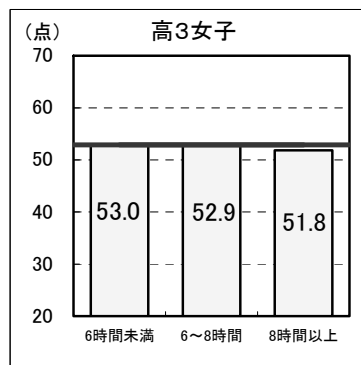
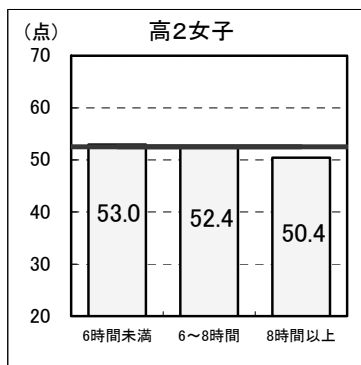
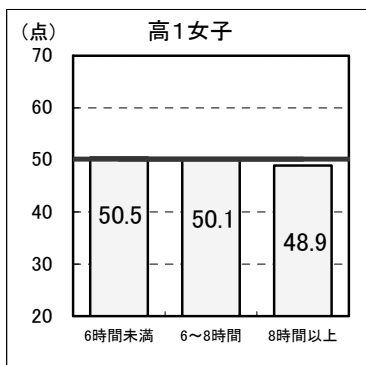
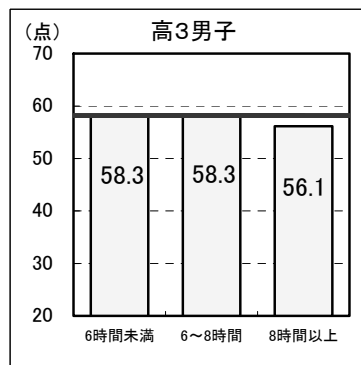
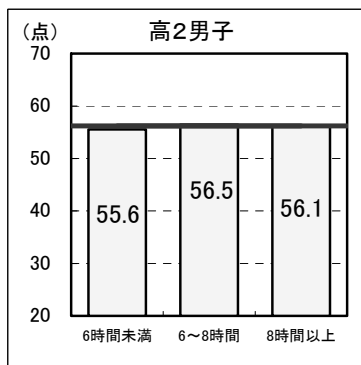
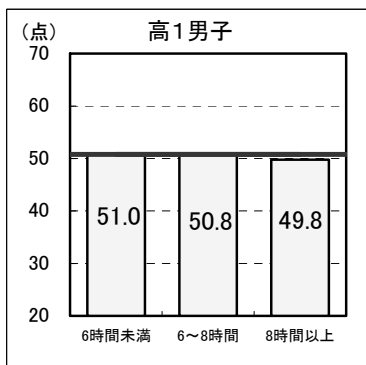

1日のテレビ(ゲームを含む)の視聴時間

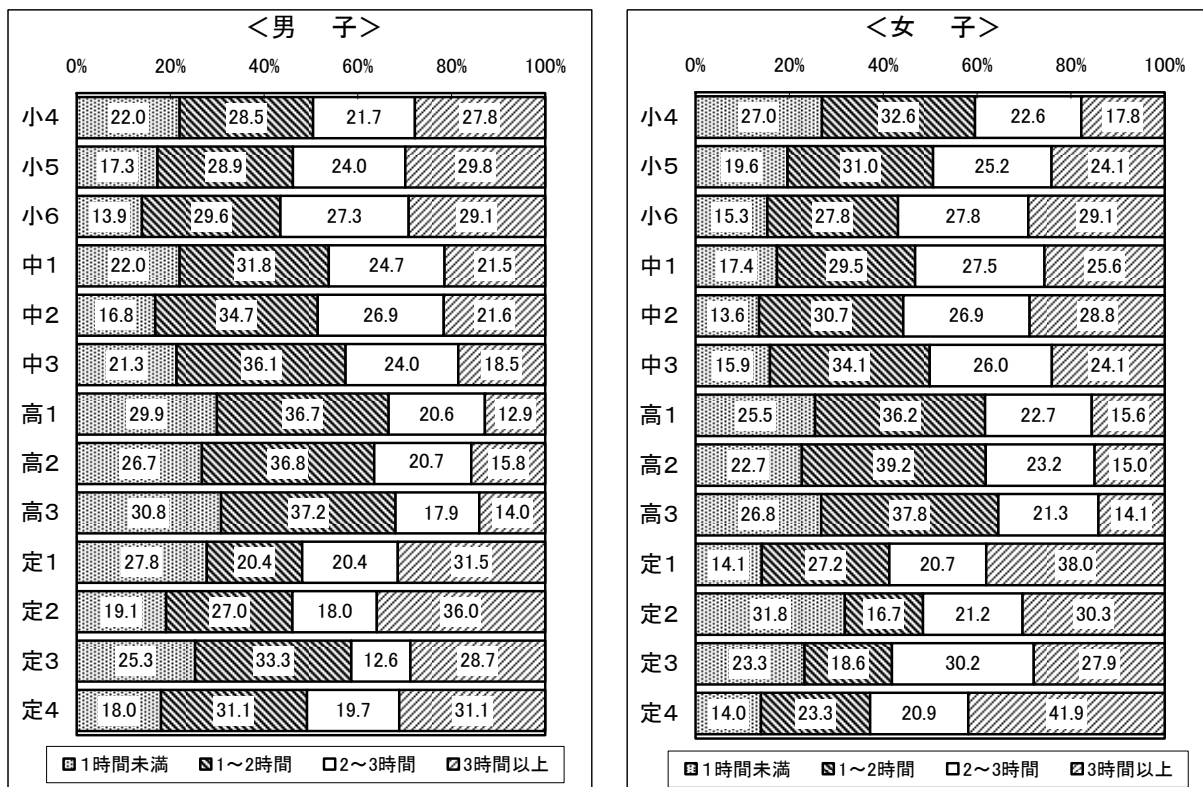

1日のテレビ(ゲームを含む)の視聴時間と体力合計点との関連

【小学校】(横太線は、県平均値)

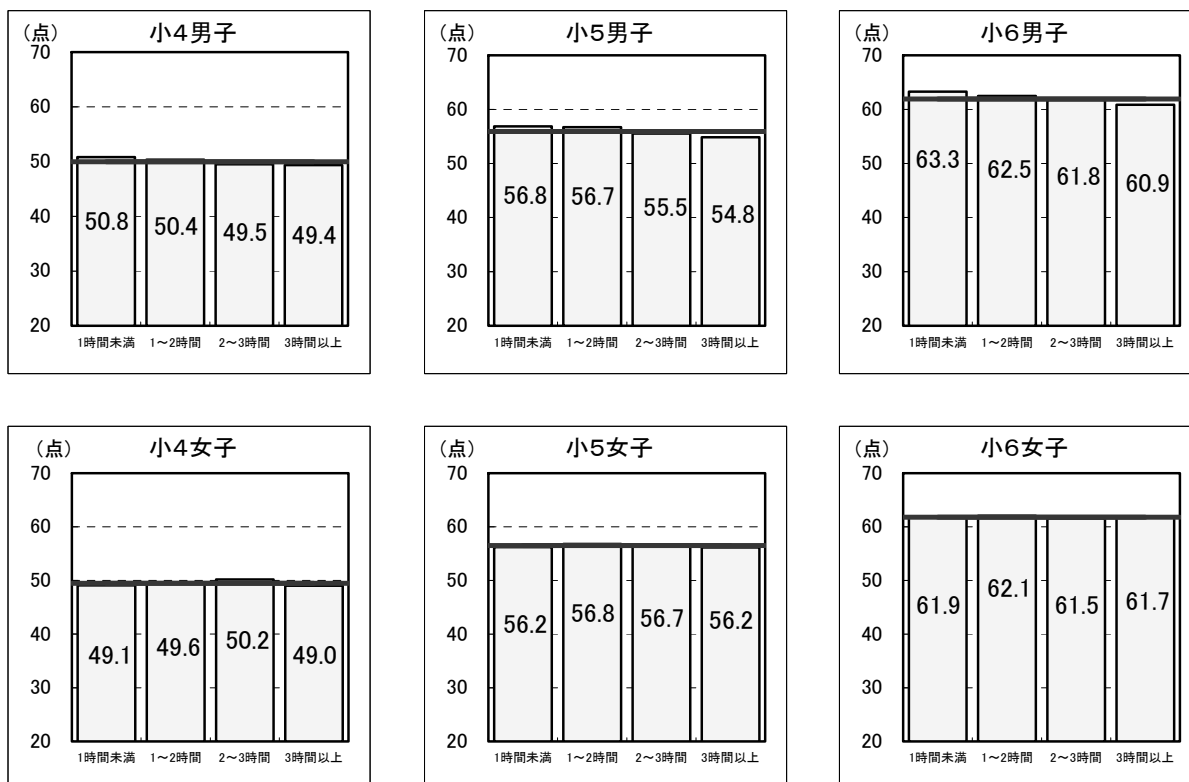

【中学校】(横太線は、県平均値)

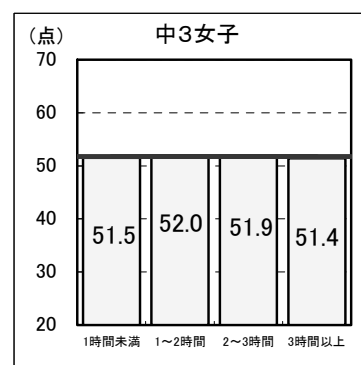
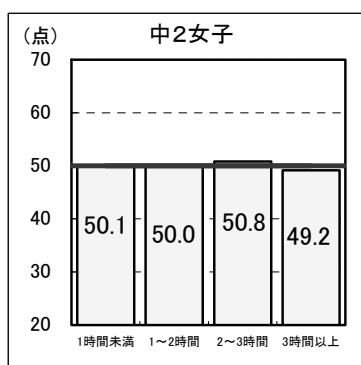
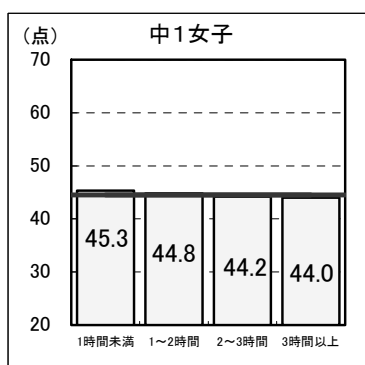
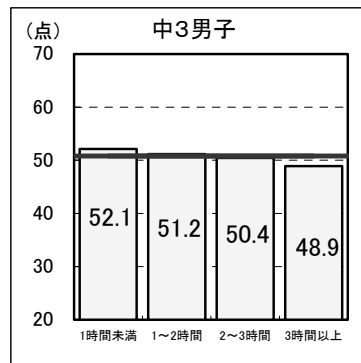
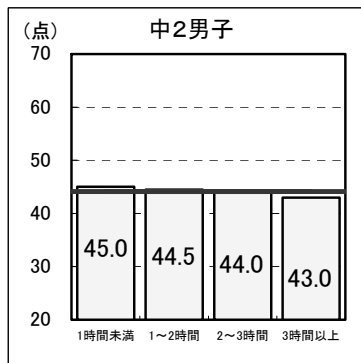
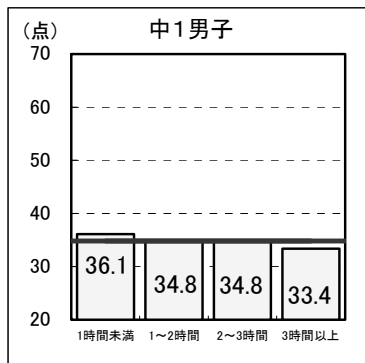

【高等学校】(横太線は、県平均値)

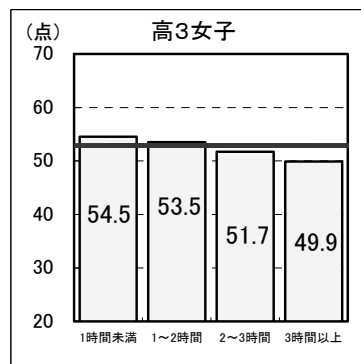
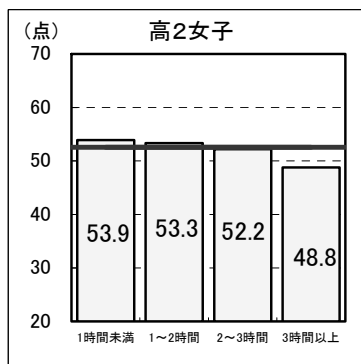
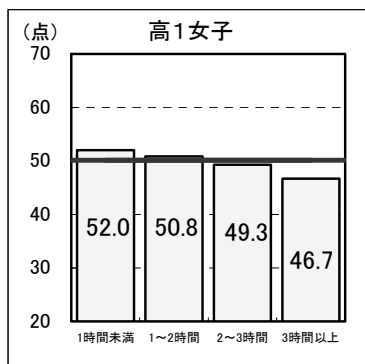
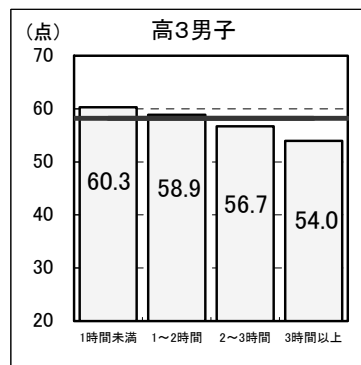
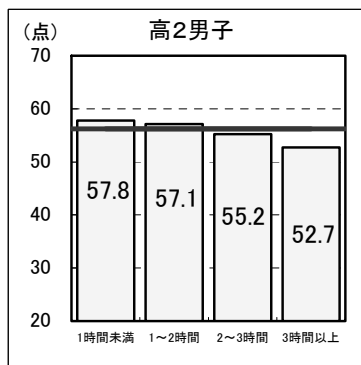
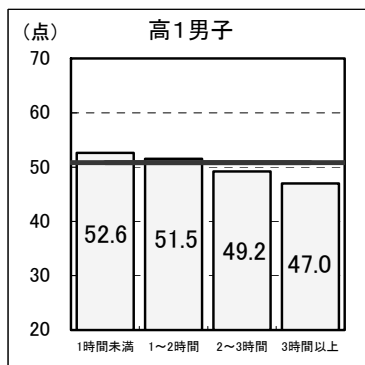

生活調査のアンケート項目

ア 運動部や地域スポーツクラブへの所属状況

1. 所属している
2. 所属していない

イ 運動やスポーツの実施状況(学校の体育の授業の時間を除きます)

1. ほとんど毎日(週3日以上)
2. ときどき(週1~2日くらい)
3. ときたま(月1~3日くらい)
4. しない

ウ 1日の運動・スポーツの時間

1. 30分未満
2. 30分以上1時間未満
3. 1時間以上2時間未満
4. 2時間以上

エ 朝食の有無

1. 毎日食べる
2. 時々食べない
3. まったく食べない

オ 1日の睡眠時間

1. 6時間未満
2. 6時間以上8時間未満
3. 8時間以上

カ 1日のテレビ(テレビゲームを含む)の視聴時間

1. 1時間未満
2. 1時間以上2時間未満
3. 2時間以上3時間未満
4. 3時間以上

※アンケートは、小・中・高等学校共通である。

5 分析

(1) 「本県の平成22年度」と「本県の平成21年度」の平均値の比較

体格及び体力・運動能力について、平成22年度と21年度の平均値を比較した結果は以下のとおりである。

男子	<p>体力・運動能力は、中学校1年生と3年生が、多くの項目で昨年度を上回った。一方、高等学校1年生は、多くの項目で昨年度を下回った。 「長座体前屈」は、多くの学年で昨年度を上回った。</p>
----	---

【平成22年度と21年度の平均値の比較(男子)】

項目	区分	小学校			中学校			高等学校			○数	▲数
		4年	5年	6年	1年	2年	3年	1年	2年	3年		
体格	身長	○	▲	○	▲	○	▲	▲	▲	▲	3	6
	体重	○	○	○	▲	○	○	▲	○	○	7	2
	座高	▲	▲	○	▲	○	○	○	○	—	5	3
	○数	2	1	3	0	3	2	1	2	1	15	
	▲数	1	2	0	3	0	1	2	1	1		11
体力・運動能力	握力	▲	▲	▲	▲	▲	○	▲	○	▲	2	7
	上体起こし	○	▲	▲	○	○	○	▲	○	○	6	3
	長座体前屈	○	○	○	○	○	○	▲	○	○	8	1
	反復横とび	○	○	▲	○	○	○	▲	○	○	7	2
	持久走	△	△	△	○	○	▲	▲	▲	○	3	3
	20mシャトルラン	○	○	○	○	○	○	▲	○	▲	7	2
	50m走	○	○	▲	○	▲	○	○	○	○	7	2
	立ち幅とび	○	○	▲	○	▲	○	▲	▲	▲	4	5
	ボール投げ	▲	▲	▲	—	○	○	▲	○	▲	3	5
	○数	6	5	2	7	6	8	1	7	5	47	
	▲数	2	3	6	1	3	1	8	2	4		30

女子	<p>体力・運動能力は、「立ち幅跳び」は、すべての学年で昨年度を上回った。また、「長座体前屈」、「反復横跳び」は、多くの学年で昨年度を上回った。一方、「握力」、「ボール投げ」は、多くの学年で昨年度を下回った。</p>
----	--

【平成22年度と21年度の平均値の比較(女子)】

項目	区分	小学校			中学校			高等学校			○数	▲数
		4年	5年	6年	1年	2年	3年	1年	2年	3年		
体格	身長	—	○	▲	▲	▲	▲	▲	▲	○	2	6
	体重	○	○	○	○	○	▲	▲	▲	▲	5	4
	座高	○	○	○	○	○	▲	○	▲	○	7	2
	○数	2	3	2	2	2	0	1	0	2	14	
	▲数	0	0	1	1	1	3	2	3	1		12
体力・運動能力	握力	▲	○	▲	▲	▲	▲	▲	▲	▲	1	8
	上体起こし	▲	▲	▲	○	○	○	▲	○	○	5	4
	長座体前屈	○	○	○	○	○	○	—	○	○	8	0
	反復横とび	○	○	○	○	○	○	▲	○	○	8	1
	持久走	△	△	△	▲	○	▲	○	○	○	4	2
	20mシャトルラン	○	○	○	○	○	○	▲	○	▲	7	2
	50m走	▲	—	▲	○	▲	▲	○	○	○	4	4
	立ち幅とび	○	○	○	○	○	○	○	○	○	9	0
	ボール投げ	▲	▲	▲	▲	▲	▲	○	▲	▲	1	8
	○数	4	5	4	6	6	5	4	7	6	47	
	▲数	4	2	4	3	3	4	4	2	3		29

- (注) 1. ○: H22が上回っている。 ▲: H22が下回っている。 —: H22とH21が同じ。
 2. △ は、当該学年にない項目。
 3. 中・高等学校は、「持久走」または「20mシャトルラン」のいずれかを選択する。

(2) 運動・スポーツ実施頻度の年次推移(平成12年度～平成22年度)

運動・スポーツを「週3日以上」実施する割合は、中学校の男女及び高等学校の男子において高い割合で推移しており、運動部への積極的な参加をうかがうことができる。高等学校は、男女とも昨年度と比較して上昇しているが、小学校では男女とも昨年度と比較して減少している。いずれの校種も女子の割合が男子に比べて約25～35ポイント程度低い状況が続いている。

【週3日以上運動・スポーツをする割合の推移】

(単位:%)

		H12	H13	H14	H15	H16	H17	H18	H19	H20	H21	H22
小5	男子	55	49	53	51	49	56	54	57	59	60	57
	女子	34	26	27	24	28	31	28	29	34	34	32
中2	男子	86	86	84	88	89	90	89	87	88	90	88
	女子	66	67	63	66	67	69	66	66	67	65	66
高2	男子	62	65	58	66	69	72	72	69	72	67	71
	女子	29	31	29	38	35	37	38	36	38	35	38

※数値は、小数第一位を四捨五入。

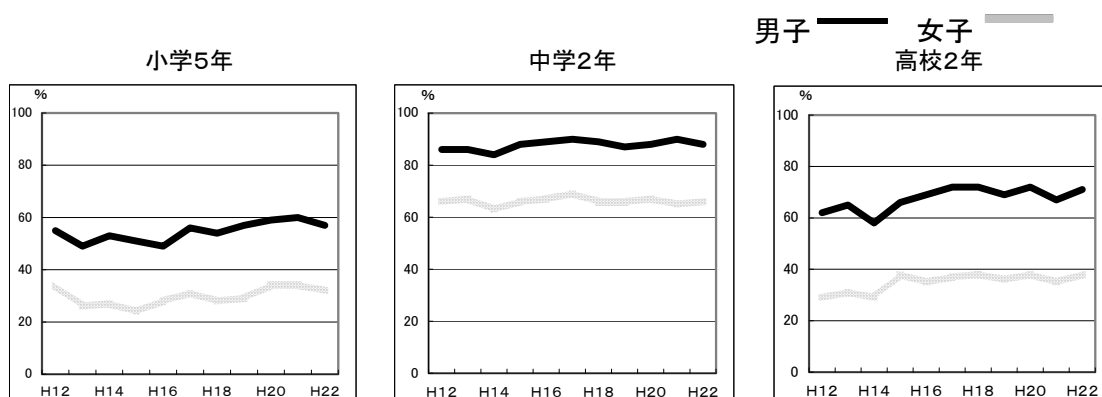

6 調査結果のまとめ

- 体力・運動能力については、本県の平成21年度との比較では、「握力」と「ボール投げ」で下回っている。「投げる動作」は、後天的な経験によって高められるものであり、授業内容の改善や日常の遊び等の中で関連した動作を身に付けていく必要がある。

また、「長座体前屈」、「反復横跳び」、「20mシャトルラン」は、全般的に昨年度を上回っている。

総項目数156のうち、昨年度を上回る項目が94、下回る項目59、同じ項目3と、全体的には上回る項目数の方が多いが、今後も、各校において、体育・保健体育の授業の工夫改善を図るとともに、体力・運動能力調査結果をもとにした「体力アップ1校1プラン」を通して、体力向上の取組を継続的に行っていく必要がある。
- 週3日以上運動・スポーツする児童・生徒は、そうでない児童・生徒に比べて、体力は高い傾向にある。

小、中、高とも週3日以上運動・スポーツする女子の割合が男子と比べて低いことから、体力向上にあたっては、女子の運動頻度を増やすことが今後の課題である。体力の重要性を学校全体で共通理解し、運動部活動やスポーツクラブへの加入を促進し、体力向上への取組を一層充実させていくことが重要である。

7 体力向上における学校の取組の視点

『運動好きな子ども』を育てるために、体力に対する児童生徒一人一人の関心・意欲を高め、運動習慣が身に付くような取組が必要である。そのためには、各学校で毎年実施している体力テストのデータを分析し、学校全体で実態を把握した上で次に示す「取組の視点」を参考にして、学校教育全体を通して体力向上について取り組むことが重要である。

① 教科体育・保健体育における学習指導の充実を図る

- ・生涯にわたって運動やスポーツを豊かに実践していくために、運動の楽しさや喜びを味わわせ、自ら考えたり工夫したりしながら運動の課題を解決することができるように学習指導の充実を図る。
- ・「体づくり運動」、「体育理論」、「体育に関する知識」において、運動や体力への関心を高め理解させることで、意欲的・主体的に取り組むことができるようにする。
- ・体力の向上及び心身の健康の保持増進に関する内容を体育と保健を関連させて適切に指導できるよう、年間指導計画・単元計画・学習内容の改善を図る。
- ・実技研修等の校内研修会を開催し、指導力の向上を図る。

② 教育活動全体を通じた体力向上の取組を推進する → ★体力アップ1校1プランの取組

- ・「体育・健康に関する指導」を関連の教科、道徳、特別活動、総合的な学習の時間、休み時間、放課後、運動部活動の学校教育活動全体を通して適切に行い、体力向上の取組を推進する。
- ・体力・運動能力調査を計画的・継続的に実施することにより、児童生徒の体力・運動能力を適切に把握し、運動の指導及び体力の向上に活用する。
- ・運動部活動や放課後のスポーツ活動等については、学校教育の一環として位置付けるとともに、適切な運営や児童生徒の積極的参加を促す。
- ・運動や外遊びに不可欠な「時間」、「空間」、「仲間」という3要素がそろうように、児童生徒が自ら運動に親しむことのできる環境づくりに努める。

★「スポチャレいしかわ」への積極的参加

インターネットを活用した小学生の運動習慣づくりの取組
(40mリレー、なわとび8の字、シャトルボール、長なわ)

③ 家庭や地域との連携を深める

- ・家庭と連携しながら、健康3原則（運動、栄養、休養）を踏まえ、生活習慣の向上を図る。
- ・学校や地域の体育施設の活用を通して、生涯にわたって運動やスポーツを豊かに実践することができるよう体力づくりの取組を推進する。
- ・体力の向上や心身の健康の保持増進の必要性を啓発するとともに、地域の体育的行事などへの積極的参加を促す。

※ 参考

- ・スポーツ健康課ホームページ、体力・運動能力調査の「集計用ファイル・記録用紙等」にある3年間仕様の「個人記録用紙」や「データ保存ファイル」等を活用する。
<http://www.pref.ishikawa.lg.jp/kyoiku/sports-kenko/index.html>
- ・「子どもの体力向上のための総合的な方策について」（平成14年9月30日中央教育審議会答申）を参照し、各学校の実態に即した具体的な取組を展開する。
「子どもの体力向上のための総合的な方策について」
http://www.mext.go.jp/b_menu/shingi/chukyo/chukyo0/toushin/021001.htm
- ・子どもの体力向上ホームページの活用を図る。
<http://www.recreation.or.jp/kodomo/index.html>

II 統計資料

8 平成21年度全国の児童生徒の体力・運動能力調査結果

【全国 男子】

項目	小学校			中学校			高等学校(全日制)			高等学校(定時制)			
	9	10	11	12	13	14	15	16	17	15	16	17	18
体	標本数	1,111	1,109	1,114	1,395	1,405	1,399	1,239	1,249	1,234	169	170	160
	平均値	133.54	138.78	145.05	152.69	160.11	165.37	168.83	170.23	171.12	167.01	169.49	170.21
	標準偏差	5.64	5.92	7.14	7.88	7.52	6.72	5.67	5.80	5.69	6.22	5.73	5.81
	標準偏差	1,098	1,101	1,101	1,376	1,388	1,383	1,221	1,231	1,211	167	168	159
格	平均値	29.90	33.54	37.92	43.52	49.04	53.41	59.40	60.58	62.48	58.01	59.91	63.65
	標準偏差	5.41	6.58	8.05	8.83	8.80	8.24	9.43	8.52	8.32	10.35	10.05	12.44
	標本数	1,113	1,098	1,108	1,379	1,389	1,378	1,201	1,236	1,208	165	168	158
	平均値	72.62	74.91	77.62	81.01	84.88	87.81	90.11	90.80	91.34	88.77	90.76	91.62
体	標準偏差	3.11	3.34	3.82	5.00	4.75	4.28	3.72	3.69	3.51	4.15	3.66	4.10
	標本数	1,122	1,120	1,118	1,387	1,404	1,400	1,218	1,262	1,240	171	171	161
	平均値	14.84	17.21	20.16	24.54	30.30	35.16	39.08	41.56	43.43	38.40	40.58	43.91
	標準偏差	3.40	3.66	4.54	6.00	7.28	7.16	6.97	7.05	7.18	7.05	7.36	7.19
力	標本数	1,122	1,122	1,127	1,397	1,403	1,400	1,245	1,264	1,241	170	170	160
	平均値	17.76	19.52	21.57	23.69	26.74	29.46	29.63	31.44	32.88	25.08	24.68	24.89
	標準偏差	5.58	5.42	5.43	5.56	5.48	7.49	5.96	6.29	6.50	6.10	6.54	6.65
	標本数	1,127	1,125	1,128	1,397	1,408	1,405	1,244	1,265	1,239	172	172	162
力	平均値	30.46	32.82	34.56	38.67	43.64	46.08	49.57	50.74	53.05	44.32	48.80	47.06
	標準偏差	7.01	7.23	7.52	9.20	9.37	10.14	10.29	10.64	11.07	11.01	11.19	11.18
	標本数	1,117	1,114	1,115	1,385	1,389	1,395	1,226	1,247	1,221	171	171	159
	平均値	38.34	42.01	45.41	48.17	51.76	54.40	55.29	57.04	58.21	46.54	48.23	47.30
力	標準偏差	7.20	6.91	6.65	6.54	6.60	6.75	6.63	6.37	7.40	8.89	8.54	9.54
	標本数	—	—	—	753	771	748	536	563	548	48	44	42
	平均値	—	—	—	414.23	383.06	369.28	380.58	363.65	365.20	438.77	473.55	522.86
	標準偏差	—	—	—	56.66	52.06	49.42	54.31	50.23	53.86	84.50	128.77	167.89
動	標本数	1,122	1,122	1,124	820	830	833	733	743	712	126	131	121
	平均値	45.80	53.67	62.77	69.25	85.49	92.80	87.12	92.91	95.64	60.23	61.79	61.43
	標準偏差	18.92	20.40	21.89	21.94	23.17	23.11	24.47	26.20	27.13	23.97	25.05	26.09
	標本数	1,113	1,109	1,116	1,382	1,397	1,379	1,241	1,260	1,217	159	161	154
能	平均値	9.62	9.28	8.90	8.44	7.91	7.52	7.49	7.34	7.18	7.91	7.85	7.88
	標準偏差	0.81	0.78	0.75	0.75	0.75	0.61	0.68	0.67	0.58	1.07	1.11	0.96
	標本数	1,119	1,109	1,110	1,385	1,378	1,364	1,204	1,244	1,217	168	171	160
	平均値	146.15	155.33	165.37	179.53	196.52	210.39	218.78	224.85	231.04	209.21	214.95	214.66
力	標準偏差	18.11	18.74	21.33	23.90	23.42	23.21	23.60	24.31	22.41	25.08	27.82	26.93
	標本数	1,124	1,124	1,125	1,394	1,404	1,396	1,242	1,261	1,240	171	170	160
	平均値	22.55	26.37	30.57	18.92	22.04	24.10	25.17	26.53	27.86	23.70	23.81	24.41
	標準偏差	7.12	7.83	9.37	4.62	5.08	5.51	5.46	5.80	5.72	5.72	5.89	5.64

(注1) 中・高等学校は、「持久走」または「20mシャトルラン」のいずれかを選択する。

(注2) 「—」欄は当該年齢にない項目である。

【全国 女子】

項目	校種			小学校			中学校			高等学校(全日制)			高等学校(定時制)		
	年齢	9	10	11	12	13	14	15	16	17	15	16	17	18	
体	標本数	1,112	1,111	1,117	1,390	1,392	1,401	1,233	1,243	1,247	167	163	171	156	
	平均値	133.52	140.28	147.26	152.06	155.06	156.79	157.12	157.70	157.85	156.87	156.01	156.89	156.01	
	標準偏差	6.13	6.66	6.65	6.01	5.11	5.23	5.28	5.47	5.27	5.73	5.05	5.81	5.37	
格	標本数	1,098	1,101	1,106	1,386	1,375	1,377	1,210	1,222	1,221	161	160	166	153	
	平均値	29.48	33.89	39.18	43.21	46.49	49.16	51.30	51.65	51.82	51.88	52.31	52.52	53.43	
	標準偏差	5.24	6.32	7.32	7.63	6.69	6.55	6.80	6.63	6.59	7.85	9.12	8.14	9.85	
座高(cm)	標本数	1,115	1,095	1,114	1,370	1,374	1,371	1,191	1,222	1,211	163	162	167	152	
	平均値	72.73	75.87	79.29	81.88	83.70	84.79	84.75	85.12	85.24	84.72	84.43	85.56	84.96	
	標準偏差	3.44	3.75	3.95	3.90	3.23	3.15	3.24	3.14	3.33	3.64	3.04	3.39	3.77	
握力(kg)	標本数	1,123	1,111	1,124	1,394	1,395	1,399	1,235	1,250	1,241	169	164	171	156	
	平均値	14.01	16.62	19.89	21.86	24.01	25.36	25.47	26.57	27.05	25.91	25.95	26.58	26.45	
	標準偏差	3.29	3.63	4.29	4.27	4.42	4.58	4.70	4.74	4.97	5.07	5.37	5.53	5.07	
上体起こし(回)	標本数	1,123	1,123	1,125	1,396	1,400	1,407	1,244	1,255	1,255	166	164	169	155	
	平均値	16.36	17.71	19.48	20.25	22.32	23.16	22.87	24.25	24.62	18.36	18.96	17.54	16.29	
	標準偏差	5.27	5.05	5.00	5.14	5.38	5.65	5.66	6.22	6.57	5.62	6.13	6.08	5.62	
長座体前屈(cm)	標本数	1,125	1,126	1,127	1,398	1,400	1,406	1,243	1,254	1,253	169	166	171	157	
	平均値	33.85	36.68	38.91	42.57	43.93	46.03	46.12	47.80	48.73	43.72	43.95	44.37	40.77	
	標準偏差	6.91	7.55	8.29	9.48	9.35	9.57	9.99	10.21	10.30	11.06	9.54	11.50	11.47	
力	標本数	1,109	1,117	1,115	1,371	1,386	1,389	1,231	1,233	1,232	168	165	167	152	
	平均値	36.23	39.48	42.12	43.97	45.71	46.26	46.26	47.14	47.58	40.56	41.17	40.29	37.17	
	標準偏差	6.07	6.62	6.12	5.64	5.69	5.81	5.48	6.01	6.32	7.52	6.71	6.85	7.44	
・ 運	標本数	—	—	—	767	754	739	534	545	540	41	36	37	38	
	平均値	—	—	—	293.16	283.53	289.39	304.46	303.73	298.08	386.90	343.06	398.00	392.16	
	標準偏差	—	—	—	35.54	36.48	42.19	40.20	47.87	48.27	84.29	80.13	110.91	74.49	
動	標本数	1,120	1,117	1,121	807	816	832	738	739	745	128	129	129	114	
	平均値	34.36	41.15	48.45	50.73	57.64	56.92	51.28	56.08	55.31	34.40	33.77	33.31	28.39	
	標準偏差	14.70	16.19	17.75	17.61	20.27	20.49	16.50	20.91	20.44	14.26	15.40	16.53	14.78	
能	標本数	1,117	1,123	1,115	1,376	1,375	1,387	1,228	1,247	1,235	159	156	160	146	
	平均値	9.96	9.61	9.23	9.00	8.75	8.69	8.91	8.91	8.84	9.30	9.55	9.75	9.97	
	標準偏差	0.80	0.81	0.72	0.67	0.71	0.74	0.73	0.97	0.83	0.86	1.06	1.24	1.40	
力	標本数	1,119	1,107	1,109	1,377	1,365	1,365	1,217	1,226	1,230	168	164	170	154	
	平均値	137.27	146.05	154.61	162.75	168.63	169.08	169.65	172.42	172.53	156.57	153.70	150.86	149.10	
	標準偏差	18.58	19.75	21.38	21.12	21.47	23.62	22.54	23.16	24.73	24.37	25.21	26.18	27.73	
ボール投げ(m) 小学校:ソフトボール 中・高校:ハードボール	標本数	1,122	1,109	1,122	1,391	1,397	1,400	1,236	1,252	1,249	167	162	168	152	
	平均値	12.87	15.05	17.82	12.74	13.88	14.45	14.57	14.87	15.29	13.71	12.89	12.79	13.02	
	標準偏差	4.40	4.98	5.87	3.59	3.95	4.14	3.91	4.28	4.17	3.74	3.47	3.82	4.36	

(注1) 中・高等学校は、「持久走」または「20mシャトル」のいずれかを選択する。

(注2) 「一」欄は当該年齢にない項目である。

9 本県の児童生徒の体力・運動能力の変化（昭和40年度～平成22年度）

※小学校4年生の握力と反復横とびは平成10年から、50m走とボール投げは昭和59年からの実施である。

【 握力 】

小学校

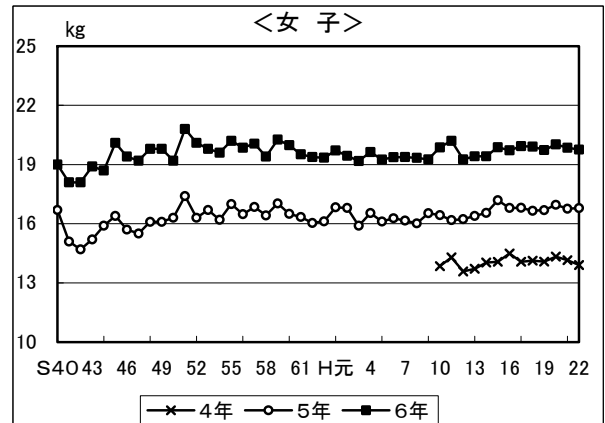
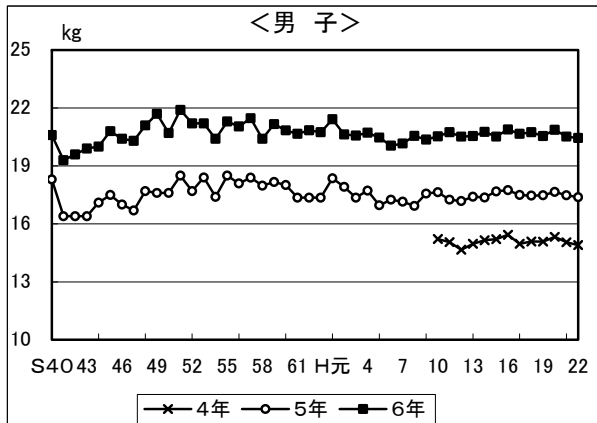

中学校

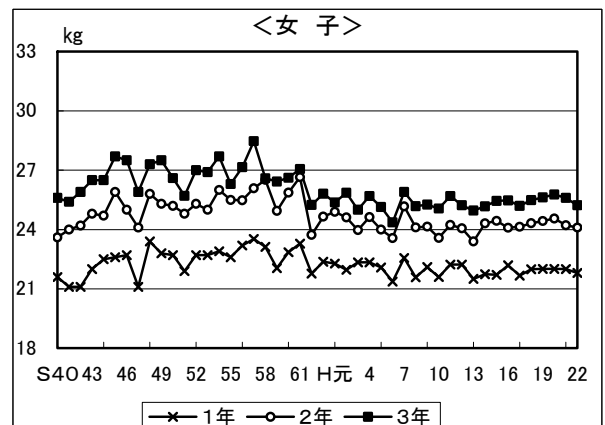
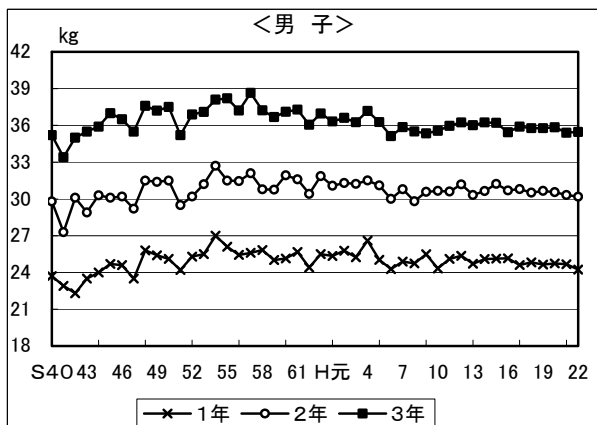

高等学校(全日制)

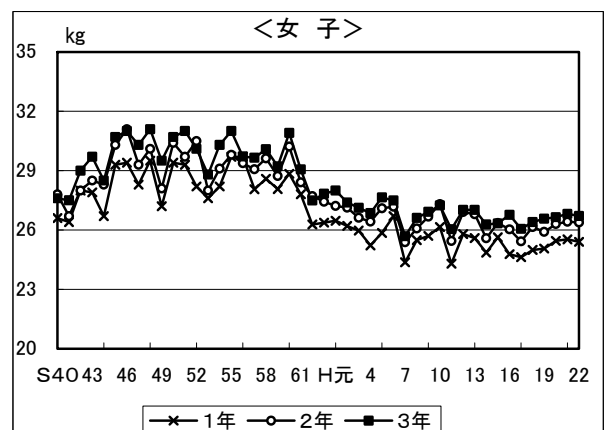
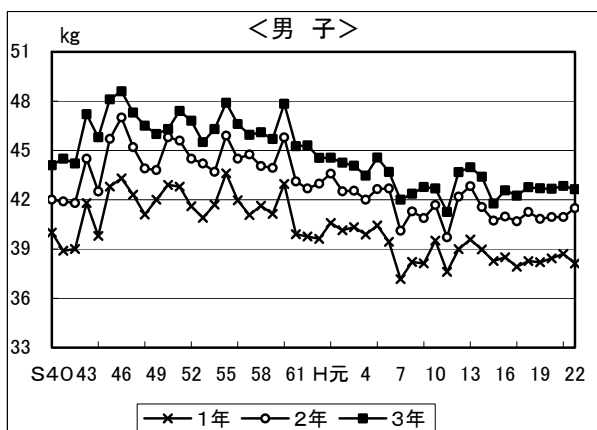

【 反復横とび 】

小学校

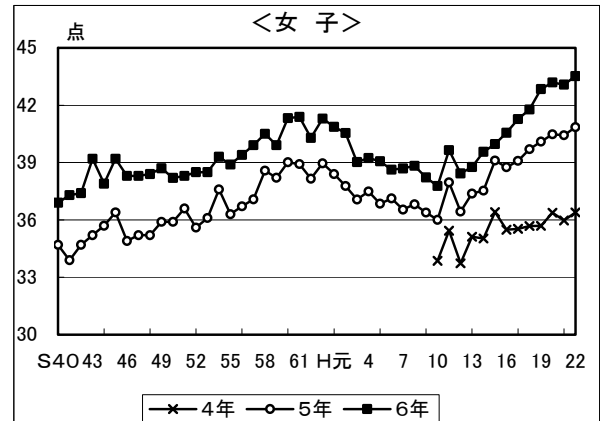
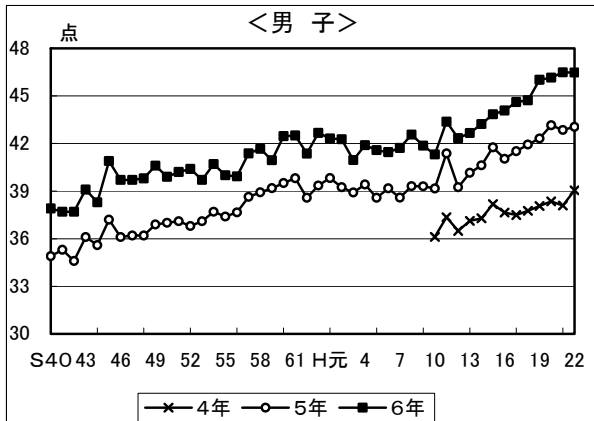

(注) 中・高等学校は平成10年から反復幅が変わったため小学校だけの変化をのせた。

【 持久走 】

中学校

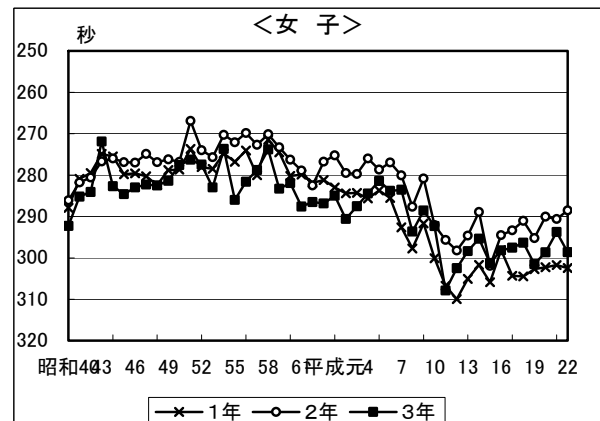
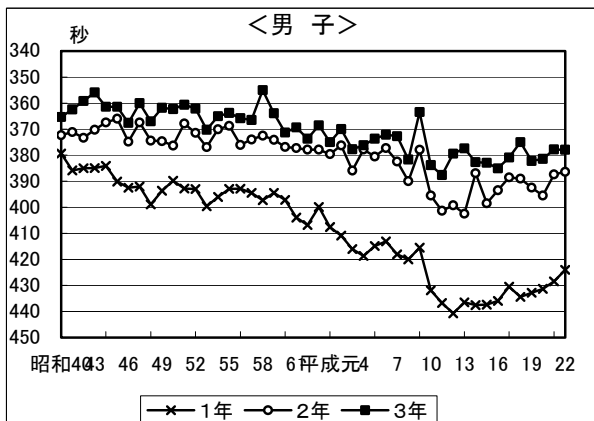

高等学校(全日制)

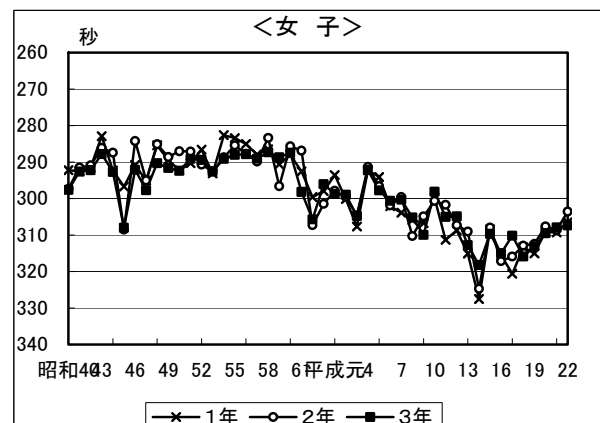
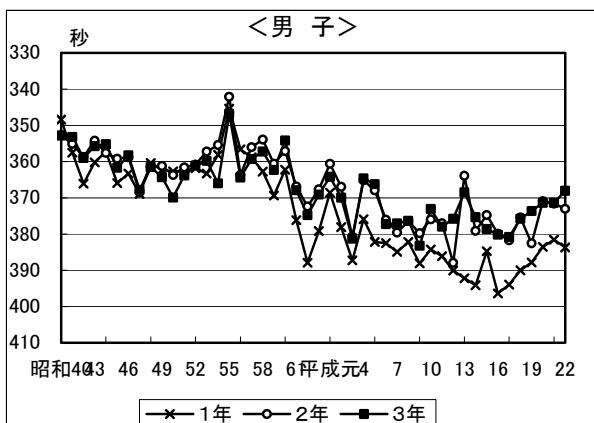

【 50m走 】

小学校

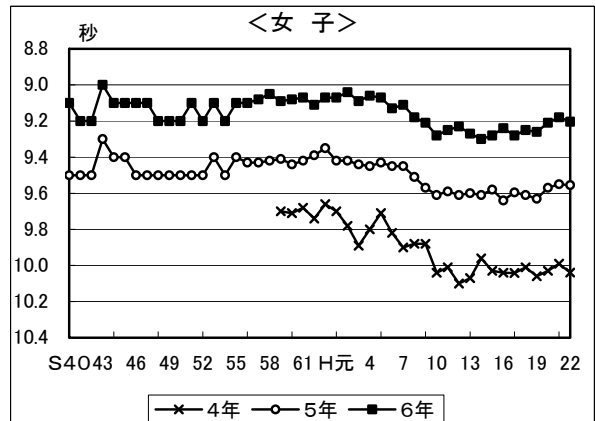
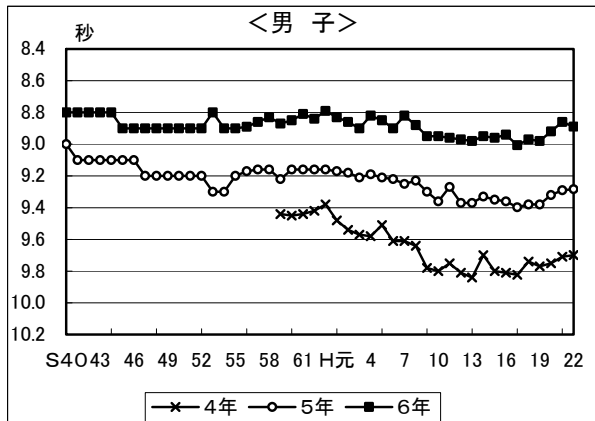

中学校

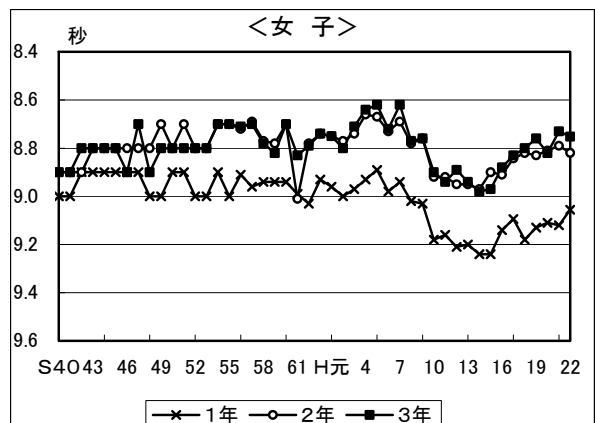
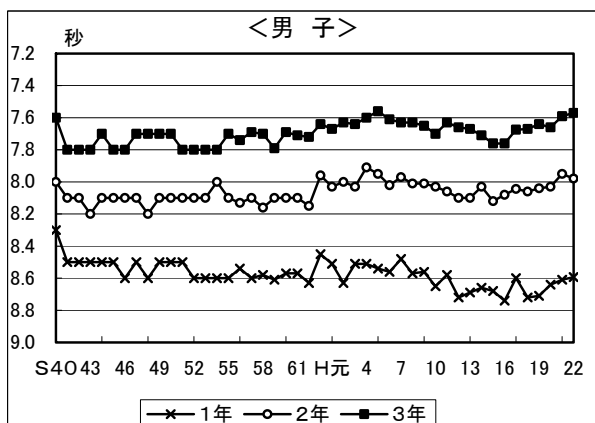

高等学校(全日制)

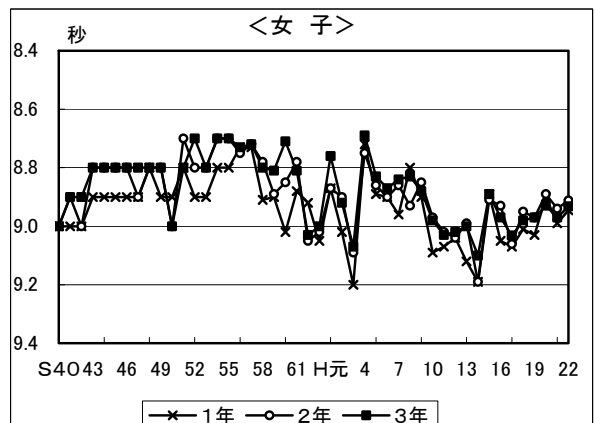
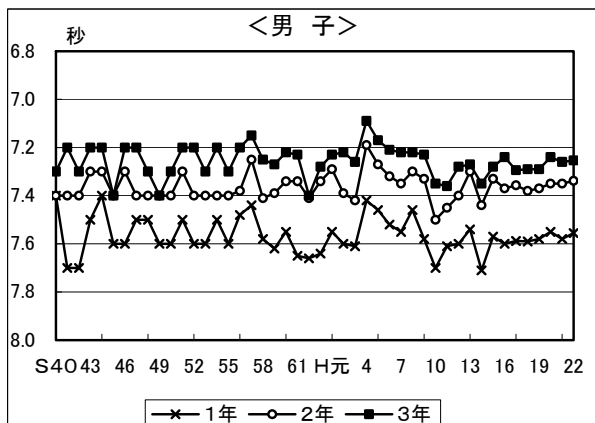

【 ボール投げ 】

小学校

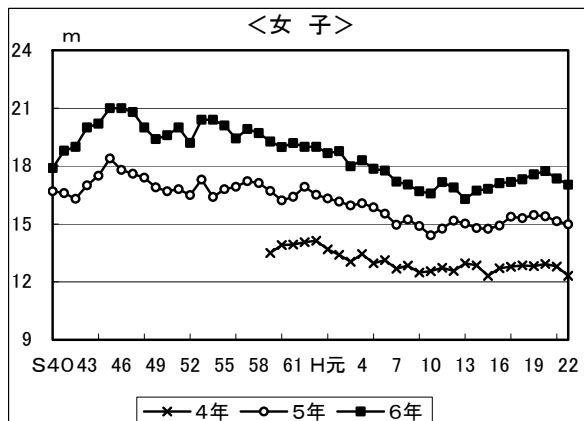
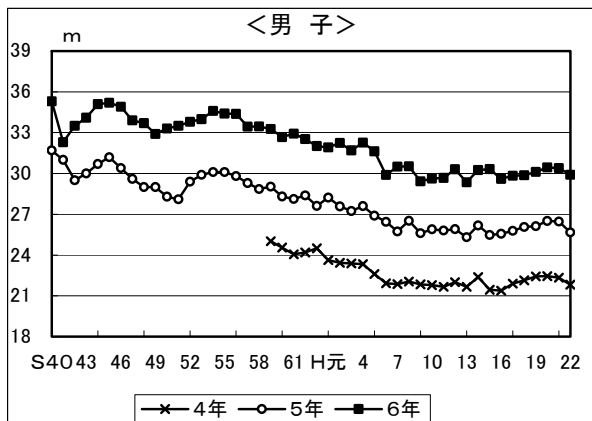

中学校

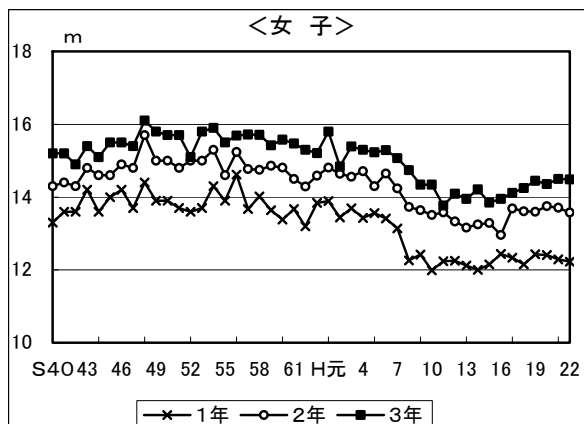
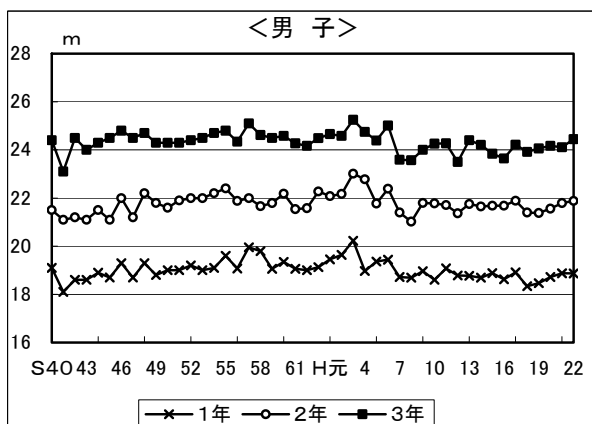

高等学校(全日制)

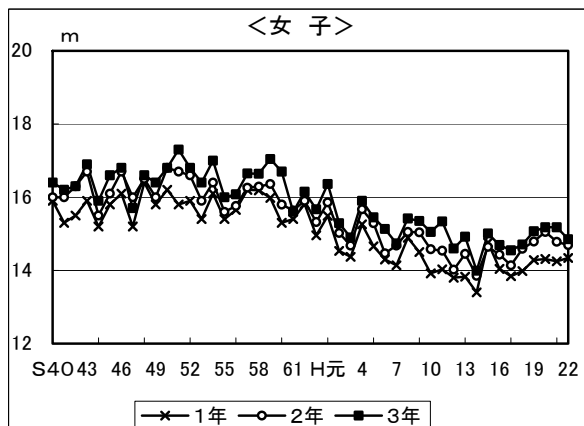
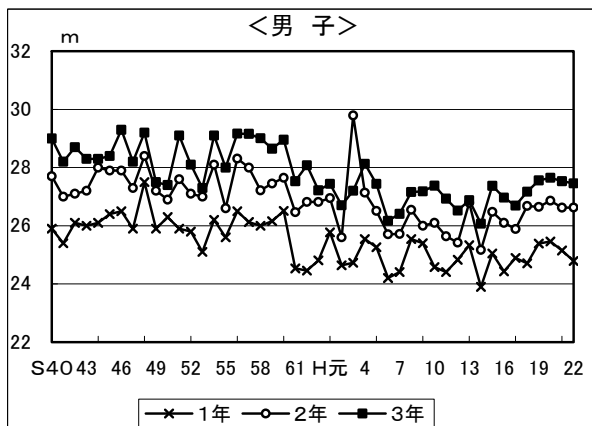

(注) 小学校はソフトボール投げであり、中学校以上はハンドボール投げである。

10 平成22年度本県の市町別児童生徒の体力・運動能力調査結果

【小学4年 男子】

	市	町	石川県	加賀市	小松市	能美市	川北町	白山市	野々市町	金沢市	津幡町	内灘町	かほく市	宝達志水町	羽咋市	志賀町	中能登町	七尾市	穴水町	能登町	輪島市	珠州市
身長	標本数	5,620	305	602	299	44	625	247	2,125	210	129	181	76	114	93	65	249	26	70	101	59	
	平均値	133.77	133.20	133.40	134.09	132.75	134.31	133.85	133.63	133.97	133.06	133.92	133.59	133.91	133.63	134.89	133.99	134.02	134.55	134.62	134.82	
	標準偏差	5.65	5.19	5.59	5.92	6.85	5.74	5.64	5.60	5.40	5.75	6.00	6.00	5.23	5.51	5.05	5.76	5.63	5.43	6.66	4.97	
体重	標本数	5,616	305	602	299	44	625	247	2,121	210	129	181	76	114	93	65	249	26	70	101	59	
	平均値	30.72	30.33	30.45	30.11	28.90	31.20	31.01	30.37	30.95	30.35	31.89	30.44	30.04	32.09	32.42	31.10	32.36	32.63	32.62	31.55	
	標準偏差	6.15	6.07	6.34	5.47	6.10	6.59	5.88	5.62	6.04	7.23	6.96	6.59	4.69	7.32	7.45	6.52	7.96	5.62	9.09	5.18	
格	標本数	5,614	305	602	298	44	624	247	2,122	209	129	181	76	114	93	65	249	26	70	101	59	
	平均値	72.87	72.63	72.63	72.90	72.25	73.10	72.56	72.83	73.08	72.66	73.21	72.47	72.68	73.14	73.38	72.83	73.42	73.34	73.63	73.43	
	標準偏差	3.17	2.94	3.02	3.11	3.55	3.18	4.01	3.06	3.04	3.32	3.34	3.13	2.75	2.92	2.82	3.95	3.01	2.95	3.54	2.67	
握力	標本数	5,583	302	597	298	43	620	240	2,117	210	128	178	76	114	93	65	246	26	70	101	59	
	平均値	14.90	14.90	14.66	14.42	14.79	15.07	14.69	14.70	15.63	14.16	14.83	15.85	14.86	16.59	15.15	15.65	17.12	15.76	14.77	16.47	
	標準偏差	3.29	3.45	3.20	3.66	3.03	3.12	2.96	3.27	3.23	3.40	3.09	3.56	3.21	3.83	3.43	3.12	3.82	2.89	3.23	2.97	
上体起こし	標本数	5,557	303	594	296	43	610	239	2,109	209	129	179	76	114	93	65	245	26	70	98	59	
	平均値	17.38	16.35	17.24	17.66	14.93	17.76	17.87	17.32	18.92	17.12	18.16	17.41	16.48	17.42	15.43	17.31	19.58	15.73	16.84	19.69	
	標準偏差	5.73	5.71	5.58	6.17	7.05	6.32	5.48	5.67	5.09	5.50	5.12	4.59	4.58	6.27	6.26	5.78	6.35	5.63	4.85	5.02	
長座体前屈	標本数	5,570	302	596	297	43	616	239	2,112	209	128	178	76	114	92	65	247	26	70	101	59	
	平均値	31.32	31.52	29.72	31.60	34.14	31.41	29.18	31.62	32.00	32.09	32.67	29.97	31.46	32.08	30.82	31.91	31.38	29.43	31.18	32.41	
	標準偏差	7.61	7.63	7.47	7.23	8.02	6.65	6.65	7.71	9.82	8.42	9.56	5.73	6.25	8.42	7.46	6.89	6.57	7.76	6.79	7.03	
反復横とび	標本数	5,547	305	592	297	41	612	240	2,097	208	128	178	76	114	93	65	245	26	70	101	59	
	平均値	39.05	36.74	38.97	37.82	41.71	38.65	39.25	38.82	40.98	37.83	40.64	43.51	38.80	39.99	38.40	40.47	39.35	41.59	38.96	43.61	
	標準偏差	7.91	7.38	6.22	8.48	9.65	8.39	8.13	8.11	10.01	7.58	6.19	5.90	6.59	7.58	7.08	7.79	7.06	7.59	7.48	5.78	
持久走	標本数	-	-	-	-	-	-	-	-	-	-	-	-	-	-	-	-	-	-	-	-	
	平均値	-	-	-	-	-	-	-	-	-	-	-	-	-	-	-	-	-	-	-	-	
	標準偏差	-	-	-	-	-	-	-	-	-	-	-	-	-	-	-	-	-	-	-	-	
20mシャトルラン	標本数	5,525	301	595	292	42	605	243	2,091	208	129	175	75	114	92	65	242	26	70	101	59	
	平均値	45.59	44.83	47.59	45.01	44.45	43.21	42.16	45.00	50.14	44.16	50.74	52.09	48.11	42.53	46.68	47.13	45.04	48.90	42.14	50.56	
	標準偏差	19.61	20.03	19.00	19.69	19.94	20.02	18.47	19.02	20.55	19.45	20.50	25.57	16.58	17.46	21.80	20.44	18.61	21.95	21.37	16.99	
50m走	標本数	5,527	301	595	293	43	606	240	2,099	207	127	176	76	114	92	65	245	25	70	94	59	
	平均値	9.70	9.71	9.69	9.75	9.80	9.75	9.85	9.67	9.55	9.59	9.73	9.58	9.65	9.80	10.02	9.68	9.81	9.72	9.78	9.56	
	標準偏差	0.88	0.88	0.84	0.88	0.76	0.89	0.97	0.88	0.75	0.93	0.95	0.95	0.77	0.84	1.09	0.98	0.94	0.83	0.94	0.59	
立ち幅とび	標本数	5,552	302	596	297	43	612	240	2,102	208	127	179	76	114	93	65	245	26	69	99	59	
	平均値	146.79	144.07	145.89	143.42	143.44	146.07	148.46	145.74	152.94	149.95	149.23	150.86	147.85	151.42	145.80	152.49	156.42	149.29	146.65	147.53	
	標準偏差	18.48	19.14	17.51	18.78	17.37	17.89	18.94	18.32	19.71	18.62	18.44	17.26	17.77	19.99	19.40	18.26	19.11	15.74	20.59	15.01	
ボール投げ	標本数	5,551	303	596	295	43	611	238	2,107	209	127	177	76	114	93	65	243	26	69	100	59	
	平均値	21.83	21.48	22.41	22.18	19.60	21.68	21.60	21.59	21.08	20.98	21.80	20.55	22.15	23.57	21.82	22.52	27.38	21.67	21.83	26.14	
	標準偏差	7.41	6.74	7.07	7.55	5.72	7.29	7.55	7.44	7.66	7.59	7.43	6.83	7.06	8.36	7.80	7.17	9.52	7.35	8.06	7.76	

【小学4年 女子】

	石川県	加賀市	小松市	能美市	川北町	白山市	野々市町	金沢市	津幡町	内灘町	かほく市	宝達志水町	羽咋市	志賀町	中能登町	七尾市	六水町	能登町	輪島市	珠洲市
身長	標本数	318	544	263	41	654	227	2,039	211	142	202	74	90	78	92	251	32	59	100	58
	平均値	133.90	133.61	133.72	134.25	133.71	133.64	133.82	133.71	134.35	133.99	134.06	135.26	135.45	135.26	134.20	135.48	134.28	134.91	134.29
	標準偏差	6.27	5.73	6.06	5.85	6.69	6.34	6.23	6.58	6.27	6.13	5.96	6.63	6.23	5.56	6.32	8.05	7.43	6.58	5.93
体重	標本数	318	545	263	41	654	227	2,040	211	142	202	74	90	78	91	251	32	59	100	58
	平均値	30.28	29.48	29.90	29.48	30.34	30.13	29.98	30.54	30.91	30.73	30.76	31.79	32.12	31.95	31.06	32.53	32.62	32.29	31.18
	標準偏差	5.83	5.38	5.66	5.37	6.17	5.50	5.56	6.19	5.60	5.54	5.57	6.33	6.12	6.02	6.44	8.15	7.22	7.49	5.76
格	標本数	318	545	263	41	652	227	2,038	211	142	201	74	90	78	92	251	32	59	100	58
	平均値	73.04	72.68	72.77	73.03	72.98	72.95	72.92	73.01	73.23	73.32	72.73	74.26	74.55	73.71	73.33	73.87	73.87	73.72	73.19
	標準偏差	3.47	3.27	3.34	3.13	3.22	3.45	3.43	3.72	3.31	3.40	3.14	3.63	3.57	3.21	3.59	3.90	4.83	3.33	3.24
握力	標本数	5,449	314	544	263	41	649	2,032	209	141	198	73	90	78	92	251	32	59	99	58
	平均値	13.91	13.52	13.94	12.92	13.20	13.76	13.76	14.18	13.49	13.97	14.00	14.19	15.98	13.21	14.73	17.44	14.78	15.10	14.29
	標準偏差	3.26	3.16	3.13	3.51	2.81	3.53	2.77	3.20	3.39	2.96	3.18	2.89	3.73	2.32	3.13	3.40	3.40	3.30	3.08
上体起こし	標本数	5,426	314	543	262	41	644	2,022	210	140	197	72	90	77	92	250	31	59	98	58
	平均値	15.67	14.97	15.68	16.10	12.24	14.87	15.38	17.04	16.46	17.08	15.13	14.63	16.90	14.67	15.80	19.32	15.20	14.96	16.45
	標準偏差	5.17	4.78	5.15	5.34	4.03	5.74	5.08	5.23	4.72	4.62	6.10	4.58	5.10	4.48	5.19	3.80	4.78	5.56	5.36
長座体前屈	標本数	5,435	313	543	263	41	643	2,029	209	140	197	73	90	78	92	250	32	59	99	58
	平均値	34.78	34.96	34.05	34.70	35.49	34.66	34.95	36.25	35.85	36.65	31.95	35.90	37.29	32.98	35.18	32.50	33.10	34.39	35.14
	標準偏差	7.66	7.93	7.04	7.22	7.33	6.99	7.75	8.78	9.11	8.78	6.50	6.02	9.64	7.81	8.22	4.82	7.02	6.59	7.16
反復横とび	標本数	5,417	315	543	263	40	640	2,021	209	140	197	73	90	75	92	249	30	59	98	58
	平均値	36.39	34.66	36.65	35.09	38.88	37.73	35.93	38.50	37.16	36.85	37.58	37.41	37.53	34.91	38.88	35.83	39.29	36.47	38.52
	標準偏差	7.22	6.22	6.49	6.83	7.08	7.77	6.57	7.39	8.07	6.87	7.53	6.01	5.11	6.39	7.94	5.77	7.13	7.13	6.54
持久走	標本数	-	-	-	-	-	-	-	-	-	-	-	-	-	-	-	-	-	-	-
	平均値	-	-	-	-	-	-	-	-	-	-	-	-	-	-	-	-	-	-	-
	標準偏差	-	-	-	-	-	-	-	-	-	-	-	-	-	-	-	-	-	-	-
20m×6回	標本数	5,400	312	537	263	39	636	2,014	211	141	197	73	90	77	92	249	32	58	97	58
	平均値	33.46	32.90	34.78	34.65	32.74	31.15	29.22	32.39	38.28	39.42	36.97	36.33	31.77	35.01	34.91	27.41	40.58	30.26	36.81
	標準偏差	14.59	15.93	13.88	14.83	10.77	14.05	12.93	13.84	16.57	17.24	15.95	17.54	13.15	11.01	15.46	11.39	20.24	11.89	13.48
50m走	標本数	5,404	315	539	263	41	639	2,025	209	141	198	73	90	76	90	247	32	59	88	58
	平均値	10.04	10.01	10.04	9.93	9.90	10.17	10.06	9.89	9.73	10.12	9.87	9.93	10.21	10.15	9.99	10.48	9.97	10.03	10.11
	標準偏差	0.84	0.80	0.85	0.81	0.55	0.80	0.82	0.87	0.86	0.77	0.83	0.74	0.64	0.78	0.82	0.88	0.95	0.76	0.77
立ち幅とび	標本数	5,424	314	541	263	41	641	2,024	211	139	196	72	90	77	92	250	32	59	98	58
	平均値	138.37	137.14	138.97	137.09	131.51	137.85	141.38	144.17	146.81	143.19	137.32	140.80	143.99	135.46	143.26	143.66	142.42	137.11	137.79
	標準偏差	18.06	17.47	17.88	17.73	15.31	16.54	17.09	17.96	19.08	17.05	20.77	19.51	16.93	19.30	17.38	17.58	18.62	17.07	19.97
ボール投げ	標本数	5,433	316	538	263	41	646	2,030	209	140	197	72	90	77	92	250	32	59	98	58
	平均値	12.31	12.56	13.05	12.95	11.34	12.34	11.49	12.01	11.54	12.41	11.76	11.36	13.67	13.60	12.80	14.97	13.19	13.22	13.43
	標準偏差	4.25	4.08	4.95	4.19	4.41	4.11	3.78	4.10	4.24	4.07	4.02	3.56	4.07	4.51	4.45	5.63	3.97	4.48	4.12

【小学5年 男子】

	市	町	石川県	加賀市	小松市	能美市	川北町	白山市	野々市町	金沢市	津幡町	内灘町	かほく市	宝達志水町	羽咋市	志賀町	中能登町	七尾市	六水町	能登町	輪島市	珠洲市	
身長	標本数	354	560	269	39	570	227	2,178	206	162	185	70	97	89	92	254	34	73	114	60			
	平均値	139.01	139.21	139.41	139.77	138.62	140.11	138.83	138.74	139.63	138.93	140.67	138.98	139.89	139.24	138.43	140.98	139.43	137.96	139.15			
	標準偏差	5.99	6.05	6.57	5.16	5.95	5.82	5.82	6.40	6.22	5.66	6.13	6.52	7.20	6.41	6.07	5.88	5.60	4.87	5.36			
体重	標本数	354	560	269	36	570	227	2,182	206	162	185	70	97	89	92	254	34	73	114	60			
	平均値	34.23	34.38	33.58	33.90	33.76	35.00	33.65	34.67	34.92	34.58	36.39	35.37	37.40	35.13	34.64	35.69	35.30	34.35	35.07			
	標準偏差	7.09	7.68	6.83	6.59	6.87	6.81	6.36	7.51	8.11	7.04	7.65	7.94	11.64	7.56	7.89	5.83	6.57	7.47	8.16			
格	標本数	5,630	560	269	39	569	227	2,176	206	162	185	70	97	89	92	254	34	73	114	60			
	平均値	75.17	75.31	74.88	75.37	75.07	75.54	74.99	75.55	75.55	75.67	75.59	75.58	75.73	75.31	74.91	76.24	75.84	75.17	75.08			
	標準偏差	3.28	3.18	3.43	3.27	3.19	3.25	3.27	3.47	3.72	2.95	3.22	3.76	3.90	3.42	3.35	3.07	2.91	2.82	2.91			
握力	標本数	5,615	354	556	268	36	566	228	2,178	206	161	183	70	97	86	253	34	73	114	60			
	平均値	17.38	17.97	16.44	18.74	17.17	17.11	17.20	17.17	17.17	16.84	17.01	17.67	17.13	18.77	16.35	17.70	19.85	18.73	18.08	18.45		
	標準偏差	3.82	4.14	3.87	3.82	4.89	3.72	3.41	3.72	3.62	4.30	3.90	3.90	3.27	4.27	3.68	3.63	3.43	4.15	3.07	5.06		
上体起こし	標本数	5,579	346	549	265	36	559	228	2,167	205	161	184	70	97	87	252	34	73	114	60			
	平均値	19.36	19.16	19.98	17.36	19.88	18.93	19.65	19.04	18.45	19.96	19.36	17.97	17.34	18.57	19.24	19.97	18.79	18.60	20.12			
	標準偏差	5.96	6.58	6.00	7.66	6.70	5.83	5.61	5.36	6.56	5.31	5.72	4.66	6.19	6.24	5.95	5.58	5.20	5.77	5.13			
長盛体前屈	標本数	5,599	353	552	267	36	567	228	2,167	205	161	183	70	97	87	253	34	73	114	60			
	平均値	33.25	33.74	32.54	31.92	33.11	30.27	33.90	32.20	31.61	33.54	33.26	33.05	34.34	30.41	33.55	32.38	35.04	33.00	32.87			
	標準偏差	7.60	8.39	6.76	8.50	7.21	6.08	7.66	7.17	7.73	8.43	7.47	6.49	10.06	8.76	7.28	6.35	7.12	6.53	6.62			
反復横とび	標本数	5,562	348	547	262	36	557	227	2,159	202	160	184	70	97	87	253	34	73	114	60			
	平均値	43.05	42.55	43.65	42.60	43.14	43.58	42.81	42.71	43.09	44.89	44.24	44.13	41.83	42.27	43.42	42.88	44.60	39.86	45.45			
	標準偏差	7.68	8.13	6.77	7.93	8.00	6.93	7.94	9.28	7.60	7.03	7.02	6.04	7.79	6.68	7.34	5.14	5.82	6.83	6.09			
持久走	標本数	-	-	-	-	-	-	-	-	-	-	-	-	-	-	-	-	-	-	-	-	-	
	平均値	-	-	-	-	-	-	-	-	-	-	-	-	-	-	-	-	-	-	-	-	-	
	標準偏差	-	-	-	-	-	-	-	-	-	-	-	-	-	-	-	-	-	-	-	-	-	
20m×10mラン	標本数	5,559	349	546	263	39	549	225	2,160	205	161	184	70	96	88	253	34	73	113	60			
	平均値	55.18	49.83	58.01	57.94	54.74	50.99	55.59	54.75	56.30	58.22	56.54	52.11	55.74	52.44	55.57	44.03	55.84	51.12	54.60			
	標準偏差	21.67	22.41	22.77	22.40	21.63	21.82	21.05	22.87	22.57	20.15	21.11	20.64	23.14	20.70	22.72	16.73	16.47	21.26	20.19			
50m走	標本数	5,554	343	546	262	38	561	225	2,153	204	162	186	69	97	87	250	33	73	114	60			
	平均値	9.28	9.39	9.25	9.19	9.23	9.24	9.25	9.46	9.10	9.37	9.32	9.59	9.63	9.26	9.32	9.74	9.22	9.43	9.42			
	標準偏差	0.84	0.85	0.84	0.89	0.83	0.86	0.81	1.04	0.75	0.88	0.74	0.90	0.99	0.89	0.78	0.73	0.58	0.92	0.82			
立ち幅とび	標本数	5,560	349	537	263	38	556	224	2,165	205	160	184	70	97	87	252	34	73	114	60			
	平均値	155.08	153.16	153.28	154.92	153.18	155.49	154.43	155.75	160.81	161.34	154.70	158.44	158.46	156.85	155.75	155.06	159.52	150.06	155.13			
	標準偏差	19.64	20.64	20.55	20.58	20.46	20.39	19.80	18.95	20.49	17.83	19.31	19.25	21.17	23.22	19.10	15.31	15.51	18.09	20.27			
ボール投げ	標本数	5,594	351	553	264	37	564	227	2,170	205	160	183	70	97	88	253	33	73	114	60			
	平均値	25.66	25.91	27.25	26.14	24.63	24.46	25.32	22.29	25.60	25.21	25.36	27.21	28.40	24.52	27.63	27.45	28.00	26.48	29.02			
	標準偏差	8.49	8.44	8.58	8.82	8.46	8.13	8.17	9.44	7.44	8.64	10.37	8.41	7.95	8.70	8.65	8.27	7.34	7.72	7.79			

【小学5年 女子】

	市	町	石川県	加賀市	小松市	能美市	川北町	白山市	野々市町	金沢市	津幡町	内灘町	かほく市	宝達志水町	羽咋市	志賀町	中能登町	七尾市	六水町	能登町	輪島市	珠州市
身長	標本数		5,330	318	525	289	43	572	209	1,962	230	138	172	80	101	95	80	235	27	82	106	66
	平均値		140.63	140.95	140.51	139.92	140.95	141.13	141.18	140.36	139.80	140.84	141.14	141.41	140.93	139.95	140.25	141.49	141.11	141.00	141.32	141.20
	標準偏差		6.71	7.05	6.94	6.65	6.96	6.45	6.38	6.84	6.69	6.22	6.71	6.00	6.60	7.04	6.79	6.58	5.56	6.69	5.44	6.63
体重	標本数		5,329	318	524	289	43	572	209	1,962	230	138	172	80	101	95	80	235	27	82	106	66
	平均値		34.38	34.77	34.05	33.21	34.03	34.67	34.50	33.82	34.43	35.02	35.74	34.93	35.86	33.74	35.78	35.89	34.36	35.52	37.02	34.20
	標準偏差		6.97	7.38	6.81	6.38	5.54	6.96	6.30	6.73	6.97	8.11	8.57	6.15	8.54	7.60	7.25	6.68	5.45	6.97	7.70	5.78
格	標本数		5,325	318	523	289	43	571	209	1,961	230	138	172	80	100	95	80	235	27	82	106	66
	平均値		76.21	76.29	75.98	75.62	76.20	76.52	76.36	76.06	76.00	76.27	76.59	76.31	76.64	76.15	76.13	76.74	76.53	76.52	77.42	76.30
	標準偏差		3.78	3.82	3.85	3.64	3.85	3.68	3.73	3.79	3.62	4.50	3.64	3.58	3.82	4.04	3.92	3.70	2.70	3.74	3.32	3.79
握力	標本数		5,312	317	523	289	42	568	208	1,961	228	137	170	80	102	93	80	234	27	81	106	66
	平均値		16.80	17.62	17.25	15.61	18.26	16.56	16.97	16.47	16.14	15.74	16.72	17.63	17.17	18.08	16.21	17.97	18.48	18.51	18.29	17.41
	標準偏差		3.86	4.32	4.11	3.54	3.91	3.69	3.12	3.76	3.59	3.46	4.17	3.89	4.26	4.37	3.06	3.97	3.24	3.99	3.70	3.41
上体起こし	標本数		5,289	317	524	288	41	560	204	1,953	228	138	169	80	101	94	80	234	27	80	106	65
	平均値		17.65	17.38	17.83	17.28	17.37	17.59	17.67	17.48	19.09	16.69	18.15	19.31	16.11	18.45	17.54	17.54	17.81	17.64	17.60	20.31
	標準偏差		5.15	5.29	5.32	5.44	4.85	5.26	4.79	4.84	5.12	5.09	5.07	5.51	5.45	5.62	5.71	5.28	7.43	4.17	5.56	5.63
長座体前屈	標本数		5,298	317	523	288	41	567	206	1,952	228	138	170	80	102	93	80	234	27	81	106	65
	平均値		37.12	36.80	36.25	37.68	34.32	36.57	35.83	37.82	36.01	34.25	37.28	36.84	39.10	39.42	35.46	36.92	36.93	38.98	37.21	36.91
	標準偏差		7.78	8.90	7.34	8.15	7.24	7.11	7.04	7.94	7.97	7.35	8.80	6.41	7.33	8.77	6.55	7.12	7.02	6.17	7.72	6.90
反復横とび	標本数		5,275	317	522	289	41	556	204	1,950	227	138	167	80	102	94	80	232	27	79	106	64
	平均値		40.85	39.79	40.95	39.38	42.73	41.26	43.10	40.01	42.68	40.63	42.72	43.21	39.93	42.05	40.81	42.31	42.81	43.04	39.46	44.80
	標準偏差		6.76	6.92	5.91	6.67	5.60	6.09	5.50	7.33	6.94	6.91	5.45	6.46	6.10	5.85	5.81	6.50	6.26	4.80	6.91	4.50
持久走	標本数		-	-	-	-	-	-	-	-	-	-	-	-	-	-	-	-	-	-	-	-
	平均値		-	-	-	-	-	-	-	-	-	-	-	-	-	-	-	-	-	-	-	-
	標準偏差		-	-	-	-	-	-	-	-	-	-	-	-	-	-	-	-	-	-	-	-
20m×7回	標本数		5,270	316	519	288	42	558	206	1,949	229	137	164	80	101	93	80	234	25	79	106	64
	平均値		42.90	41.99	42.53	45.28	49.48	41.45	42.29	41.79	45.34	40.80	45.40	52.76	43.99	50.35	44.48	43.23	37.32	44.81	38.34	52.23
	標準偏差		16.43	15.10	15.72	16.93	15.77	16.70	14.87	16.06	17.72	15.21	17.06	16.76	15.28	16.89	17.76	17.55	16.75	17.36	16.72	15.45
50m走	標本数		5,278	317	522	289	42	562	207	1,941	228	138	170	80	102	95	80	232	26	79	104	64
	平均値		9.55	9.52	9.56	9.43	9.63	9.55	9.37	9.56	9.55	9.37	9.69	9.48	9.92	9.70	9.58	9.55	10.25	9.49	9.77	9.47
	標準偏差		0.78	0.74	0.78	0.72	0.64	0.76	0.61	0.79	0.78	0.76	0.87	0.77	0.79	0.93	0.65	0.82	1.09	0.57	0.95	0.65
立ち幅とび	標本数		5,268	316	510	288	42	560	204	1,949	228	137	168	80	102	93	80	234	27	80	106	64
	平均値		148.37	147.47	146.81	146.47	149.71	149.02	149.30	146.91	149.07	150.01	151.76	156.94	150.45	160.04	148.58	151.03	148.89	153.03	144.51	152.86
	標準偏差		18.83	18.21	20.08	19.55	18.23	18.41	16.58	18.87	19.45	17.56	17.80	16.45	17.57	17.28	16.86	19.14	18.63	15.23	21.00	16.99
ボール投げ	標本数		5,291	317	523	288	42	566	205	1,952	228	136	169	80	101	94	80	234	26	80	105	65
	平均値		14.98	15.38	15.04	15.39	14.69	14.83	13.76	14.72	14.02	14.54	14.36	16.05	16.27	15.80	13.64	16.21	14.19	17.29	16.02	18.40
	標準偏差		5.04	4.85	4.74	4.96	4.97	4.85	4.31	5.14	4.51	4.57	4.90	5.14	5.69	4.80	4.56	5.33	4.71	5.32	5.98	5.71

【小学6年 男子】

	市	町	石川県	加賀市	小松市	能美市	川北町	白山市	野々市町	金沢市	津幡町	内灘町	かほく市	宝達志水町	羽咋市	志賀町	中能登町	七尾市	六水町	能登町	輪島市	珠洲市
身長	標本数	5,801	374	600	299	46	640	242	2,095	232	166	196	73	114	87	91	268	34	67	102	75	
	平均値	145.43	145.38	144.79	145.73	143.67	145.43	145.39	145.41	145.52	144.20	146.24	146.08	145.74	144.79	147.57	145.31	146.78	147.17	146.05	146.26	
	標準偏差	7.13	7.06	7.04	7.32	6.19	7.26	6.46	7.20	6.79	7.20	6.57	6.80	7.69	7.41	7.15	7.23	8.40	7.21	7.09	7.01	
体重	標本数	5,799	374	601	299	46	640	242	2,092	232	166	196	73	114	87	91	268	34	67	102	75	
	平均値	38.76	39.40	38.00	38.49	37.57	38.56	38.57	38.31	38.72	37.55	39.55	39.99	39.73	40.15	43.57	38.89	42.64	42.53	40.43	41.40	
	標準偏差	8.79	9.91	8.42	9.35	9.24	8.51	8.02	8.27	8.15	8.59	8.16	8.16	10.23	10.67	9.58	8.87	12.89	10.21	10.29	10.89	
格	標本数	5,782	374	600	298	46	639	242	2,091	219	166	196	73	114	87	91	268	34	67	102	75	
	平均値	78.05	78.26	77.67	78.08	76.95	77.87	77.69	78.04	78.22	77.84	78.47	78.21	78.35	79.59	77.69	78.90	79.13	78.67	78.29	78.29	
	標準偏差	3.88	3.74	3.70	3.85	3.48	3.88	3.72	4.00	3.78	3.72	3.43	4.04	3.97	3.82	4.20	3.82	4.06	3.66	3.96	4.25	
握力	標本数	5,758	366	599	296	46	637	240	2,082	231	166	195	71	112	87	89	267	33	65	101	75	
	平均値	20.45	21.08	20.47	20.34	20.24	19.81	20.07	20.36	20.09	19.13	20.37	20.68	21.02	19.79	23.17	20.99	22.00	21.86	22.07	21.43	
	標準偏差	4.76	4.52	4.82	5.05	5.73	4.42	4.28	4.80	4.26	4.57	4.63	4.66	5.20	3.85	4.96	4.61	5.57	6.11	4.99	5.27	
上体起こし	標本数	5,726	364	594	296	45	634	236	2,067	232	165	193	71	111	87	90	267	34	64	101	75	
	平均値	21.40	20.36	21.19	22.28	21.20	21.69	22.63	21.39	21.14	20.74	21.80	21.72	21.72	20.31	20.24	20.79	22.21	20.86	22.49	22.64	
	標準偏差	5.69	6.05	5.64	6.73	4.53	5.74	5.17	5.52	5.80	5.66	5.15	6.37	5.65	6.06	5.86	5.38	7.22	4.64	6.45	4.99	
長座体前屈	標本数	5,735	363	598	294	45	638	235	2,073	232	164	194	70	111	87	90	267	34	64	101	75	
	平均値	35.79	35.38	35.89	34.81	30.89	34.48	34.22	36.73	36.53	35.37	37.99	35.34	35.89	32.32	36.49	34.54	31.29	36.80	36.15	35.71	
	標準偏差	8.29	8.08	8.93	7.78	7.23	7.72	7.03	8.42	8.37	7.76	9.75	6.62	7.32	11.14	7.42	7.18	9.52	7.06	7.17	7.15	
力	標本数	5,707	364	594	296	45	631	235	2,061	230	163	192	70	111	88	88	265	34	65	101	75	
	平均値	46.47	45.37	45.72	45.93	48.42	46.87	46.70	46.45	47.02	48.39	47.13	48.86	47.56	46.07	45.31	46.76	45.38	46.14	44.18	48.63	
	標準偏差	7.26	8.39	6.85	6.83	6.09	7.42	6.77	7.38	7.39	7.18	6.47	6.89	7.13	7.27	6.73	6.92	7.24	6.48	7.22	5.94	
持久走	標本数	-	-	-	-	-	-	-	-	-	-	-	-	-	-	-	-	-	-	-	-	-
	平均値	-	-	-	-	-	-	-	-	-	-	-	-	-	-	-	-	-	-	-	-	-
	標準偏差	-	-	-	-	-	-	-	-	-	-	-	-	-	-	-	-	-	-	-	-	-
運	標本数	5,693	361	589	297	45	631	235	2,063	229	161	190	70	110	87	89	263	34	65	99	75	
	平均値	64.86	62.61	65.72	66.26	65.53	64.62	66.83	64.24	65.45	71.23	71.22	67.23	63.17	60.74	58.84	64.43	53.35	62.97	62.04	68.20	
	標準偏差	22.91	22.91	23.04	24.62	21.81	21.85	22.40	22.92	22.35	21.99	23.00	26.36	21.69	18.89	21.95	23.14	23.34	25.37	24.33	21.64	
動	標本数	5,703	362	597	294	45	632	240	2,062	231	164	189	71	110	87	87	262	31	64	100	75	
	平均値	8.89	8.98	8.84	8.78	9.10	8.87	8.72	8.90	8.88	8.85	8.81	8.95	8.93	8.76	9.07	8.92	9.58	8.91	9.06	8.92	
	標準偏差	0.82	0.86	0.79	0.81	0.73	0.80	0.68	0.83	0.87	0.77	0.83	0.77	0.78	0.95	0.78	0.89	0.97	0.72	0.89	0.77	
能	標本数	5,722	361	595	298	45	635	236	2,069	231	164	194	71	110	89	87	265	31	64	102	75	
	平均値	166.27	162.34	165.78	166.05	161.87	165.43	169.70	165.79	167.36	171.45	166.57	170.86	166.28	170.22	168.38	170.16	168.81	167.20	163.47	163.03	
	標準偏差	21.33	23.79	20.26	21.29	16.56	19.86	19.52	21.69	20.07	19.84	21.16	28.11	20.91	22.25	21.83	19.95	25.65	19.60	24.03	21.28	
力	標本数	5,733	366	595	292	45	638	236	2,073	231	164	195	72	110	89	87	265	33	65	102	75	
	平均値	29.90	30.33	29.71	30.94	28.76	29.87	29.54	29.16	27.77	28.88	29.19	31.28	32.88	30.84	33.76	31.49	33.06	33.88	32.25	33.65	
	標準偏差	9.61	9.43	9.48	10.05	7.83	9.26	9.64	9.55	8.10	9.41	9.82	9.03	10.77	9.42	9.93	9.59	12.60	10.86	10.05	9.29	

【小学6年 女子】

	石川県	加賀市	小松市	能美市	川北町	白山市	野々市町	金沢市	津幡町	内灘町	おほく市	宝達志水町	羽咋市	志賀町	中能登町	七尾市	穴水町	能登町	輪島市	珠洲市	
身長	標準数	5,396	338	576	242	34	535	228	2,002	226	150	83	102	86	87	250	29	63	100	58	
	平均値	147.28	147.24	147.25	146.94	146.77	146.70	147.37	147.19	147.22	146.80	147.17	147.68	147.61	148.14	148.07	147.08	147.90	148.53	150.09	
	標準偏差	6.73	6.84	6.72	6.73	5.71	6.84	6.77	6.77	6.29	6.26	6.29	6.40	7.63	6.70	5.72	6.69	6.64	7.08	6.50	
体重	標準数	5,396	338	577	242	34	535	229	2,000	226	150	83	102	86	87	250	29	63	100	58	
	平均値	39.29	39.34	38.71	38.36	39.17	38.50	39.59	38.72	39.56	40.34	39.56	39.79	41.56	41.60	40.95	41.24	40.52	42.50	42.79	
	標準偏差	7.88	7.82	7.18	7.52	5.96	7.95	8.08	7.37	7.21	9.17	7.68	7.21	10.49	9.58	6.85	9.79	8.65	10.56	8.25	
格	標準数	5,383	338	576	243	34	535	229	2,001	212	150	83	102	86	87	250	29	63	100	58	
	平均値	79.59	79.66	79.44	79.09	79.56	79.27	79.64	79.54	79.61	79.40	79.34	79.31	80.11	80.38	80.12	80.00	80.18	80.91	81.12	
	標準偏差	3.99	3.89	3.76	3.87	3.76	3.95	4.10	4.13	3.69	3.89	3.80	3.69	4.35	4.05	3.38	4.46	3.40	4.15	3.81	
握力	標準数	5,366	331	576	241	33	533	226	1,993	226	147	82	101	86	87	248	29	62	100	58	
	平均値	19.76	20.30	19.95	19.47	19.15	19.14	19.55	19.51	20.12	18.65	19.54	19.77	19.57	23.07	19.47	20.62	19.23	21.05	21.53	
	標準偏差	4.21	4.21	4.25	4.39	4.29	4.01	3.75	4.09	3.95	4.20	4.41	3.68	3.51	5.29	3.68	4.51	4.14	4.82	3.78	
上体起し	標準数	5,351	333	575	240	34	526	227	1,985	226	148	82	101	86	87	248	29	61	100	58	
	平均値	18.93	18.33	19.07	19.56	20.26	19.15	19.32	18.71	19.63	17.49	20.01	20.95	18.56	18.44	18.47	19.10	18.56	18.64	20.16	
	標準偏差	4.98	4.73	5.07	4.97	4.08	5.16	4.97	4.85	5.42	5.44	4.74	5.79	4.27	4.71	4.68	5.35	4.80	4.60	4.32	
長座体前屈	標準数	5,355	329	577	239	34	529	226	1,988	226	146	82	101	86	87	248	29	63	100	58	
	平均値	40.25	39.76	41.24	40.03	39.85	38.37	39.57	41.01	40.53	40.51	40.98	38.20	40.44	42.93	36.32	38.10	33.83	41.40	39.46	41.02
	標準偏差	8.52	8.11	9.31	8.53	7.65	7.65	7.98	8.39	8.10	8.07	8.78	7.60	7.44	12.38	8.55	8.81	8.04	8.05	7.66	8.22
反復横とび	標準数	5,345	332	573	240	34	527	225	1,984	225	148	81	101	85	87	248	29	62	100	58	
	平均値	43.53	42.29	42.61	43.67	45.82	43.69	43.70	43.27	45.20	44.07	44.82	43.95	45.28	45.56	42.76	44.43	41.48	43.55	41.32	47.19
	標準偏差	6.22	6.88	5.73	5.89	3.91	6.09	6.11	6.25	5.96	7.05	6.17	6.43	5.37	5.44	5.63	6.13	6.34	6.16	6.92	5.52
持久走	標準数	-	-	-	-	-	-	-	-	-	-	-	-	-	-	-	-	-	-	-	
	平均値	-	-	-	-	-	-	-	-	-	-	-	-	-	-	-	-	-	-	-	
	標準偏差	-	-	-	-	-	-	-	-	-	-	-	-	-	-	-	-	-	-	-	
20mシャトルラン	標準数	5,295	322	571	238	34	533	221	1,965	222	140	80	101	86	86	247	28	63	100	58	
	平均値	49.43	49.25	47.91	52.96	51.68	48.59	50.21	47.98	54.11	51.38	57.53	49.84	51.52	47.67	51.40	48.97	42.68	51.37	44.54	59.86
	標準偏差	17.41	16.35	15.78	19.46	16.43	17.58	18.36	16.49	18.84	19.07	19.76	15.86	19.94	16.82	17.73	17.80	17.00	19.74	16.07	15.96
50m走	標準数	5,333	325	572	239	34	528	225	1,986	225	149	81	101	86	86	245	28	62	99	58	
	平均値	9.20	9.14	9.16	9.03	9.46	9.26	9.17	9.23	9.08	9.27	9.09	9.23	9.30	8.95	9.27	9.27	9.94	9.22	9.34	9.23
	標準偏差	0.72	0.65	0.69	0.74	0.61	0.71	0.67	0.72	0.67	0.75	0.72	0.78	0.71	0.71	0.82	0.78	0.82	0.62	0.79	0.66
立ち幅とび	標準数	5,342	327	575	240	34	527	227	1,981	226	148	81	101	86	87	248	28	62	100	58	
	平均値	156.90	154.79	156.05	158.73	153.59	157.57	158.11	156.01	158.70	156.11	157.31	159.47	159.72	161.88	161.38	160.14	149.00	158.92	153.07	156.95
	標準偏差	19.57	19.67	20.59	19.65	19.87	19.11	20.83	19.34	20.05	19.87	17.08	20.44	18.96	19.39	21.03	19.73	17.09	15.12	19.91	17.06
ボール投げ	標準数	5,344	329	576	236	33	530	226	1,986	225	146	82	101	86	87	248	29	63	98	58	
	平均値	17.03	17.46	17.07	18.62	15.27	17.22	16.13	16.47	17.07	16.85	16.27	16.85	19.52	18.87	16.63	17.96	15.38	17.89	18.45	19.88
	標準偏差	5.84	5.61	5.69	6.16	5.29	5.77	5.63	5.71	6.07	6.57	5.55	5.07	5.63	5.57	5.78	6.19	5.75	6.59	6.44	5.85

【中学1年 男子】

	市	町	石川県	加賀市	小松市	能美市	川北町	白山市	野々市町	金沢市	津幡町	内灘町	かほく市	宝達志水町	羽咋市	志賀町	中能登町	七尾市	六水町	能登町	輪島市	珠洲市
身長	標本数	5,423	333	556	268	25	537	235	1,944	255	144	205	69	94	90	84	288	36	65	105	60	
	平均値	152.74	153.01	152.08	152.31	151.26	153.19	152.40	152.62	152.16	152.26	152.35	153.20	153.45	154.10	153.45	153.26	156.18	153.86	153.34	154.03	
	標準偏差	7.96	7.99	7.56	7.97	8.98	8.18	8.16	7.98	8.27	7.16	8.38	7.24	7.58	6.99	8.73	8.49	8.39	7.29	7.29	6.79	
体重	標本数	5,416	333	556	268	25	537	235	1,937	255	144	205	69	94	90	84	288	36	65	105	60	
	平均値	44.10	44.37	43.30	43.22	44.80	44.36	43.62	43.57	44.61	43.98	44.74	44.06	45.13	46.27	46.77	45.15	45.88	44.97	47.31	45.12	
	標準偏差	9.43	9.64	9.51	8.77	12.60	9.46	8.31	8.81	10.64	9.40	11.63	8.98	9.38	9.64	11.73	9.67	11.50	8.02	11.31	8.02	
格	標本数	5,376	331	555	268	25	532	235	1,917	254	136	205	69	94	89	84	286	36	65	105	60	
	平均値	81.58	82.03	81.12	81.03	80.66	81.63	81.76	81.59	80.89	81.18	81.57	82.28	82.54	81.63	81.83	81.60	83.43	82.54	82.21	82.23	
	標準偏差	4.63	4.68	4.38	4.44	4.52	4.58	4.42	4.56	4.80	4.02	5.00	4.08	4.14	6.36	5.10	5.25	4.46	4.00	4.21	4.90	
握力	標本数	5,414	331	557	267	24	536	236	1,943	254	144	203	69	94	89	84	287	36	65	105	60	
	平均値	24.24	25.16	23.63	23.62	24.75	24.63	23.06	23.66	25.23	20.96	24.54	27.07	25.74	23.26	25.70	25.53	28.25	26.42	27.28	26.80	
	標準偏差	6.17	5.91	5.79	5.64	5.53	6.08	5.79	6.00	6.53	5.53	6.40	6.12	6.39	5.11	7.13	6.27	7.32	7.86	7.23	6.03	
上体起こし	標本数	5,401	333	556	268	24	533	236	1,936	254	144	204	68	94	87	82	287	35	65	105	60	
	平均値	23.77	24.09	24.24	23.78	24.29	24.20	24.65	23.36	21.95	25.07	24.64	23.66	24.68	23.57	23.91	23.35	24.86	23.71	23.65	25.53	
	標準偏差	5.88	5.49	6.03	5.52	6.61	6.33	5.64	5.82	5.95	6.55	6.06	6.13	4.28	5.50	6.16	5.29	6.02	6.15	6.08	5.73	
長座体前屈	標本数	5,399	332	556	268	24	530	236	1,941	255	144	205	69	94	87	82	286	35	61	104	60	
	平均値	39.81	40.33	40.69	37.49	39.27	39.32	38.44	39.93	39.40	39.19	40.95	41.93	41.49	40.93	37.88	39.33	43.54	40.70	38.89	39.20	
	標準偏差	9.30	7.56	9.19	8.02	10.42	9.83	9.63	9.38	9.58	9.44	10.52	9.50	8.09	8.88	10.28	8.41	10.07	10.36	9.96	8.40	
反復横とび	標本数	5,392	331	553	268	24	526	236	1,936	255	144	205	68	94	89	82	288	36	64	103	60	
	平均値	49.19	50.31	49.56	49.28	51.38	50.48	48.97	48.41	47.28	50.33	48.07	48.76	51.66	51.02	48.78	50.22	49.14	49.95	49.79	49.47	
	標準偏差	6.98	6.29	6.55	6.37	5.26	7.36	9.15	6.88	6.43	6.70	7.98	6.52	6.55	6.55	7.55	6.31	5.94	5.79	6.95	7.94	
持久走	標本数	2,156	64	20	2	23	209	91	982	66	-	-	79	25	28	54	281	35	54	54	60	
	平均値	424.03	422.22	393.45	380.50	429.61	419.85	426.80	427.65	447.30	-	-	415.61	450.92	-	428.61	405.19	410.90	420.49	402.93	449.20	431.18
	標準偏差	63.46	66.57	58.64	11.50	79.21	60.34	59.06	60.87	80.21	-	-	60.76	86.66	-	68.55	70.04	56.89	58.97	58.31	74.57	72.18
20mシャトルラン	標本数	4,299	332	550	263	24	446	232	1,474	252	144	201	69	94	59	25	-	-	-	22	75	7
	平均値	71.70	71.45	71.20	75.37	67.42	72.71	73.56	70.77	64.72	77.23	80.88	71.78	71.26	71.17	79.48	-	-	-	73.91	61.16	68.43
	標準偏差	22.59	22.84	20.75	22.26	21.77	23.35	21.37	22.07	21.51	26.29	22.62	21.36	22.96	25.51	25.46	-	-	-	26.51	24.47	25.86
50m走	標本数	5,324	321	549	265	24	521	231	1,914	253	144	200	68	94	83	78	286	36	65	104	58	
	平均値	8.59	8.63	8.47	8.63	8.02	8.59	8.57	8.61	8.81	8.37	8.57	8.63	8.60	8.64	8.62	8.54	8.54	8.56	8.80	8.53	
	標準偏差	0.79	0.78	0.79	0.70	0.67	0.77	0.85	0.78	0.87	0.76	0.86	0.77	0.75	0.80	0.89	0.78	0.77	0.78	0.90	0.73	
立ち幅とび	標本数	5,374	332	556	263	24	527	235	1,928	254	144	201	68	94	87	80	286	36	65	104	60	
	平均値	182.39	182.50	184.12	182.61	178.04	180.96	183.05	181.87	182.32	184.68	178.01	184.07	187.38	177.83	184.94	183.52	191.00	189.11	177.21	182.95	
	標準偏差	24.36	24.83	25.08	22.78	21.86	25.38	22.66	23.89	24.13	20.59	27.30	27.28	26.01	26.52	28.12	22.41	24.81	26.70	25.32	21.02	
ボール投げ	標本数	5,374	332	554	266	22	528	234	1,931	254	144	201	68	94	89	80	285	35	65	102	60	
	平均値	18.87	18.89	19.30	18.99	19.18	19.34	18.87	18.52	18.23	17.92	18.06	20.75	19.36	18.09	18.80	19.13	21.63	21.60	19.26	21.50	
	標準偏差	4.95	4.81	4.72	5.17	5.13	5.18	5.15	4.90	4.94	4.39	5.29	4.67	4.63	4.50	4.38	4.74	5.67	5.04	5.03	4.84	

【中学1年 女子】

	市 町	石川県	加賀市	小松市	能美市	川北町	白山市	野々市町	金沢市	津幡町	内灘町	かほく市	至善志水町	羽咋市	志賀町	中能登町	七尾市	六水町	能登町	輪島市	珠洲市
身長	標本数	5,209	317	513	274	25	552	204	1,864	196	131	169	70	96	82	86	292	25	69	106	50
	平均値	152.35	152.71	152.12	152.05	153.05	151.99	152.69	152.28	152.34	151.80	151.89	152.90	152.55	152.99	153.08	152.62	152.18	153.25	152.92	153.12
	標準偏差	5.82	5.75	5.84	5.35	5.35	6.13	6.53	5.75	5.81	5.82	6.00	6.03	6.03	5.52	5.14	5.67	5.35	6.01	5.67	5.06
体重	標本数	5,198	315	513	274	25	552	204	1,856	196	131	168	70	96	82	86	292	25	69	106	50
	平均値	43.95	43.99	43.59	43.65	45.28	42.98	43.70	43.30	43.55	44.56	44.89	44.37	45.62	47.88	46.62	45.86	46.88	46.64	46.27	46.83
	標準偏差	7.87	7.71	7.76	7.53	8.29	7.33	7.22	7.38	7.22	7.99	8.86	9.74	8.91	7.91	8.80	9.20	11.49	9.54	9.26	7.70
格 座高	標本数	5,194	315	513	274	25	552	204	1,856	196	131	168	70	95	82	86	289	25	69	106	50
	平均値	82.56	82.30	82.41	83.00	83.00	82.29	82.47	82.58	82.26	82.54	81.97	82.56	82.55	83.57	82.59	82.88	82.26	83.58	82.89	83.86
	標準偏差	3.58	3.62	3.39	3.40	3.57	3.72	4.23	3.51	3.53	3.50	3.79	3.67	3.18	3.30	3.46	3.47	3.33	3.96	4.08	2.90
握力	標本数	5,201	318	513	274	25	548	204	1,865	196	131	170	70	92	82	86	290	24	69	106	50
	平均値	21.81	22.40	21.27	21.50	22.92	22.09	20.86	21.39	22.65	19.70	22.33	23.14	22.58	21.83	22.49	23.24	22.46	22.17	23.58	23.86
	標準偏差	4.24	4.44	4.15	4.00	4.20	4.18	4.39	4.10	3.75	4.73	4.54	4.06	4.17	3.87	4.38	4.05	4.01	4.93	4.39	3.79
上体起こし	標本数	5,191	318	513	274	25	544	204	1,859	196	131	170	70	96	81	86	289	24	69	104	50
	平均値	19.87	21.10	20.59	19.52	21.52	21.06	21.06	18.54	20.38	19.55	22.04	18.36	20.67	22.16	20.77	19.94	17.29	19.14	20.13	23.08
	標準偏差	5.36	5.20	4.89	4.84	4.15	5.60	5.62	5.03	4.95	6.04	6.10	5.15	4.59	5.87	6.14	5.12	5.60	6.03	5.65	5.23
長座体前屈	標本数	5,198	318	513	274	25	548	204	1,862	196	131	170	69	96	82	86	290	25	68	104	49
	平均値	42.97	43.88	43.02	41.28	40.44	43.76	45.59	42.62	42.36	41.64	45.66	41.06	42.60	44.13	40.17	42.26	43.20	42.29	42.79	42.41
	標準偏差	9.08	8.96	7.86	8.43	11.22	8.76	10.59	9.36	8.48	7.98	11.65	9.31	7.31	10.81	8.56	8.08	8.17	8.01	8.11	6.13
反復横とび	標本数	5,171	318	512	272	24	542	203	1,850	196	131	170	69	94	81	86	289	24	69	104	50
	平均値	44.78	44.84	43.93	44.81	44.08	45.31	46.34	44.27	44.80	45.88	45.05	43.93	47.33	45.63	44.72	44.80	41.38	44.80	44.64	49.44
	標準偏差	5.68	5.76	6.06	4.74	3.76	5.39	7.61	5.19	5.97	6.25	5.66	4.98	6.74	5.69	6.88	5.64	8.11	6.56	5.58	4.84
持久走	標本数	2,251	70	9	0	25	217	86	1,019	61	-	65	32	-	49	60	285	24	52	62	47
	平均値	302.45	299.43	301.33	-	313.24	302.20	323.80	302.09	300.67	-	287.75	320.72	-	301.35	300.55	289.35	337.00	323.21	343.77	285.57
	標準偏差	40.39	33.07	68.47	-	34.63	36.36	34.70	37.79	46.17	-	40.51	42.66	-	46.43	48.70	40.35	46.98	39.69	49.79	22.15
20mシャトルラン	標本数	4,000	315	502	272	24	447	199	1,304	193	131	167	70	95	54	22	-	-	29	79	8
	平均値	51.62	51.17	51.33	55.99	41.33	51.37	51.64	50.32	50.19	48.39	63.38	50.23	54.32	51.00	64.27	-	-	54.66	46.54	54.38
	標準偏差	16.83	14.94	15.84	18.16	9.82	16.81	17.07	16.16	18.23	15.85	19.28	16.84	17.83	19.52	15.44	-	-	19.46	15.50	8.16
50m走	標本数	5,145	312	512	271	25	543	204	1,850	193	129	163	70	94	77	85	284	25	67	103	50
	平均値	9.06	9.08	9.06	9.00	8.76	9.05	8.98	9.07	8.99	9.02	8.88	9.32	9.23	8.77	9.13	9.01	9.93	9.36	9.31	8.90
	標準偏差	0.71	0.65	0.72	0.57	0.57	0.71	0.70	0.70	0.75	0.75	0.77	0.78	0.63	0.61	0.74	0.71	1.09	0.79	0.82	0.61
立ち幅とび	標本数	5,177	317	513	271	24	544	204	1,858	196	131	170	70	95	77	86	287	24	68	104	50
	平均値	165.67	162.88	166.54	166.86	158.88	168.76	168.61	165.10	165.14	160.40	166.52	160.40	162.86	167.73	165.59	166.16	157.29	161.49	161.11	173.16
	標準偏差	21.10	22.03	20.55	20.28	17.82	20.91	19.36	20.90	23.52	19.70	23.12	18.68	18.08	20.24	22.14	19.79	26.63	23.68	22.67	14.75
ボール投げ	標本数	5,181	318	513	273	24	546	204	1,861	195	131	169	70	95	76	82	289	25	68	104	50
	平均値	12.23	11.98	12.56	12.79	11.46	12.10	12.10	12.14	11.91	11.90	12.24	10.89	12.58	12.76	11.60	12.07	12.60	13.51	13.55	14.40
	標準偏差	3.74	3.87	3.84	3.92	2.98	3.86	3.64	3.71	3.51	3.23	3.54	3.21	3.57	3.32	3.70	3.56	4.76	4.32	3.68	3.87

【中学2年 男子】

	市	町	石川県	加賀市	小松市	能美市	川北町	白山市	野々市町	金沢市	津幡町	内灘町	かほく市	宝達志水町	羽咋市	志賀町	中能登町	七尾市	六水町	能登町	輪島市	珠洲市
身長	標本数		5,369	331	585	287	28	575	211	1,908	209	148	178	65	96	78	74	261	33	89	110	65
	平均値		160.38	160.38	159.76	161.96	160.86	160.39	160.09	160.73	160.73	160.12	160.32	160.77	160.03	162.52	160.83	160.78	164.38	162.45	160.95	161.34
	標準偏差		7.69	7.13	7.93	8.14	9.39	7.58	7.91	7.81	7.77	7.61	7.90	7.70	7.27	6.56	7.39	7.38	6.37	7.46	7.19	6.27
体重	標本数		5,366	332	584	287	28	576	211	1,907	209	147	177	64	96	78	74	261	33	89	110	65
	平均値		49.16	50.06	48.73	48.52	51.83	48.94	49.69	48.48	49.03	49.39	50.43	49.08	49.51	52.33	49.87	49.82	51.42	52.87	50.16	52.45
	標準偏差		9.49	9.89	9.33	9.14	9.52	8.38	9.14	9.62	9.01	9.44	10.10	7.87	10.73	10.59	9.81	9.73	9.12	11.96	8.63	9.52
座高	標本数		5,352	331	584	287	28	573	211	1,897	209	147	176	65	96	78	74	261	33	89	110	65
	平均値		85.27	85.86	84.87	85.11	86.17	85.29	85.43	85.08	84.91	85.63	85.42	85.21	85.32	85.47	85.62	85.38	87.68	86.65	85.67	86.35
	標準偏差		4.56	4.23	4.51	4.74	4.84	4.48	4.77	4.55	4.55	4.29	4.39	6.05	4.12	5.39	4.58	4.81	3.37	4.60	4.61	3.89
握力	標本数		5,361	334	585	287	26	577	211	1,903	209	148	178	65	96	78	73	260	33	89	107	64
	平均値		30.18	30.80	29.51	29.85	35.54	30.41	29.24	29.45	31.20	28.76	31.11	31.35	31.98	30.50	31.25	30.98	38.03	31.61	32.76	33.45
	標準偏差		7.17	7.63	6.97	7.49	7.45	6.85	6.89	7.05	7.04	7.04	8.02	6.90	7.41	6.04	6.75	7.07	6.81	7.15	7.50	6.02
上体起こし	標本数		5,323	332	584	285	25	574	211	1,882	208	148	178	64	96	78	73	259	33	87	104	64
	平均値		28.03	27.50	28.72	29.04	30.84	28.35	28.65	27.60	28.81	28.37	28.85	26.92	28.78	27.90	26.47	25.87	27.15	28.13	28.61	30.27
	標準偏差		5.96	5.93	5.70	5.70	4.01	5.71	6.24	6.00	5.56	6.93	6.63	4.34	6.08	4.78	5.94	5.42	5.91	7.65	6.22	4.61
長座体前屈	標本数		5,340	329	586	287	26	572	211	1,897	207	148	177	65	96	78	73	258	33	89	106	64
	平均値		44.55	46.25	46.01	44.81	47.46	46.35	42.29	44.25	47.05	43.97	44.84	39.35	45.00	42.74	42.33	43.22	38.39	40.75	40.08	43.86
	標準偏差		10.54	10.09	10.49	10.16	8.30	10.52	10.63	10.52	10.83	11.27	10.40	10.89	10.82	8.81	9.85	10.54	10.61	10.89	9.16	9.65
反復横とび	標本数		5,301	330	582	283	26	570	210	1,871	207	148	176	64	96	77	74	259	33	89	104	64
	平均値		52.50	52.59	52.39	51.84	54.92	54.98	51.73	51.73	52.71	52.71	54.76	52.05	49.08	53.96	50.66	52.07	51.18	52.53	52.79	54.72
	標準偏差		6.97	7.32	7.22	6.01	5.03	6.66	7.85	6.85	6.01	7.88	6.88	6.88	5.59	7.89	6.41	6.84	6.96	7.41	6.72	4.90
持久走	標本数		2,230	91	13	6	21	189	106	1,027	77	-	96	31	-	23	51	253	33	60	53	63
	平均値		386.36	384.58	423.46	379.17	382.71	374.89	385.35	391.44	403.64	-	376.07	406.77	-	380.48	369.75	372.76	378.91	383.15	412.79	382.13
	標準偏差		53.22	40.22	91.80	106.25	59.94	38.01	42.05	54.55	55.52	-	62.44	52.55	-	54.05	44.43	46.17	40.76	52.91	71.16	47.31
20mシャトルラン	標本数		4,324	330	578	285	25	530	202	1,438	205	148	176	64	96	54	19	-	-	44	81	11
	平均値		88.88	88.38	88.51	92.64	84.60	91.63	85.20	87.32	90.90	93.21	96.28	89.70	81.56	87.87	92.68	-	-	79.73	81.84	68.82
	標準偏差		23.23	24.30	23.15	22.03	22.86	21.81	22.44	22.78	23.38	26.46	26.06	24.36	22.70	21.07	26.39	-	-	21.86	27.03	17.79
50m走	標本数		5,267	327	577	285	26	559	204	1,869	208	148	172	65	92	77	72	260	33	87	104	64
	平均値		7.98	8.03	7.93	7.95	7.68	8.05	7.81	8.01	7.93	7.77	7.90	8.07	8.08	7.86	8.02	8.11	7.85	8.11	7.87	7.87
	標準偏差		0.71	0.74	0.69	0.69	0.47	0.70	0.78	0.70	0.64	0.90	0.78	0.75	0.75	0.75	0.52	0.74	0.57	0.63	0.60	0.60
立ち幅とび	標本数		5,298	331	577	283	26	570	211	1,874	209	148	177	65	95	75	73	259	33	89	103	62
	平均値		199.73	202.75	200.41	197.90	199.19	200.20	193.43	199.03	204.89	204.58	204.58	195.59	188.63	200.75	198.45	200.16	206.82	200.42	199.06	209.69
	標準偏差		24.50	23.69	24.57	23.43	19.13	24.11	25.85	24.03	22.19	25.06	28.66	22.59	26.49	22.07	26.95	26.27	23.15	25.36	24.45	22.82
ボール投げ	標本数		5,310	328	580	286	24	571	209	1,882	208	148	176	64	96	78	74	260	33	88	104	63
	平均値		21.88	21.83	22.16	21.42	22.92	22.75	21.01	21.53	21.51	23.09	21.39	21.11	21.90	22.40	21.23	21.17	25.79	22.39	23.84	24.30
	標準偏差		5.41	5.77	5.78	5.63	4.24	5.61	4.91	5.26	5.28	5.46	5.45	4.94	4.64	4.82	4.72	5.40	5.88	5.49	4.73	4.42

【中学2年 女子】

	市 町	石川県	加賀市	小松市	能美市	川北町	白山市	野々市町	金沢市	津幡町	内灘町	かほく市	宝達志水町	羽咋市	志賀町	中能登町	七尾市	六水町	能登町	輪島市	珠洲市
身 長	標本数	5,307	333	517	245	34	562	183	1,917	224	139	181	74	109	98	79	258	38	54	115	66
	平均値	155.46	155.70	155.41	155.55	156.37	155.50	156.43	155.37	154.88	154.98	155.56	155.36	155.46	155.49	155.25	155.71	155.04	156.44	155.06	155.28
	標準偏差	5.31	6.01	5.66	5.18	5.45	5.27	5.33	5.26	4.92	5.11	5.14	5.60	5.55	4.74	5.26	5.15	5.10	5.25	4.82	5.25
体 重	標本数	5,284	326	516	245	34	560	182	1,911	222	139	177	74	109	98	79	258	38	54	115	66
	平均値	47.13	47.05	47.37	46.11	47.72	46.60	47.95	46.59	46.75	47.16	47.49	47.66	47.63	47.77	47.94	48.63	48.79	51.24	49.47	49.57
	標準偏差	7.27	7.24	7.32	6.73	10.62	7.03	7.75	6.79	7.30	7.16	7.80	7.50	8.40	7.23	8.25	7.58	7.33	8.32	8.73	7.99
格 座 高	標本数	5,292	330	515	245	34	560	182	1,914	222	139	179	74	109	98	79	258	38	54	115	66
	平均値	84.11	84.34	83.66	83.89	84.68	84.06	84.64	84.29	82.59	83.57	83.52	84.20	84.09	84.86	83.53	84.70	83.26	84.89	84.46	84.79
	標準偏差	3.30	3.51	3.36	2.95	3.32	3.20	3.06	3.28	3.48	3.02	3.73	3.28	3.88	3.09	3.29	3.11	2.77	2.93	2.96	3.09
握 力	標本数	5,292	336	513	245	33	563	180	1,915	222	139	181	74	109	97	79	258	38	54	112	63
	平均値	24.10	24.38	24.48	23.54	25.80	24.13	22.83	23.55	25.89	22.22	25.48	25.76	24.03	22.25	23.91	25.35	27.97	24.69	25.68	25.59
	標準偏差	4.41	4.59	4.30	4.04	5.32	4.18	4.26	4.26	4.47	4.39	4.24	4.24	4.59	3.67	4.84	4.42	5.64	4.79	4.66	3.39
上 体 起 こ し	標本数	5,262	333	512	245	33	558	179	1,912	219	139	181	74	107	97	79	254	38	54	104	63
	平均値	22.96	22.47	24.49	24.25	27.33	22.78	21.99	22.55	22.78	21.68	25.17	23.03	23.94	23.27	22.04	21.24	21.63	23.63	23.98	23.51
	標準偏差	5.71	5.19	4.92	5.12	8.10	6.13	5.58	5.71	5.83	5.63	6.22	4.12	5.26	6.22	6.14	5.33	6.54	5.91	6.25	4.69
長 座 体 前 屈	標本数	5,280	335	515	245	33	561	180	1,910	220	139	181	74	109	97	79	255	38	54	111	63
	平均値	45.75	45.34	47.25	44.92	40.73	44.83	42.77	46.31	45.03	45.11	50.03	43.05	45.58	43.32	42.11	44.19	57.50	42.61	44.89	46.19
	標準偏差	9.67	9.97	9.58	9.00	8.93	9.50	9.90	9.59	9.02	10.12	10.08	7.35	8.61	9.59	9.92	10.18	6.45	8.49	9.59	8.21
反 復 横 と び	標本数	5,227	330	509	243	32	553	175	1,896	219	139	181	74	106	93	79	253	38	54	109	63
	平均値	46.11	45.09	46.69	45.93	46.53	47.50	44.98	45.86	43.92	46.32	45.77	45.19	48.29	48.54	45.28	45.48	46.29	45.93	47.03	47.62
	標準偏差	6.03	5.65	5.45	5.69	6.15	5.85	6.88	5.94	6.01	6.62	6.40	5.34	8.14	5.39	6.66	5.86	3.94	5.16	6.18	5.17
持 久 走	標本数	2,276	85	12	7	31	193	93	998	89	-	80	36	-	87	51	248	38	33	50	64
	平均値	288.52	290.92	262.83	279.29	296.35	285.04	289.86	290.37	308.37	-	279.69	279.47	-	284.00	267.04	280.62	282.34	291.33	313.72	283.47
	標準偏差	38.46	27.56	25.79	32.49	32.24	37.74	45.04	37.50	40.43	-	42.70	28.63	-	39.40	42.93	34.45	28.81	30.84	50.04	32.94
20mシャトルラン	標本数	4,168	323	505	243	33	518	172	1,373	213	138	178	73	104	63	23	-	-	28	88	12
	平均値	59.40	57.32	61.82	63.45	52.42	60.68	52.70	58.51	54.31	58.03	69.37	60.32	59.45	59.10	57.09	-	-	59.89	60.02	59.50
	標準偏差	20.33	18.41	19.55	19.72	20.32	21.03	20.07	19.65	22.79	20.93	22.02	17.73	19.54	21.96	17.75	-	-	21.93	20.75	14.84
50m走	標本数	5,163	321	508	245	33	544	166	1,877	207	137	181	74	107	92	77	249	38	54	109	63
	平均値	8.82	8.89	8.81	8.84	8.75	8.81	8.86	8.86	8.82	8.74	8.46	8.74	8.88	8.36	8.89	8.93	8.50	8.99	8.81	8.70
	標準偏差	0.72	0.68	0.67	0.63	0.78	0.72	0.84	0.72	0.77	0.82	0.72	0.57	0.65	0.70	0.89	0.72	0.67	0.79	0.76	0.68
立 ち 幅 と び	標本数	5,232	333	510	242	32	553	172	1,905	222	139	181	74	106	92	79	253	38	54	103	63
	平均値	170.16	168.17	170.60	170.16	180.33	170.74	160.13	171.29	170.43	168.40	170.23	163.51	171.65	170.73	165.14	169.07	175.92	168.96	167.24	170.24
	標準偏差	22.58	22.65	23.07	22.72	36.81	21.85	23.93	22.21	22.50	21.90	22.41	17.30	17.89	21.29	25.44	23.27	18.50	18.43	26.08	23.25
ボ ー ル 投 げ	標本数	5,242	336	515	244	33	557	176	1,902	216	139	181	73	108	93	77	254	38	54	102	63
	平均値	13.58	13.40	14.61	14.00	13.41	13.50	13.20	13.27	14.13	13.78	13.57	13.66	13.45	13.13	12.57	12.74	14.13	14.41	15.35	14.54
	標準偏差	4.05	3.87	4.27	3.82	3.02	3.85	4.01	4.02	4.53	4.12	4.25	3.78	3.79	3.43	3.54	3.66	4.29	4.67	3.97	3.91

【中学3年 男子】

	市	町	石川県	加賀市	小松市	能美市	川北町	白山市	野々市町	金沢市	津幡町	内灘町	かほく市	宝達志水町	羽咋市	志賀町	中能登町	七尾市	六水町	能登町	輪島市	珠洲市
身長	標本数	5,296	328	520	263	30	585	180	1,821	233	148	189	83	107	92	94	235	42	95	135	67	
	平均値	165.86	165.71	165.46	165.90	164.11	165.80	166.06	165.72	166.16	166.19	166.27	165.59	166.46	166.33	165.21	166.11	167.04	166.68	167.13	165.57	
	標準偏差	6.60	6.72	6.88	6.89	8.61	8.61	6.67	6.10	6.49	6.94	7.17	6.01	6.54	6.71	6.05	6.71	6.91	6.64	6.23	6.46	
体重	標本数	5,289	326	519	263	30	585	179	1,819	232	148	189	83	107	92	94	235	42	95	135	67	
	平均値	54.60	54.04	54.31	54.53	52.29	54.46	55.80	54.08	54.42	54.40	54.66	52.79	56.46	55.79	56.19	56.00	56.83	57.95	58.10	54.29	
	標準偏差	9.60	9.03	9.25	9.08	7.92	9.00	8.22	9.87	10.40	8.99	8.41	7.74	9.83	9.55	8.91	10.14	12.31	13.49	10.67	8.17	
格	標本数	5,268	324	519	261	30	580	179	1,808	233	146	189	83	107	92	94	235	42	95	135	67	
	平均値	88.37	88.69	88.25	88.36	86.99	87.99	88.89	88.30	87.33	88.71	88.22	88.03	89.01	89.02	88.23	88.61	89.77	89.39	89.59	88.28	
	標準偏差	4.12	4.05	4.10	4.13	4.74	4.72	3.82	3.95	4.60	4.35	3.69	4.03	4.10	4.40	3.92	3.78	3.91	4.06	3.79	4.44	
握力	標本数	5,274	329	520	260	29	583	179	1,812	233	148	189	83	106	92	94	233	42	95	131	67	
	平均値	35.46	36.70	35.23	35.72	35.97	35.80	35.59	34.46	36.05	32.84	36.23	36.37	36.26	33.01	37.10	36.55	38.55	37.40	39.79	37.60	
	標準偏差	7.35	7.29	7.56	7.41	7.83	7.11	7.05	6.91	8.06	7.17	7.60	7.99	6.96	6.62	7.77	7.41	8.05	7.83	8.32	7.06	
上体起こし	標本数	5,259	325	521	261	29	575	180	1,812	233	147	189	83	107	89	94	232	42	94	130	67	
	平均値	29.81	31.22	31.31	30.98	32.41	29.54	31.04	29.07	30.60	29.67	29.67	31.75	26.49	30.84	29.45	29.07	28.07	29.17	29.17	31.31	
	標準偏差	6.15	5.88	6.24	6.07	5.69	5.90	5.11	6.16	6.45	6.31	6.61	4.71	5.23	5.67	5.36	6.04	5.93	5.54	7.23	4.46	
長座体前屈	標本数	5,262	327	520	260	29	584	180	1,811	228	148	189	83	102	90	94	233	42	95	131	67	
	平均値	48.90	51.48	49.92	47.88	46.34	49.93	52.09	48.56	51.80	47.96	47.23	48.60	45.29	52.79	47.31	45.38	45.00	47.43	45.51	47.10	
	標準偏差	10.64	8.44	10.41	11.29	13.98	11.27	9.96	10.68	10.19	11.94	10.63	10.67	10.65	9.21	9.49	10.21	8.30	10.82	9.58	9.24	
反復横とび	標本数	5,229	319	520	261	30	571	178	1,800	232	148	189	83	102	90	94	231	42	94	129	67	
	平均値	54.93	56.39	54.70	53.90	53.23	56.58	55.54	54.49	54.70	55.45	54.44	51.52	55.33	57.74	52.88	54.77	51.83	57.41	53.19	55.40	
	標準偏差	7.10	6.80	6.60	6.57	9.13	6.89	7.46	7.32	7.05	6.94	6.82	5.96	6.45	5.22	6.00	7.75	8.31	7.09	7.99	4.80	
持久走	標本数	2,222	89	9	11	28	227	79	1,021	39	-	-	96	30	30	60	224	42	69	54	67	
	平均値	377.88	372.92	337.89	362.55	388.43	368.24	382.34	385.89	410.15	-	-	361.25	375.13	-	357.23	360.63	385.69	370.94	404.26	366.73	
	標準偏差	53.22	38.38	48.24	33.92	72.61	46.38	51.84	56.02	69.37	-	-	54.73	33.21	-	38.45	46.50	43.13	54.08	44.56	62.94	38.12
20mシャトルラン	標本数	4,081	320	510	259	30	481	170	1,274	225	147	188	82	105	60	31	-	-	40	101	11	
	平均値	95.24	97.55	94.28	95.02	88.37	99.28	97.19	92.40	95.12	98.47	106.99	101.51	86.07	101.03	93.61	-	-	91.53	84.49	94.00	
	標準偏差	24.34	23.58	24.30	22.11	34.06	23.66	22.55	23.66	26.86	29.59	23.76	20.72	26.08	19.35	19.51	-	-	25.12	22.55	18.97	
50m走	標本数	5,171	313	511	259	30	568	177	1,781	224	145	184	83	105	91	92	230	42	92	128	67	
	平均値	7.57	7.57	7.54	7.58	7.21	7.56	7.56	7.59	7.55	7.46	7.44	7.71	7.78	7.62	7.62	7.60	7.57	7.60	7.49	7.63	
	標準偏差	0.63	0.64	0.64	0.58	0.65	0.60	0.60	0.63	0.71	0.70	0.66	0.58	0.68	0.54	0.60	0.60	0.65	0.52	0.57	0.64	
立ち幅とび	標本数	5,240	324	518	260	30	577	180	1,805	230	147	188	81	105	90	94	231	42	93	129	67	
	平均値	215.18	219.31	213.56	212.84	207.40	215.89	213.50	216.42	217.41	213.74	212.70	205.58	216.10	213.14	206.38	212.68	214.31	214.72	215.03	220.76	
	標準偏差	24.16	22.49	24.26	26.93	26.86	23.66	23.88	23.52	26.34	23.95	25.36	25.75	23.32	21.62	21.78	26.73	22.74	24.04	26.06	18.76	
ボール投げ	標本数	5,228	317	518	263	30	572	177	1,810	227	147	188	83	101	90	93	233	42	95	127	67	
	平均値	24.45	25.12	25.18	26.01	26.43	25.33	23.71	23.82	24.75	23.60	23.97	23.14	24.16	25.39	22.65	23.73	24.64	25.15	26.06	25.37	
	標準偏差	5.93	5.84	6.51	7.17	6.45	5.92	5.88	5.71	5.65	5.38	5.68	4.92	4.59	4.73	5.27	5.91	7.19	5.01	5.76	6.55	

【中学3年 女子】

	市 町	石川県	加賀市	小松市	能美市	川北町	白山市	野々市町	金沢市	津幡町	内灘町	かほく市	宝達志水町	羽咋市	志賀町	中能登町	七尾市	六水町	能登町	輪島市	珠洲市
身 長	標本数	5,096	327	511	257	36	503	179	1,801	225	121	160	76	111	103	77	245	45	82	122	46
	平均値	157.02	157.45	157.02	156.96	156.96	156.78	156.91	157.05	156.39	157.80	157.51	157.39	156.62	157.69	156.71	156.94	155.32	157.09	156.90	156.64
	標準偏差	5.14	4.92	5.13	5.22	4.88	5.25	4.73	5.20	4.98	4.95	5.10	5.80	5.27	5.33	4.80	4.94	4.63	5.10	5.06	5.68
体 重	標本数	5,073	318	511	257	36	499	178	1,794	224	121	160	75	111	103	77	245	45	82	122	46
	平均値	49.67	49.63	49.64	49.72	51.20	48.94	50.34	49.20	49.13	49.88	49.25	51.21	50.77	52.65	50.19	50.82	47.84	50.75	51.91	50.95
	標準偏差	7.21	7.21	7.20	6.63	7.52	7.14	7.15	7.10	7.42	6.62	5.83	7.91	8.81	9.38	7.53	6.94	5.91	6.16	7.28	8.90
格 座 高	標本数	5,073	326	511	257	36	492	178	1,794	225	121	158	76	111	103	77	244	45	82	122	46
	平均値	85.06	85.47	84.89	85.36	85.84	84.76	85.21	85.20	83.76	85.47	84.59	85.33	85.09	85.67	83.68	85.27	84.42	84.71	85.29	85.20
	標準偏差	3.10	3.11	3.20	2.90	2.86	3.57	2.60	3.03	3.12	2.57	3.18	3.16	2.46	3.22	2.59	2.99	2.99	2.84	2.96	3.62
握 力	標本数	5,083	325	510	257	35	502	178	1,800	225	121	160	76	111	102	77	244	45	82	119	46
	平均値	25.23	25.78	25.28	24.46	28.03	25.56	24.19	24.72	26.64	22.36	25.26	27.51	25.01	25.36	25.65	26.03	28.60	25.17	27.61	27.33
	標準偏差	4.60	4.84	4.55	4.30	4.56	4.62	4.79	4.28	4.41	4.35	5.09	4.97	4.04	4.51	5.14	4.67	4.39	5.04	4.80	3.79
上 体 起 こ し	標本数	5,049	318	510	257	36	497	179	1,788	225	121	160	75	111	102	76	242	43	82	114	46
	平均値	23.73	24.61	25.76	24.06	25.53	23.45	22.98	23.02	23.04	22.34	25.53	22.88	24.37	28.72	24.49	22.96	22.60	21.46	22.43	26.24
	標準偏差	6.18	6.37	5.54	5.70	6.96	6.78	6.15	5.98	6.38	7.06	5.63	7.06	5.01	6.68	5.90	5.84	4.72	6.21	5.45	5.19
長 座 体 前 屈	標本数	5,071	319	510	257	36	502	178	1,798	225	121	160	75	110	102	77	244	45	82	116	46
	平均値	47.13	46.92	48.14	44.44	42.19	48.58	46.04	47.57	46.39	43.71	48.59	47.60	47.05	47.03	45.99	45.85	50.13	44.76	45.91	46.46
	標準偏差	10.09	8.77	9.12	9.56	6.50	9.74	11.52	10.48	10.93	9.32	9.41	11.38	8.86	9.42	10.85	9.61	13.09	9.57	9.84	8.08
反 復 横 と び	標本数	5,015	309	508	255	36	494	169	1,781	225	121	159	75	110	103	75	243	43	82	114	46
	平均値	46.36	46.39	47.06	44.95	47.94	47.17	45.02	45.79	45.79	47.98	45.87	44.68	49.37	52.17	46.47	46.16	46.98	46.90	44.63	46.57
	標準偏差	6.16	5.83	6.30	5.09	4.43	5.95	6.17	6.09	6.50	6.92	6.10	5.97	6.12	5.78	6.35	5.73	7.33	6.04	5.54	4.10
持 久 走	標本数	2,163	88	24	5	34	181	91	932	78	-	59	38	-	63	59	235	42	62	59	46
	平均値	298.64	297.76	267.46	283.00	302.56	290.46	331.90	302.88	324.44	-	274.15	315.87	-	291.30	281.64	278.06	303.79	299.73	314.03	285.28
	標準偏差	45.80	43.14	43.06	30.94	34.18	38.05	38.05	53.71	44.22	51.53	-	40.16	-	54.36	46.66	38.08	55.33	33.95	52.80	41.96
20mシャトルラン	標本数	3,923	311	501	253	33	438	173	1,259	222	120	159	76	109	64	11	-	-	38	83	6
	平均値	57.33	57.11	61.46	59.17	58.33	59.52	53.16	54.59	51.41	53.69	67.01	62.21	59.28	65.88	58.00	-	-	57.92	55.06	50.83
	標準偏差	20.73	19.69	20.62	18.16	21.17	22.32	22.91	19.19	23.15	24.02	21.12	22.68	19.03	17.11	15.74	-	-	17.79	19.38	20.83
50m走	標本数	4,962	298	505	256	35	484	171	1,770	224	116	156	75	110	100	71	240	41	82	114	46
	平均値	8.75	8.78	8.67	8.73	8.23	8.70	8.79	8.81	8.94	8.92	8.48	8.93	8.73	8.44	8.72	8.76	8.36	8.90	8.62	8.59
	標準偏差	0.77	0.71	0.78	0.68	0.60	0.72	0.94	0.76	0.80	0.98	0.76	0.89	0.65	0.66	0.72	0.75	0.69	0.74	0.69	0.77
立 ち 幅 と び	標本数	5,032	319	507	256	35	494	172	1,786	225	121	160	75	110	99	75	243	43	82	117	46
	平均値	171.43	169.08	171.14	175.10	171.34	171.51	169.16	172.16	167.65	167.39	168.70	160.44	171.09	174.27	169.24	173.98	180.95	173.04	168.69	178.78
	標準偏差	23.48	23.56	23.55	22.33	19.43	22.73	24.93	23.08	24.57	25.16	25.83	24.83	22.96	23.41	21.41	23.81	22.47	24.63	22.37	23.61
ボ ー ル 投 げ	標本数	5,040	320	509	257	33	497	177	1,787	225	121	160	75	111	102	73	241	42	82	114	46
	平均値	14.48	14.34	15.15	14.46	15.52	14.38	13.17	14.32	14.25	14.82	13.41	14.80	14.59	15.98	14.07	14.63	15.00	15.17	15.64	15.78
	標準偏差	4.45	4.82	5.02	4.15	4.32	4.67	3.96	4.27	4.91	4.53	4.14	5.05	3.58	3.92	4.40	3.94	4.62	4.36	4.06	3.58

11 本県の児童生徒の体格の推移（昭和40年度～平成22年度）

【身長(男子)の年齢別発育の年次統計】

(単位:cm)

年 度	小4年	小5年	小6年	中1年	中2年	中3年	高1年	高2年	高3年	
昭和 40	1965	—	133.60	139.20	145.80	152.30	159.00	164.00	166.10	167.00
41	1966	—	134.50	139.60	145.90	153.30	159.20	164.50	166.20	167.30
42	1967	—	135.10	140.00	146.40	153.50	160.20	164.60	166.40	167.40
43	1968	—	134.80	140.30	146.80	153.90	160.90	164.60	166.20	167.90
44	1969	—	135.50	140.00	147.10	154.40	160.70	165.00	167.20	167.70
45	1970	—	—	—	—	—	—	—	—	—
46	1971	—	—	—	—	—	—	—	—	—
47	1972	131.50	136.60	142.10	149.00	155.90	162.50	166.40	168.30	169.00
48	1973	131.40	136.90	142.00	148.60	156.40	162.80	166.80	168.20	169.20
49	1974	131.80	136.70	142.40	149.30	156.90	163.00	166.40	168.40	168.90
50	1975	132.30	137.20	142.60	149.90	157.00	163.20	167.30	168.70	169.80
51	1976	131.40	136.90	142.80	149.10	157.20	162.80	166.20	168.50	169.20
52	1977	131.90	137.00	142.90	150.40	157.90	163.80	167.10	168.90	169.90
53	1978	132.20	137.80	143.00	150.50	157.60	163.70	167.70	169.30	169.90
54	1979	132.20	137.50	143.40	149.50	158.50	164.30	167.50	169.60	170.20
55	1980	132.70	138.20	144.00	150.70	157.60	164.40	167.80	169.50	170.40
56	1981	132.80	137.60	143.69	150.19	158.34	164.24	168.17	169.74	170.75
57	1982	132.70	137.94	143.62	150.62	157.92	164.81	168.02	169.85	171.04
58	1983	132.80	137.84	143.57	150.52	157.94	164.40	168.32	169.78	170.66
59	1984	132.84	137.94	143.39	150.74	158.59	164.35	167.88	169.82	170.32
60	1985	133.01	138.23	143.76	150.77	158.29	163.83	168.35	170.15	171.30
61	1986	133.40	138.51	144.36	151.20	158.46	164.58	167.32	169.96	170.57
62	1987	133.55	138.62	144.64	151.59	158.75	164.26	167.53	169.45	170.69
63	1988	133.50	138.57	144.51	151.59	159.40	165.00	168.38	170.95	170.98
平成 元	1989	133.70	139.05	144.57	151.97	159.34	165.18	168.73	170.66	171.01
2	1990	133.68	138.95	144.64	152.44	159.75	165.40	168.74	170.24	171.28
3	1991	133.74	138.85	145.24	152.17	159.81	165.42	168.51	170.23	170.74
4	1992	133.66	139.26	144.82	152.84	160.22	165.83	169.02	170.63	171.23
5	1993	133.66	139.08	145.24	152.30	159.98	165.99	169.01	170.69	171.66
6	1994	133.89	139.27	145.20	152.80	160.40	166.14	169.00	170.48	171.20
7	1995	133.55	139.52	145.70	152.49	160.41	165.88	168.79	170.54	171.34
8	1996	133.71	139.26	145.55	152.93	160.37	166.10	169.36	170.98	171.64
9	1997	134.18	139.09	145.49	153.05	160.83	166.14	169.00	170.68	171.39
10	1998	134.05	139.42	145.83	153.01	160.79	166.31	169.13	170.95	171.85
11	1999	133.62	139.19	145.84	153.57	160.79	166.80	169.40	170.60	171.77
12	2000	133.89	139.72	145.72	153.65	160.85	165.93	169.21	170.85	171.51
13	2001	133.83	139.33	145.95	153.52	161.19	166.40	169.19	171.07	172.15
14	2002	133.63	139.16	145.73	153.65	160.60	166.62	169.08	170.28	171.35
15	2003	133.90	139.22	145.58	153.58	160.81	166.56	169.63	170.81	171.65
16	2004	133.82	139.08	145.62	153.03	160.91	166.38	169.42	170.97	171.55
17	2005	133.74	139.24	145.28	153.15	160.48	166.30	169.20	170.81	171.75
18	2006	133.85	139.29	145.44	152.99	160.52	166.04	169.22	170.91	171.50
19	2007	133.87	139.29	145.49	152.99	160.33	166.02	169.03	170.71	171.71
20	2008	133.94	139.34	145.53	153.11	160.50	165.91	169.05	170.66	171.50
21	2009	133.69	139.27	145.41	153.01	160.35	165.88	169.03	170.58	171.36
22	2009	133.77	139.01	145.43	152.74	160.38	165.86	168.90	170.46	171.19

(注) 体格の資料出所は、昭和49年度までは学校保健統計調査(保健厚生課)であり、昭和50年度以降は体力・運動能力調査(体育課及びスポーツ健康課)による。

【身長(女子)の年齢別発育の年次統計】

(単位:cm)

年 度		小4年	小5年	小6年	中1年	中2年	中3年	高1年	高2年	高3年	
昭和	40	1965	—	134.70	141.20	147.00	150.70	153.10	154.40	155.10	155.40
	41	1966	—	134.90	141.50	147.50	151.50	153.60	154.70	155.00	155.10
	42	1967	—	135.90	142.50	147.70	151.30	153.80	154.80	155.80	155.30
	43	1968	—	135.60	142.60	148.30	151.90	154.00	154.70	154.90	155.40
	44	1969	—	136.60	143.10	148.60	152.60	154.30	155.20	155.60	155.70
	45	1970	—	—	—	—	—	—	—	—	—
	46	1971	—	—	—	—	—	—	—	—	—
	47	1972	131.50	137.90	144.10	150.10	153.50	155.20	155.60	155.80	155.90
	48	1973	131.80	138.20	144.60	149.90	153.60	155.40	156.00	156.50	156.70
	49	1974	132.00	138.70	145.20	150.40	153.80	155.80	156.40	156.50	156.90
50	1975	132.60	138.80	145.40	150.60	154.10	155.60	156.40	156.50	156.80	
51	1976	131.70	138.60	145.20	150.50	153.90	155.30	156.10	156.30	156.70	
52	1977	132.10	138.70	146.00	151.20	154.90	156.20	156.40	156.90	157.20	
53	1978	132.80	137.80	145.40	151.30	154.90	156.50	156.90	157.30	157.50	
54	1979	132.30	138.90	145.30	151.20	155.20	156.60	157.10	157.40	157.90	
55	1980	132.90	139.40	145.90	151.50	154.80	156.90	156.80	157.50	157.90	
56	1981	132.30	138.76	145.95	151.25	155.02	156.76	157.70	157.65	157.72	
57	1982	132.90	139.32	146.04	151.38	154.93	157.05	157.74	157.92	157.55	
58	1983	132.90	138.96	145.90	151.53	155.01	156.91	157.55	157.62	157.97	
59	1984	132.70	139.56	146.03	151.58	155.17	156.85	157.39	157.70	157.87	
60	1985	133.12	139.32	145.94	151.38	155.24	157.02	157.77	157.77	158.51	
61	1986	133.32	139.63	146.23	151.78	155.50	157.01	157.66	158.00	158.20	
62	1987	133.57	139.94	146.72	151.70	155.09	157.17	157.21	157.93	157.87	
63	1988	133.42	139.85	146.57	152.33	155.31	157.00	157.77	158.09	158.62	
平成	元	1989	133.39	139.97	146.51	151.98	155.24	157.01	157.86	158.39	158.41
2	1990	133.75	140.39	146.73	152.46	155.55	157.36	157.67	158.16	158.71	
3	1991	133.82	140.35	147.17	152.62	155.44	157.15	157.57	157.98	158.12	
4	1992	133.92	140.31	147.33	152.45	155.59	157.45	157.90	158.33	158.26	
5	1993	133.55	140.35	147.29	152.30	155.60	157.33	158.05	158.36	158.73	
6	1994	134.13	140.90	147.50	152.73	155.53	157.19	157.75	158.29	158.36	
7	1995	133.90	140.67	147.52	152.87	155.90	157.51	157.38	158.19	158.41	
8	1996	133.94	140.74	147.49	152.85	156.05	157.29	158.10	158.54	158.58	
9	1997	134.09	140.93	147.56	152.85	155.97	157.71	158.13	158.37	158.65	
10	1998	134.01	140.58	147.52	152.71	156.10	157.40	157.86	158.33	158.30	
11	1999	133.97	140.53	147.92	152.67	155.69	157.17	157.65	158.29	158.38	
12	2000	133.77	140.62	147.69	152.71	155.82	157.24	157.90	158.25	158.85	
13	2001	134.04	140.52	147.26	152.60	155.84	157.63	157.78	158.61	158.74	
14	2002	134.00	140.63	147.43	152.61	156.13	157.27	157.48	158.03	158.36	
15	2003	134.04	140.80	147.57	152.55	155.87	157.57	158.42	158.52	158.56	
16	2004	133.99	140.47	147.35	152.57	155.63	157.40	158.02	158.10	158.47	
17	2005	133.81	140.65	147.40	152.74	155.65	157.36	157.71	158.34	158.25	
18	2006	133.74	140.54	147.44	152.61	155.80	157.25	157.75	158.19	158.59	
19	2007	133.80	140.46	147.28	152.64	155.66	157.35	157.62	158.18	158.42	
20	2008	133.95	140.65	147.20	152.45	155.79	157.35	157.80	158.05	158.36	
21	2009	133.90	140.61	147.30	152.38	155.47	157.29	157.67	158.24	158.27	
22	2010	133.88	140.63	147.26	152.35	155.46	157.02	157.63	158.09	158.38	

【体 重(男子)の年齢別発育の年次統計】

(単位: kg)

年 度		小4年	小5年	小6年	中1年	中2年	中3年	高1年	高2年	高3年	
昭和	40	1965	—	29.70	32.60	37.40	42.70	48.50	53.40	56.30	58.00
	41	1966	—	29.90	33.10	37.40	43.10	48.50	53.90	56.80	58.60
	42	1967	—	30.20	33.40	38.20	43.50	49.50	54.10	56.70	58.40
	43	1968	—	30.10	33.50	38.20	43.90	49.50	54.00	56.70	58.80
	44	1969	—	30.60	34.00	38.60	44.30	49.90	54.80	57.60	59.30
	45	1970	—	—	—	—	—	—	—	—	—
	46	1971	—	—	—	—	—	—	—	—	—
	47	1972	28.40	31.70	35.30	40.20	45.30	51.30	55.90	58.50	60.10
	48	1973	28.40	31.80	35.40	40.30	46.00	51.40	55.70	58.30	60.20
	49	1974	28.80	31.80	35.60	40.30	46.30	51.80	55.80	58.00	59.80
	50	1975	28.90	31.90	35.70	40.90	46.40	51.80	56.60	58.60	60.20
	51	1976	28.50	31.90	35.80	40.30	46.00	51.50	56.30	58.50	59.80
	52	1977	28.90	32.10	36.40	41.10	46.40	52.20	56.70	59.20	60.90
	53	1978	29.00	32.40	35.80	41.30	46.70	51.30	56.90	59.30	60.70
	54	1979	29.20	32.60	36.90	40.60	47.60	52.60	57.30	59.70	61.00
	55	1980	29.30	32.70	36.40	41.60	46.60	52.30	57.20	59.70	60.90
	56	1981	29.20	32.47	36.25	41.27	47.31	52.49	57.40	59.24	61.03
	57	1982	29.60	32.64	36.61	41.47	46.85	53.04	57.04	60.05	61.20
	58	1983	29.30	32.47	36.29	41.82	46.69	52.69	57.73	59.83	61.55
59	1984	29.53	33.05	36.66	42.01	47.88	53.37	58.41	60.36	61.47	
60	1985	29.88	33.25	36.97	42.08	47.30	52.74	58.54	60.83	62.69	
61	1986	29.96	33.36	37.53	42.45	47.51	53.37	57.40	59.90	61.96	
62	1987	30.10	33.73	37.72	43.29	47.94	53.23	58.51	60.03	61.70	
63	1988	29.83	33.47	37.74	42.86	48.37	53.31	58.08	60.87	61.64	
平成	元	1989	30.57	34.12	37.81	43.34	48.53	54.11	59.29	60.50	61.64
	2	1990	30.65	34.22	37.98	44.07	48.95	53.76	59.15	60.61	61.84
	3	1991	30.51	34.26	38.61	43.89	48.99	54.54	59.26	61.02	61.79
	4	1992	30.76	34.49	38.34	44.16	49.19	54.84	59.50	60.78	61.95
	5	1993	30.74	34.54	38.45	44.26	49.27	54.73	60.07	61.49	63.00
	6	1994	30.73	34.35	38.61	44.10	49.47	54.87	59.47	61.23	62.63
	7	1995	30.83	35.06	39.00	44.02	49.23	54.51	60.12	61.52	62.72
	8	1996	31.31	35.26	39.49	44.63	49.81	54.98	60.12	61.92	63.52
	9	1997	31.42	34.97	39.22	44.73	50.11	54.96	59.89	61.77	63.15
	10	1998	31.61	35.26	39.69	45.15	50.19	54.96	59.80	61.29	62.95
	11	1999	31.15	34.96	39.62	45.08	50.31	55.32	60.22	60.88	62.91
	12	2000	31.48	35.59	39.51	45.76	50.43	55.21	59.04	61.74	62.61
	13	2001	31.23	34.98	39.71	45.68	50.23	55.56	58.89	61.15	63.01
	14	2002	31.28	34.95	39.59	45.68	49.80	55.89	60.61	61.30	63.67
	15	2003	31.62	35.29	39.46	45.31	50.59	55.72	60.90	62.70	64.28
	16	2004	31.20	34.79	39.05	45.04	50.11	55.83	60.13	61.82	63.96
	17	2005	31.04	34.77	39.09	44.94	49.62	55.32	60.68	61.74	64.02
	18	2006	31.04	34.89	39.05	45.05	49.82	54.88	60.44	62.92	63.99
	19	2007	30.89	34.64	39.08	44.73	49.76	55.05	60.05	62.24	64.56
	20	2008	31.11	34.49	38.81	44.70	49.49	54.92	60.03	61.68	63.55
	21	2009	30.59	34.22	38.27	44.18	49.01	54.40	59.70	61.35	62.98
	22	2009	30.72	34.23	38.76	44.10	49.16	54.60	59.41	61.85	63.60

【体 重(女子)の年齢別発育の年次統計】

(単位: kg)

年 度		小4年	小5年	小6年	中1年	中2年	中3年	高1年	高2年	高3年	
昭和	40	1965	—	29.90	34.30	39.40	43.60	47.10	49.50	50.90	51.90
	41	1966	—	30.40	34.40	39.80	44.10	47.30	49.80	51.30	51.90
	42	1967	—	30.70	35.30	40.00	44.60	47.80	50.10	51.50	52.00
	43	1968	—	30.30	35.30	40.50	44.90	48.10	50.40	51.50	52.30
	44	1969	—	31.10	35.60	40.80	45.60	48.60	50.80	52.00	52.40
	45	1970	—	—	—	—	—	—	—	—	—
	46	1971	—	—	—	—	—	—	—	—	—
	47	1972	28.20	32.20	36.70	42.00	46.10	49.30	51.40	52.50	52.90
	48	1973	28.40	32.60	37.30	42.50	46.90	49.40	51.40	52.50	53.00
	49	1974	28.50	32.60	37.40	42.20	46.40	49.30	51.50	52.70	53.10
	50	1975	28.80	32.60	37.50	42.30	46.50	49.50	51.40	52.50	52.80
	51	1976	28.50	32.90	37.70	42.10	46.20	50.00	51.00	51.90	53.20
	52	1977	28.50	32.70	37.80	42.70	46.90	49.60	51.80	53.10	53.80
	53	1978	28.80	32.70	38.20	42.50	46.80	50.80	51.50	52.90	53.00
	54	1979	28.80	33.00	37.30	42.60	46.90	50.10	52.30	53.00	53.00
	55	1980	29.00	32.80	37.90	43.00	46.80	49.90	51.30	52.60	53.80
	56	1981	28.50	32.55	37.85	42.49	46.59	49.93	52.21	52.15	52.24
	57	1982	28.80	33.26	37.83	42.75	46.35	50.06	52.12	52.64	52.81
	58	1983	29.30	32.79	37.85	42.81	46.50	49.79	52.16	52.68	53.03
59	1984	29.08	33.47	38.19	43.19	46.99	50.06	52.59	53.36	53.20	
60	1985	29.52	33.49	38.11	42.96	47.15	49.88	52.93	53.17	53.47	
61	1986	29.57	33.59	38.29	43.62	47.20	50.12	52.38	53.00	53.36	
62	1987	29.75	34.13	38.96	43.79	47.28	50.30	51.91	52.62	52.45	
63	1988	29.64	33.71	38.80	43.93	46.96	49.92	51.71	52.88	53.01	
平成	元	1989	29.75	33.89	38.69	43.88	47.20	49.80	51.83	52.37	52.27
	2	1990	30.14	34.66	38.98	44.02	47.36	50.37	52.21	52.38	52.58
	3	1991	30.36	34.48	39.34	44.19	47.09	50.36	52.44	52.84	52.93
	4	1992	30.27	34.53	39.78	44.36	47.76	50.12	52.12	52.72	52.59
	5	1993	30.15	34.51	39.60	44.28	47.74	50.29	51.99	52.87	53.23
	6	1994	30.80	34.89	39.87	44.96	47.77	50.31	52.28	52.62	53.00
	7	1995	30.61	35.03	40.10	44.90	47.87	50.57	51.77	53.24	52.69
	8	1996	30.86	35.09	40.39	45.00	48.26	50.28	52.14	52.83	52.92
	9	1997	30.69	35.07	39.96	44.86	48.17	50.70	52.31	53.05	53.50
	10	1998	30.87	35.19	40.38	45.04	48.31	50.66	52.59	53.53	53.51
	11	1999	30.97	34.93	40.50	44.89	47.63	50.39	52.33	53.27	53.45
	12	2000	30.71	34.97	40.15	45.74	48.59	50.83	52.10	52.76	52.93
	13	2001	30.49	34.57	39.86	44.92	48.02	50.74	51.39	52.50	52.12
	14	2002	30.65	35.12	40.01	45.14	48.28	50.55	52.59	53.11	53.17
	15	2003	30.76	35.27	40.30	44.44	48.15	50.79	52.62	53.39	53.12
	16	2004	30.61	34.67	39.81	44.66	47.36	50.80	52.13	52.65	53.34
	17	2005	30.36	34.63	39.74	44.40	47.77	50.24	52.30	53.04	53.05
	18	2006	30.13	34.52	39.66	44.62	47.72	50.46	51.77	53.41	53.42
	19	2007	30.25	34.33	39.42	44.37	47.68	50.26	52.07	52.66	53.39
	20	2008	30.42	34.58	39.33	44.18	47.58	50.25	51.79	52.82	52.75
	21	2009	30.10	34.26	39.16	43.81	46.95	49.95	51.43	52.31	52.57
	22	2010	30.28	34.38	39.29	43.95	47.13	49.67	51.30	52.27	52.47

【座 高(男子)の年齢別発育の年次統計】

(単位:cm)

年 度		小4年	小5年	小6年	中1年	中2年	中3年	高1年	高2年	高3年
昭和 40	1965	—	73.40	75.50	78.70	82.00	85.50	88.30	89.60	90.10
	41	1966	—	73.60	75.70	78.60	82.10	85.70	88.40	89.50
	42	1967	—	73.60	75.80	78.70	82.10	85.70	88.20	89.50
	43	1968	—	73.20	75.70	79.00	82.10	85.40	88.00	88.00
	44	1969	—	73.80	76.10	79.20	82.40	86.00	88.50	89.70
	45	1970	—	—	—	—	—	—	—	—
	46	1971	—	—	—	—	—	—	—	—
	47	1972	71.90	74.10	76.40	79.70	83.20	86.50	88.80	90.00
	48	1973	71.80	74.20	76.30	79.60	83.20	86.70	89.00	90.00
	49	1974	72.20	74.30	76.80	79.90	83.80	86.80	88.90	90.00
	50	1975	72.20	74.30	76.50	80.10	83.40	87.00	89.20	90.10
	51	1976	71.90	74.10	76.40	79.40	83.00	86.20	89.40	92.30
	52	1977	71.90	73.90	76.40	80.30	83.80	87.20	89.20	89.80
	53	1978	72.50	74.20	76.90	80.10	84.00	87.10	89.50	90.20
	54	1979	72.20	74.40	77.00	79.80	84.10	87.30	89.50	90.60
	55	1980	72.30	74.50	76.70	80.30	83.90	87.50	89.40	90.50
	56	1981	72.50	74.50	76.80	80.40	84.40	87.50	89.80	90.80
	57	1982	72.50	74.51	76.91	80.58	84.01	87.84	89.72	90.67
	58	1983	72.50	74.62	76.94	80.45	83.89	87.58	89.49	90.47
	59	1984	72.53	74.69	77.04	80.26	84.22	87.36	89.59	90.82
	60	1985	72.65	74.87	77.14	80.24	83.96	86.91	90.12	91.16
	61	1986	72.69	74.96	77.43	80.61	84.17	87.56	89.34	90.66
	62	1987	72.87	74.96	77.51	80.87	84.43	87.37	89.75	90.55
	63	1988	72.94	75.05	77.41	81.03	84.72	87.72	89.87	91.28
平成 元	1989	73.09	75.33	77.67	80.91	84.42	87.90	89.88	90.82	90.95
	2	1990	73.03	75.23	77.55	81.54	84.78	87.80	89.64	90.59
	3	1991	72.98	75.26	77.84	81.35	84.86	87.97	89.57	90.98
	4	1992	73.02	75.40	77.80	81.51	85.04	88.04	90.10	91.17
	5	1993	72.87	75.22	77.88	81.41	85.07	88.24	90.24	91.14
	6	1994	73.10	75.24	77.83	81.75	85.32	88.35	89.94	90.91
	7	1995	72.98	75.47	78.08	81.04	85.12	87.99	89.95	91.07
	8	1996	73.29	75.49	78.19	81.74	84.93	88.16	89.88	91.09
	9	1997	73.36	75.46	78.16	81.84	85.36	88.25	90.08	91.00
	10	1998	73.20	75.56	78.24	81.64	85.36	87.86	89.91	91.14
	11	1999	73.04	75.55	78.29	82.07	85.51	88.58	90.19	90.99
	12	2000	73.24	75.69	78.36	82.07	85.38	88.12	90.02	90.89
	13	2001	73.01	75.41	78.23	82.02	85.62	88.44	89.78	91.32
	14	2002	72.92	75.32	78.29	82.07	85.46	88.73	89.91	90.82
	15	2003	73.18	75.43	78.19	81.71	85.01	88.38	90.23	91.02
	16	2004	72.87	75.18	78.01	81.59	85.58	88.63	90.22	91.31
	17	2005	72.78	75.30	77.91	81.68	85.04	88.37	90.06	91.41
	18	2006	72.99	75.45	78.18	81.71	85.32	88.35	90.33	91.25
	19	2007	73.01	75.34	78.07	81.68	85.11	88.40	90.18	91.36
	20	2008	72.98	75.32	78.06	81.72	85.15	88.31	90.13	91.10
	21	2009	72.88	75.31	77.96	81.77	85.19	88.29	90.01	91.17
	22	2009	72.87	75.17	78.05	81.58	85.27	88.37	90.10	91.23

【座 高(女子)の年齢別発育の年次統計】

(単位:cm)

年 度		小4年	小5年	小6年	中1年	中2年	中3年	高1年	高2年	高3年
昭和 40	1965	—	73.90	77.10	80.40	82.50	84.10	84.80	85.00	85.20
	41	1966	—	74.30	77.30	80.80	83.10	84.30	85.00	85.30
	42	1967	—	74.30	77.60	80.50	82.80	83.90	84.90	85.00
	43	1968	—	74.10	77.70	80.60	83.00	84.20	84.70	84.90
	44	1969	—	74.40	77.90	80.90	82.90	84.10	84.50	84.80
	45	1970	—	—	—	—	—	—	—	—
	46	1971	—	—	—	—	—	—	—	—
	47	1972	71.70	75.30	77.90	81.60	83.30	84.40	84.60	84.80
	48	1973	72.00	75.10	78.30	81.50	83.60	84.40	84.80	84.90
	49	1974	72.20	75.30	78.50	81.60	83.30	84.50	84.70	84.80
	50	1975	72.20	75.20	78.50	81.30	83.40	84.40	85.00	84.70
	51	1976	71.70	75.20	78.20	80.80	82.80	83.90	84.80	85.20
	52	1977	71.60	74.60	78.20	81.90	83.70	84.60	84.90	85.10
	53	1978	72.10	75.10	78.60	81.90	83.80	84.70	84.70	84.90
	54	1979	72.10	75.10	78.50	81.50	83.80	84.70	85.40	85.30
	55	1980	72.30	75.40	78.70	82.00	83.60	85.00	84.90	85.30
	56	1981	72.30	75.20	78.90	82.00	83.70	84.90	85.40	85.30
	57	1982	72.50	75.37	78.61	81.88	83.65	85.06	85.51	85.81
	58	1983	72.50	75.24	78.73	81.98	83.83	85.00	85.09	84.99
	59	1984	72.44	75.62	78.71	82.15	83.90	85.04	85.74	85.41
	60	1985	72.72	75.54	78.85	81.67	83.96	85.01	85.46	85.30
	61	1986	72.61	75.58	78.86	82.14	83.89	84.92	85.53	85.58
	62	1987	72.96	75.83	79.11	82.32	83.84	85.09	85.81	85.58
	63	1988	72.88	75.78	79.01	82.33	83.87	84.97	85.38	85.53
平成 元	1989	73.03	76.01	79.20	82.24	83.64	84.83	85.40	85.59	85.54
	2	1990	73.02	76.13	79.17	82.62	84.23	85.19	85.11	85.19
	3	1991	73.04	76.13	79.38	82.67	84.08	85.01	85.37	85.69
	4	1992	73.14	76.17	79.73	82.68	84.23	85.10	85.30	85.47
	5	1993	73.02	76.16	79.68	82.55	84.07	84.78	85.66	85.77
	6	1994	73.31	76.47	79.67	82.85	84.06	85.07	85.38	85.55
	7	1995	73.14	76.46	79.79	82.79	84.28	84.84	85.05	85.38
	8	1996	73.47	76.38	79.81	82.92	84.43	85.00	84.97	85.15
	9	1997	73.42	76.61	79.93	83.02	84.41	85.33	84.99	85.12
	10	1998	73.19	76.21	79.74	82.77	84.44	85.14	85.06	85.35
	11	1999	73.36	76.30	79.91	82.86	84.04	84.89	85.16	85.34
	12	2000	73.26	76.44	80.01	82.83	84.22	85.18	85.07	85.26
	13	2001	73.15	76.05	79.61	82.68	84.04	84.97	84.64	85.18
	14	2002	73.13	76.30	79.77	82.56	84.41	84.98	84.81	85.10
	15	2003	72.37	76.44	79.72	82.28	84.01	85.08	85.11	85.10
	16	2004	73.00	76.05	79.57	82.70	84.39	85.42	85.31	85.47
	17	2005	72.86	76.17	79.54	82.57	84.17	85.22	85.22	85.35
	18	2006	73.02	76.28	79.73	82.59	84.15	85.12	85.23	85.56
	19	2007	73.04	76.17	79.64	82.72	84.17	85.22	85.23	85.37
	20	2008	73.10	76.23	79.55	82.55	84.14	85.06	85.23	85.34
	21	2009	73.03	76.15	79.50	82.55	84.08	85.19	85.24	85.48
	22	2010	73.04	76.21	79.59	82.56	84.11	85.06	85.27	85.41

12 本県の児童生徒の体力・運動能力の推移（昭和40年度～平成22年度）

《表-40～49までは昭和40年度からの継続項目、表-50～57までは平成10年度からの新項目》

【握力(男子)の年次統計】

(単位:kg)

年 度	小4年	小5年	小6年	中1年	中2年	中3年	高1年	高2年	高3年	
昭和 40	1965	—	18.30	20.60	23.70	29.80	35.20	40.00	42.00	44.10
41	1966	—	16.40	19.30	22.90	27.30	33.40	38.90	41.90	44.50
42	1967	—	16.40	19.60	22.30	30.10	35.00	39.00	41.80	44.20
43	1968	—	16.40	19.90	23.50	28.90	35.50	41.80	44.50	47.20
44	1969	—	17.10	20.00	24.00	30.30	35.90	39.80	42.50	45.80
45	1970	—	17.50	20.80	24.70	30.10	37.00	42.80	45.70	48.10
46	1971	—	17.00	20.40	24.60	30.20	36.50	43.30	47.00	48.60
47	1972	—	16.70	20.30	23.50	29.20	35.50	42.30	45.20	47.30
48	1973	—	17.70	21.10	25.80	31.50	37.60	41.10	43.90	46.50
49	1974	—	17.60	21.70	25.40	31.40	37.20	42.00	43.80	46.00
50	1975	—	17.60	20.70	25.10	31.50	37.50	42.90	45.80	46.30
51	1976	—	18.50	21.90	24.20	29.50	35.20	42.80	45.60	47.40
52	1977	—	17.70	21.20	25.30	30.20	36.90	41.60	44.50	46.80
53	1978	—	18.40	21.20	25.50	31.20	37.10	40.90	44.20	45.50
54	1979	—	17.40	20.40	27.00	32.70	38.10	41.70	43.70	46.30
55	1980	—	18.50	21.30	26.10	31.50	38.20	43.60	45.90	47.90
56	1981	—	18.09	21.04	25.43	31.46	37.21	41.96	44.50	46.60
57	1982	—	18.39	21.47	25.60	32.09	38.65	41.07	44.75	45.95
58	1983	—	17.98	20.40	25.83	30.78	37.22	41.63	44.05	46.10
59	1984	—	18.17	21.16	25.01	30.76	36.68	41.14	43.94	45.69
60	1985	—	18.01	20.84	25.14	31.93	37.11	42.96	45.79	47.84
61	1986	—	17.36	20.66	25.68	31.60	37.29	39.90	43.11	45.26
62	1987	—	17.36	20.85	24.40	30.42	36.06	39.76	42.68	45.30
63	1988	—	17.36	20.74	25.50	31.86	36.97	39.62	42.98	44.54
平成 元	1989	—	18.36	21.41	25.35	31.07	36.32	40.59	43.59	44.55
2	1990	—	17.92	20.63	25.78	31.31	36.62	40.14	42.51	44.25
3	1991	—	17.36	20.57	25.24	31.23	36.26	40.33	42.55	44.07
4	1992	—	17.72	20.72	26.60	31.51	37.18	39.88	42.00	43.46
5	1993	—	16.96	20.47	25.03	31.10	36.27	40.43	42.65	44.56
6	1994	—	17.25	20.05	24.28	30.01	35.12	39.44	42.68	43.69
7	1995	—	17.15	20.16	24.89	30.79	35.86	37.17	40.11	42.00
8	1996	—	16.93	20.56	24.73	29.81	35.51	38.21	41.29	42.36
9	1997	—	17.57	20.36	25.49	30.58	35.35	38.13	40.88	42.77
10	1998	15.22	17.64	20.53	24.33	30.65	35.56	39.51	41.68	42.68
11	1999	15.06	17.25	20.74	25.11	30.60	35.97	37.61	39.71	41.25
12	2000	14.66	17.18	20.52	25.36	31.19	36.24	38.99	42.19	43.68
13	2001	14.97	17.41	20.55	24.71	30.32	36.02	39.58	42.83	43.97
14	2002	15.15	17.37	20.76	25.09	30.64	36.24	38.97	41.55	43.40
15	2003	15.21	17.68	20.52	25.13	31.23	36.21	38.27	40.73	41.77
16	2004	15.44	17.75	20.89	25.16	30.69	35.44	38.50	40.97	42.57
17	2005	14.97	17.49	20.66	24.61	30.80	35.90	37.92	40.69	42.25
18	2006	15.09	17.46	20.74	24.83	30.51	35.77	38.27	41.25	42.76
19	2007	15.08	17.48	20.55	24.64	30.65	35.78	38.19	40.83	42.69
20	2008	15.33	17.66	20.87	24.73	30.55	35.85	38.43	40.95	42.66
21	2009	15.05	17.48	20.52	24.67	30.33	35.40	38.71	40.95	42.84
22	2010	14.90	17.38	20.45	24.24	30.18	35.46	38.11	41.48	42.64

(注1) 資料出所は、体力・運動能力調査(体育課及びスポーツ健康課)による。なお、「—」欄は未実施項目である。

(注2) 平成10年度から、新しく小学校4年生が加わっている。

【握力(女子)の年次統計】

(単位:kg)

年 度		小4年	小5年	小6年	中1年	中2年	中3年	高1年	高2年	高3年
昭和 40	1965	—	16.70	19.00	21.60	23.60	25.60	26.60	27.80	27.60
41	1966	—	15.10	18.10	21.10	24.00	25.40	26.40	26.70	27.50
42	1967	—	14.70	18.10	21.10	24.20	25.90	28.00	28.00	29.00
43	1968	—	15.20	18.90	22.00	24.80	26.50	27.90	28.50	29.70
44	1969	—	15.90	18.70	22.50	24.70	26.50	26.70	28.30	28.50
45	1970	—	16.40	20.10	22.60	25.90	27.70	29.30	30.30	30.70
46	1971	—	15.70	19.40	22.70	25.00	27.50	29.40	31.10	31.00
47	1972	—	15.50	19.20	21.10	24.10	25.90	28.30	29.30	30.30
48	1973	—	16.10	19.80	23.40	25.80	27.30	29.50	30.10	31.10
49	1974	—	16.10	19.80	22.80	25.30	27.50	27.20	28.10	29.50
50	1975	—	16.30	19.20	22.70	25.20	26.60	29.40	30.40	30.70
51	1976	—	17.40	20.80	21.90	24.80	25.70	29.30	29.70	31.00
52	1977	—	16.30	20.10	22.70	25.30	27.00	28.20	30.50	30.10
53	1978	—	16.70	19.80	22.70	25.00	26.90	27.60	28.00	28.80
54	1979	—	16.20	19.60	22.90	26.00	27.70	28.20	29.10	30.30
55	1980	—	17.00	20.20	22.60	25.50	26.30	29.70	29.80	31.00
56	1981	—	16.48	19.85	23.19	25.48	27.15	29.70	29.38	29.72
57	1982	—	16.85	20.06	23.52	26.09	28.47	28.06	29.07	29.65
58	1983	—	16.42	19.40	23.12	26.51	26.59	28.59	29.62	30.09
59	1984	—	17.03	20.26	22.05	24.94	26.43	28.07	28.73	29.22
60	1985	—	16.50	19.98	22.85	25.87	26.62	28.84	30.22	30.91
61	1986	—	16.34	19.52	23.29	26.65	27.06	27.81	28.41	29.06
62	1987	—	16.04	19.38	21.77	23.73	25.24	26.28	27.71	27.49
63	1988	—	16.12	19.35	22.37	24.65	25.81	26.37	27.43	27.83
平成 元	1989	—	16.83	19.71	22.28	24.90	25.37	26.47	27.22	28.00
2	1990	—	16.80	19.44	21.96	24.61	25.86	26.21	27.13	27.39
3	1991	—	15.90	19.18	22.34	23.97	25.00	25.97	26.62	27.12
4	1992	—	16.54	19.63	22.34	24.63	25.69	25.22	26.43	26.85
5	1993	—	16.11	19.25	22.08	24.00	25.14	25.85	27.10	27.65
6	1994	—	16.28	19.37	21.37	23.57	24.36	26.70	27.18	27.49
7	1995	—	16.16	19.38	22.56	25.17	25.90	24.37	25.38	25.69
8	1996	—	16.02	19.34	21.58	24.11	25.18	25.49	26.08	26.61
9	1997	—	16.53	19.26	22.10	24.15	25.26	25.70	26.67	26.92
10	1998	13.85	16.44	19.87	21.60	23.58	25.06	26.15	27.31	27.24
11	1999	14.29	16.18	20.20	22.23	24.23	25.69	24.30	25.45	26.04
12	2000	13.58	16.23	19.26	22.23	24.06	25.23	25.80	26.91	27.02
13	2001	13.72	16.40	19.42	21.50	23.40	24.96	25.59	26.80	27.02
14	2002	14.03	16.55	19.42	21.74	24.31	25.17	24.86	25.58	26.28
15	2003	14.07	17.19	19.88	21.71	24.44	25.45	25.63	26.36	26.33
16	2004	14.49	16.80	19.72	22.19	24.09	25.47	24.78	26.03	26.77
17	2005	14.07	16.81	19.93	21.67	24.14	25.19	24.63	25.42	26.06
18	2006	14.13	16.66	19.91	21.99	24.32	25.49	24.99	26.15	26.40
19	2007	14.08	16.69	19.73	22.01	24.43	25.62	25.06	25.91	26.57
20	2008	14.33	16.96	20.02	22.01	24.56	25.77	25.45	26.30	26.65
21	2009	14.15	16.76	19.85	22.00	24.22	25.60	25.53	26.42	26.81
22	2010	13.91	16.80	19.76	21.81	24.10	25.23	25.40	26.38	26.71

【反復横とび(男子)の年次統計】

(単位:点)

年 度		小4年	小5年	小6年	中1年	中2年	中3年	高1年	高2年	高3年	
昭和	40	1965	—	34.90	37.90	36.50	36.80	39.30	38.30	39.90	41.20
	41	1966	—	35.30	37.70	35.40	37.70	39.20	38.20	40.10	41.10
	42	1967	—	34.60	37.70	36.50	38.10	39.70	40.60	42.30	43.10
	43	1968	—	36.10	39.10	36.30	38.60	39.70	39.90	41.20	42.80
	44	1969	—	35.60	38.30	37.30	39.60	40.80	42.00	42.90	43.40
	45	1970	—	37.20	40.90	37.90	39.20	42.30	43.30	44.40	45.00
	46	1971	—	36.10	39.70	37.40	39.60	40.50	42.10	43.40	43.40
	47	1972	—	36.20	39.70	38.20	40.10	42.20	42.40	43.00	43.90
	48	1973	—	36.20	39.80	37.50	40.20	41.80	42.10	42.80	44.10
	49	1974	—	36.90	40.60	38.90	40.20	42.30	43.10	45.30	45.20
	50	1975	—	37.00	39.90	38.00	39.50	41.80	42.40	42.70	43.70
	51	1976	—	37.10	40.20	37.60	40.60	42.10	45.10	45.80	47.20
	52	1977	—	36.80	40.40	38.30	40.80	42.20	44.20	45.70	46.40
	53	1978	—	37.10	39.70	38.20	39.90	41.80	45.40	46.20	47.50
	54	1979	—	37.70	40.70	38.00	41.00	42.00	45.20	45.10	46.70
	55	1980	—	37.40	40.00	38.40	40.40	42.60	44.40	45.20	46.70
	56	1981	—	37.66	39.93	39.56	41.20	42.67	44.40	46.86	47.60
	57	1982	—	38.64	41.38	39.37	41.82	43.63	44.72	46.33	47.01
	58	1983	—	38.92	41.66	38.60	40.80	43.59	44.82	46.62	47.18
	59	1984	—	39.19	40.95	39.45	41.93	44.47	44.86	46.18	46.83
	60	1985	—	39.51	42.46	39.14	41.08	43.05	45.73	48.41	48.72
	61	1986	—	39.81	42.50	39.25	40.92	43.27	43.81	46.24	47.27
	62	1987	—	38.58	41.37	40.07	41.65	43.79	43.72	45.37	46.12
	63	1988	—	39.35	42.67	40.06	43.05	44.65	44.64	47.21	47.09
平成	元	1989	—	39.82	42.32	39.45	41.27	42.91	46.63	48.16	48.07
	2	1990	—	39.24	42.27	40.31	42.27	43.98	45.45	47.01	47.95
	3	1991	—	38.91	40.96	39.60	42.01	43.13	43.75	45.50	46.66
	4	1992	—	39.42	41.90	39.68	42.60	43.28	43.99	45.93	48.25
	5	1993	—	38.58	41.58	39.38	41.04	43.19	44.93	46.47	47.64
	6	1994	—	39.18	41.46	38.64	41.99	43.24	44.11	45.07	46.00
	7	1995	—	38.59	41.72	39.41	41.77	42.67	44.03	45.84	46.52
	8	1996	—	39.31	42.56	39.82	41.30	43.79	44.90	45.85	46.40
	9	1997	—	39.30	41.87	40.56	42.32	43.32	44.61	46.47	46.79
	10	1998	36.11	39.17	41.31	44.40	47.74	48.59	49.85	51.28	53.29
	11	1999	37.36	41.38	43.37	44.97	47.24	49.80	50.35	53.05	54.38
	12	2000	36.50	39.24	42.34	44.79	47.63	49.83	51.13	51.80	53.96
	13	2001	37.12	40.15	42.66	44.54	47.01	50.17	52.37	55.29	54.88
	14	2002	37.29	40.62	43.23	45.64	48.45	50.16	50.95	52.88	53.73
	15	2003	38.18	41.76	43.84	45.55	49.12	50.24	52.55	55.00	55.53
	16	2004	37.65	41.03	44.08	45.95	48.87	50.24	53.28	55.32	56.67
	17	2005	37.50	41.52	44.61	46.28	49.52	50.79	53.05	55.45	56.27
	18	2006	37.76	41.93	44.72	46.92	50.18	52.46	53.74	56.08	56.84
	19	2007	38.06	42.32	46.01	47.15	50.54	52.78	54.42	56.13	57.92
	20	2008	38.35	43.15	46.15	48.43	51.17	53.54	55.56	57.46	58.14
	21	2009	38.09	42.85	46.48	48.58	52.25	53.63	55.93	57.38	58.41
	22	2010	39.05	43.05	46.47	49.19	52.50	54.93	55.75	58.09	58.72

(注1) 平成10年度から、新しく小学4年に加わっている。

(注2) 平成10年度から、反復幅が従来の小学高学年用に全統一されたため、中学校以上の値は高くなっている。

【反復横とび(女子)の年次統計】

(単位:点)

年 度	小4年	小5年	小6年	中1年	中2年	中3年	高1年	高2年	高3年	
昭和 40	1965	—	34.70	36.90	34.70	35.40	35.00	34.90	35.20	35.60
41	1966	—	33.90	37.30	34.40	35.40	35.50	34.10	37.50	34.90
42	1967	—	34.70	37.40	34.40	35.20	35.50	36.30	36.90	37.40
43	1968	—	35.20	39.20	34.80	36.00	36.50	35.00	36.30	35.60
44	1969	—	35.70	37.90	34.60	36.90	37.10	37.70	37.60	37.40
45	1970	—	36.40	39.20	36.10	36.50	43.10	39.20	40.10	40.60
46	1971	—	34.90	38.30	35.90	37.40	36.60	39.50	40.20	40.00
47	1972	—	35.20	38.30	37.20	37.40	38.00	39.10	40.00	39.80
48	1973	—	35.20	38.40	35.80	36.90	37.40	38.00	38.20	38.60
49	1974	—	35.90	38.70	36.70	37.30	38.60	38.80	39.80	40.50
50	1975	—	35.90	38.20	35.50	37.30	38.40	39.70	40.40	39.40
51	1976	—	36.60	38.30	35.70	37.40	37.80	39.50	40.30	39.70
52	1977	—	35.60	38.50	36.10	37.90	38.30	39.60	40.90	40.50
53	1978	—	36.10	38.50	36.20	36.70	37.80	40.10	40.50	41.20
54	1979	—	37.60	39.30	36.50	38.10	38.30	40.00	39.60	40.80
55	1980	—	36.30	38.90	35.80	37.40	38.40	40.70	40.60	40.80
56	1981	—	36.71	39.40	36.75	38.49	39.03	39.95	40.74	41.14
57	1982	—	37.08	39.91	36.77	38.24	38.71	39.29	40.56	40.40
58	1983	—	38.58	40.50	36.89	38.42	39.35	40.47	41.22	40.69
59	1984	—	38.21	39.91	37.66	39.01	38.74	40.26	41.04	41.11
60	1985	—	39.02	41.32	37.42	38.25	38.49	39.48	41.56	41.84
61	1986	—	38.92	41.39	37.29	38.09	38.76	39.44	40.99	41.39
62	1987	—	38.16	40.29	37.65	38.24	39.21	38.54	38.77	40.50
63	1988	—	38.96	41.30	38.30	39.26	39.10	37.58	38.75	39.01
平成 元	1989	—	38.40	40.87	36.79	37.95	38.40	40.37	41.71	41.50
2	1990	—	37.78	40.54	37.92	38.77	38.58	38.66	38.66	39.68
3	1991	—	37.07	39.03	36.34	37.78	38.23	37.96	38.49	39.07
4	1992	—	37.49	39.24	36.76	37.80	38.40	39.06	39.14	40.81
5	1993	—	36.85	39.07	35.84	36.83	37.54	38.89	39.90	40.33
6	1994	—	37.13	38.63	36.29	37.83	37.41	38.30	38.22	39.43
7	1995	—	36.54	38.69	36.34	37.47	38.03	37.35	38.67	39.03
8	1996	—	36.82	38.83	35.57	36.69	37.00	38.41	38.13	39.28
9	1997	—	36.39	38.22	35.97	37.62	37.73	37.32	38.70	39.14
10	1998	33.86	36.01	37.78	39.81	40.90	41.85	42.35	43.17	44.07
11	1999	35.44	37.96	39.65	39.89	40.95	40.62	42.61	43.86	44.92
12	2000	33.73	36.44	38.43	40.51	41.05	41.67	42.69	42.89	43.20
13	2001	35.12	37.38	38.77	40.58	40.39	41.19	41.97	44.15	44.30
14	2002	35.03	37.53	39.56	40.11	41.50	41.58	42.21	42.33	43.49
15	2003	36.41	39.11	39.97	41.34	42.39	42.19	44.77	45.67	45.31
16	2004	35.49	38.76	40.56	41.50	42.70	42.80	43.96	45.18	45.79
17	2005	35.54	39.09	41.27	41.74	43.31	43.11	43.55	44.92	45.58
18	2006	35.68	39.70	41.78	42.32	44.45	44.37	44.59	46.01	46.34
19	2007	35.69	40.10	42.84	43.18	44.62	44.91	45.81	46.28	47.16
20	2008	36.38	40.48	43.19	43.84	45.63	45.70	46.68	47.47	47.78
21	2009	35.97	40.43	43.08	44.37	45.72	45.88	47.09	47.66	47.83
22	2010	36.39	40.85	43.53	44.78	46.11	46.36	46.82	47.77	48.00

【持久走(男子)の年次統計】

(単位:秒)

年 度		中1年	中2年	中3年	高1年	高2年	高3年
昭和 40	1965	379.30	372.30	365.30	348.40	352.70	352.80
41	1966	385.80	371.10	362.40	357.50	355.10	353.20
42	1967	385.00	373.30	359.20	366.10	358.70	359.00
43	1968	384.90	370.20	355.90	360.20	354.20	355.70
44	1969	384.10	367.40	361.40	357.20	357.60	355.20
45	1970	390.10	366.00	361.40	365.90	359.20	361.70
46	1971	392.50	374.80	367.60	363.30	358.80	358.30
47	1972	392.00	367.40	360.00	368.90	368.50	367.80
48	1973	398.90	374.40	367.00	360.40	361.40	361.50
49	1974	393.60	374.60	361.80	362.30	361.20	364.30
50	1975	389.80	376.30	362.30	362.70	363.70	369.90
51	1976	392.80	367.80	360.60	362.50	361.60	363.80
52	1977	393.00	371.40	362.10	361.80	360.80	361.10
53	1978	399.60	376.90	370.20	363.30	357.20	359.80
54	1979	396.00	370.01	365.00	358.10	355.40	366.00
55	1980	392.90	368.70	363.80	345.40	342.10	346.80
56	1981	392.86	376.07	365.79	356.60	363.66	364.37
57	1982	394.46	373.96	366.44	358.80	356.01	359.28
58	1983	397.27	372.49	355.02	362.73	353.89	357.21
59	1984	394.48	374.10	363.87	369.33	360.55	362.29
60	1985	397.12	376.84	371.26	362.23	357.06	354.18
61	1986	403.94	377.22	369.32	376.17	366.83	367.89
62	1987	406.81	377.83	373.66	387.88	372.37	374.79
63	1988	399.87	377.82	368.54	379.13	367.63	369.09
平成 元	1989	407.56	379.57	374.99	368.58	360.60	364.20
2	1990	410.83	376.21	369.97	378.07	366.92	369.94
3	1991	416.03	385.87	377.72	387.23	380.74	381.26
4	1992	418.65	377.76	376.19	375.89	365.14	364.64
5	1993	414.82	380.51	373.65	382.14	367.91	366.21
6	1994	413.04	377.23	372.12	382.51	376.00	377.21
7	1995	418.09	382.45	372.71	384.90	379.59	377.05
8	1996	419.97	389.95	381.65	382.14	376.41	376.30
9	1997	415.52	377.92	363.39	388.05	379.73	383.23
10	1998	431.89	395.47	383.80	384.24	375.93	373.06
11	1999	436.71	401.30	387.64	386.10	377.02	377.93
12	2000	440.68	399.25	379.39	390.02	387.93	375.78
13	2001	436.47	402.43	377.37	392.17	363.90	368.48
14	2002	437.57	386.88	382.67	394.10	379.10	375.32
15	2003	437.35	398.47	382.88	384.70	374.72	378.58
16	2004	435.95	393.48	385.03	396.38	379.93	380.18
17	2005	430.45	388.50	380.90	393.95	381.72	380.82
18	2006	434.38	389.01	374.97	389.99	375.42	375.77
19	2007	432.75	392.42	382.19	387.82	382.54	373.64
20	2008	431.31	395.49	381.39	383.52	370.92	371.35
21	2009	428.44	387.35	377.79	381.54	371.55	371.34
22	2010	424.03	386.36	377.88	383.67	373.04	368.06

(注1) 男子は1500m、女子は1000mである。

(注2) 平成10年度から、「持久走」または「20mシャトルラン」のいずれかを選択することになっている。

【持久走(女子)の年次統計】

(単位:秒)

年 度		中1年	中2年	中3年	高1年	高2年	高3年
昭和 40	1965	287.90	286.10	292.30	292.20	297.30	297.60
41	1966	280.90	281.80	285.20	292.50	291.50	292.60
42	1967	279.50	280.60	284.10	291.40	290.90	292.20
43	1968	274.90	276.70	271.90	282.90	286.10	287.80
44	1969	275.50	276.00	282.70	292.30	287.40	292.70
45	1970	279.80	276.90	284.60	296.70	308.50	308.00
46	1971	279.60	277.00	283.00	290.80	284.20	292.10
47	1972	280.30	274.90	282.30	295.00	295.00	297.70
48	1973	282.40	276.90	282.50	285.40	285.10	290.30
49	1974	278.80	276.20	281.40	289.40	288.60	291.60
50	1975	278.70	276.80	277.60	292.20	287.00	292.40
51	1976	273.70	266.90	276.30	290.30	287.10	289.10
52	1977	278.10	274.00	277.50	286.60	290.70	289.40
53	1978	278.50	275.70	283.00	293.10	292.60	292.50
54	1979	274.80	270.30	273.70	282.60	288.70	289.10
55	1980	276.80	272.10	286.00	283.40	285.40	288.00
56	1981	274.06	269.85	281.59	285.03	287.72	287.82
57	1982	280.02	272.68	278.81	287.93	289.85	289.05
58	1983	271.47	270.13	273.82	286.48	283.35	287.31
59	1984	274.51	273.27	283.30	290.61	296.59	288.67
60	1985	280.21	276.29	281.94	287.99	285.67	287.46
61	1986	279.89	278.90	287.61	292.55	286.84	298.18
62	1987	281.87	282.51	286.53	299.56	307.26	305.69
63	1988	281.18	276.76	286.84	297.92	301.43	296.03
平成 元	1989	282.98	275.25	284.99	293.53	297.88	298.73
2	1990	284.42	279.51	290.59	300.13	299.53	298.94
3	1991	284.30	279.73	287.53	307.66	304.59	304.78
4	1992	285.65	276.00	284.44	292.21	291.34	292.17
5	1993	283.69	278.69	281.41	294.10	296.61	297.73
6	1994	285.53	276.97	283.81	302.08	301.86	300.58
7	1995	292.63	280.06	283.54	303.88	299.56	300.28
8	1996	297.74	287.63	293.63	305.86	310.25	305.18
9	1997	291.70	280.83	288.58	306.74	304.85	309.96
10	1998	300.10	292.05	292.34	299.78	300.62	298.12
11	1999	306.72	295.66	307.89	311.33	301.72	305.00
12	2000	309.97	298.20	302.50	308.72	307.28	304.88
13	2001	305.07	294.63	298.35	315.08	309.00	312.77
14	2002	301.70	288.90	295.35	327.52	324.72	318.22
15	2003	305.88	301.93	301.27	308.43	307.95	309.65
16	2004	298.12	294.50	298.18	315.55	317.15	314.97
17	2005	304.32	293.35	297.53	320.62	315.88	310.18
18	2006	304.48	291.05	296.36	313.33	312.90	315.89
19	2007	302.70	295.21	301.52	315.03	312.43	313.07
20	2008	302.27	290.04	298.66	309.10	307.60	309.49
21	2009	301.73	290.60	293.75	309.27	308.58	307.90
22	2010	302.45	288.52	298.64	306.49	303.58	307.38

【50m走(男子)の年次統計】

(単位:秒)

年 度		小4年	小5年	小6年	中1年	中2年	中3年	高1年	高2年	高3年
昭和 40	1965	—	9.00	8.80	8.30	8.00	7.60	7.40	7.40	7.30
41	1966	—	9.10	8.80	8.50	8.10	7.80	7.70	7.40	7.20
42	1967	—	9.10	8.80	8.50	8.10	7.80	7.70	7.40	7.30
43	1968	—	9.10	8.80	8.50	8.20	7.80	7.50	7.30	7.20
44	1969	—	9.10	8.80	8.50	8.10	7.70	7.40	7.30	7.20
45	1970	—	9.10	8.90	8.50	8.10	7.80	7.60	7.40	7.40
46	1971	—	9.10	8.90	8.60	8.10	7.80	7.60	7.30	7.20
47	1972	—	9.20	8.90	8.50	8.10	7.70	7.50	7.40	7.20
48	1973	—	9.20	8.90	8.60	8.20	7.70	7.50	7.40	7.30
49	1974	—	9.20	8.90	8.50	8.10	7.70	7.60	7.40	7.40
50	1975	—	9.20	8.90	8.50	8.10	7.70	7.60	7.40	7.30
51	1976	—	9.20	8.90	8.50	8.10	7.80	7.50	7.30	7.20
52	1977	—	9.20	8.90	8.60	8.10	7.80	7.60	7.40	7.20
53	1978	—	9.30	8.80	8.60	8.10	7.80	7.60	7.40	7.30
54	1979	—	9.30	8.90	8.60	8.00	7.80	7.50	7.40	7.20
55	1980	—	9.20	8.90	8.60	8.10	7.70	7.60	7.40	7.30
56	1981	—	9.17	8.89	8.54	8.13	7.74	7.48	7.38	7.20
57	1982	—	9.16	8.86	8.60	8.10	7.69	7.44	7.25	7.15
58	1983	—	9.16	8.83	8.58	8.16	7.70	7.58	7.41	7.25
59	1984	9.44	9.22	8.87	8.61	8.10	7.79	7.62	7.39	7.27
60	1985	9.45	9.16	8.85	8.57	8.10	7.69	7.55	7.34	7.22
61	1986	9.44	9.16	8.81	8.57	8.10	7.71	7.65	7.34	7.23
62	1987	9.42	9.16	8.84	8.63	8.15	7.72	7.66	7.41	7.40
63	1988	9.38	9.16	8.79	8.45	7.96	7.64	7.64	7.34	7.28
平成 元	1989	9.48	9.17	8.83	8.51	8.03	7.67	7.55	7.29	7.23
2	1990	9.54	9.18	8.86	8.63	8.00	7.63	7.60	7.39	7.22
3	1991	9.57	9.21	8.90	8.51	8.03	7.64	7.61	7.42	7.26
4	1992	9.58	9.19	8.82	8.51	7.91	7.60	7.42	7.19	7.09
5	1993	9.51	9.21	8.85	8.54	7.95	7.56	7.46	7.27	7.17
6	1994	9.61	9.22	8.90	8.56	8.02	7.61	7.52	7.32	7.21
7	1995	9.61	9.25	8.82	8.48	7.97	7.63	7.55	7.35	7.22
8	1996	9.64	9.23	8.88	8.57	8.01	7.63	7.46	7.30	7.22
9	1997	9.78	9.30	8.95	8.56	8.01	7.65	7.58	7.33	7.23
10	1998	9.80	9.36	8.95	8.65	8.03	7.70	7.70	7.50	7.35
11	1999	9.75	9.27	8.96	8.58	8.06	7.63	7.61	7.45	7.36
12	2000	9.81	9.37	8.97	8.72	8.10	7.66	7.60	7.40	7.28
13	2001	9.84	9.37	8.98	8.69	8.10	7.67	7.54	7.30	7.27
14	2002	9.70	9.33	8.95	8.66	8.03	7.71	7.71	7.44	7.35
15	2003	9.80	9.35	8.96	8.68	8.12	7.76	7.57	7.33	7.28
16	2004	9.81	9.36	8.94	8.74	8.08	7.76	7.60	7.37	7.24
17	2005	9.82	9.40	9.01	8.60	8.04	7.67	7.59	7.36	7.29
18	2006	9.74	9.38	8.97	8.72	8.06	7.67	7.59	7.38	7.29
19	2007	9.77	9.38	8.98	8.71	8.04	7.64	7.58	7.37	7.29
20	2008	9.75	9.32	8.92	8.64	8.03	7.66	7.55	7.35	7.24
21	2009	9.71	9.29	8.86	8.61	7.95	7.59	7.58	7.35	7.26
22	2010	9.70	9.28	8.89	8.59	7.98	7.57	7.56	7.34	7.25

【50m走(女子)の年次統計】

(単位:秒)

年 度		小4年	小5年	小6年	中1年	中2年	中3年	高1年	高2年	高3年
昭和 40	1965	—	9.50	9.10	9.00	8.90	8.90	9.00	9.00	9.00
	41	1966	—	9.50	9.20	9.00	8.90	8.90	9.00	8.90
	42	1967	—	9.50	9.20	8.90	8.90	8.80	9.00	8.90
	43	1968	—	9.30	9.00	8.90	8.80	8.80	8.90	8.80
	44	1969	—	9.40	9.10	8.90	8.80	8.80	8.90	8.80
	45	1970	—	9.40	9.10	8.90	8.80	8.80	8.90	8.80
	46	1971	—	9.50	9.10	8.90	8.80	8.90	8.80	8.80
	47	1972	—	9.50	9.10	8.90	8.80	8.70	8.90	8.80
	48	1973	—	9.50	9.20	9.00	8.80	8.90	8.80	8.80
	49	1974	—	9.50	9.20	9.00	8.70	8.80	8.90	8.80
	50	1975	—	9.50	9.20	8.90	8.80	8.80	8.90	9.00
	51	1976	—	9.50	9.10	8.90	8.70	8.80	8.80	8.70
	52	1977	—	9.50	9.20	9.00	8.80	8.80	8.90	8.80
	53	1978	—	9.40	9.10	9.00	8.80	8.80	8.90	8.80
	54	1979	—	9.50	9.20	8.90	8.70	8.80	8.70	8.70
	55	1980	—	9.40	9.10	9.00	8.70	8.70	8.80	8.70
	56	1981	—	9.43	9.10	8.91	8.72	8.71	8.73	8.75
	57	1982	—	9.43	9.08	8.96	8.69	8.70	8.73	8.72
	58	1983	—	9.42	9.05	8.94	8.77	8.78	8.91	8.78
	59	1984	9.70	9.41	9.09	8.94	8.78	8.82	8.90	8.89
	60	1985	9.71	9.44	9.08	8.94	8.70	8.70	9.02	8.85
	61	1986	9.68	9.42	9.07	8.99	9.01	8.83	8.88	8.78
	62	1987	9.74	9.39	9.11	9.03	8.78	8.79	8.92	9.05
	63	1988	9.66	9.35	9.07	8.93	8.74	8.74	9.05	9.02
平成 元	1989	9.70	9.42	9.07	8.96	8.75	8.75	8.87	8.87	8.76
	2	1990	9.78	9.42	9.04	9.00	8.77	8.80	9.02	8.90
	3	1991	9.89	9.44	9.09	8.97	8.74	8.71	9.20	9.09
	4	1992	9.80	9.45	9.06	8.93	8.66	8.64	8.72	8.75
	5	1993	9.71	9.43	9.07	8.89	8.67	8.62	8.89	8.86
	6	1994	9.82	9.45	9.13	8.98	8.73	8.72	8.90	8.90
	7	1995	9.90	9.45	9.11	8.94	8.69	8.62	8.96	8.86
	8	1996	9.88	9.51	9.18	9.02	8.78	8.77	8.80	8.93
	9	1997	9.88	9.57	9.21	9.03	8.76	8.76	8.90	8.85
	10	1998	10.04	9.61	9.28	9.18	8.92	8.90	9.09	8.97
	11	1999	10.01	9.59	9.25	9.16	8.92	8.94	9.07	9.02
	12	2000	10.10	9.61	9.23	9.21	8.95	8.89	9.04	9.04
	13	2001	10.07	9.60	9.27	9.20	8.95	8.94	9.12	8.99
	14	2002	9.96	9.61	9.30	9.24	8.97	8.98	9.19	9.19
	15	2003	10.03	9.58	9.28	9.24	8.90	8.97	8.89	8.91
	16	2004	10.04	9.64	9.24	9.14	8.91	8.88	9.05	8.93
	17	2005	10.04	9.60	9.28	9.09	8.84	8.83	9.07	9.06
	18	2006	10.01	9.61	9.25	9.18	8.82	8.80	9.01	8.95
	19	2007	10.06	9.63	9.26	9.13	8.83	8.76	9.03	8.97
	20	2008	10.03	9.57	9.21	9.11	8.81	8.82	8.90	8.89
	21	2009	9.99	9.55	9.18	9.12	8.79	8.73	8.99	8.94
	22	2010	10.04	9.55	9.20	9.06	8.82	8.75	8.95	8.91

【ボール投げ(男子)の年次統計】

(単位:m)

年 度		小4年	小5年	小6年	中1年	中2年	中3年	高1年	高2年	高3年
昭和 40	1965	—	31.70	35.30	19.10	21.50	24.40	25.90	27.70	29.00
41	1966	—	31.00	32.30	18.10	21.10	23.10	25.40	27.00	28.20
42	1967	—	29.50	33.50	18.60	21.20	24.50	26.10	27.10	28.70
43	1968	—	30.00	34.10	18.60	21.10	24.00	26.00	27.20	28.30
44	1969	—	30.70	35.10	18.90	21.50	24.30	26.10	28.00	28.30
45	1970	—	31.20	35.20	18.70	21.10	24.50	26.40	27.90	28.40
46	1971	—	30.40	34.90	19.30	22.00	24.80	26.50	27.90	29.30
47	1972	—	29.60	33.90	18.70	21.20	24.50	25.90	27.30	28.20
48	1973	—	29.00	33.70	19.30	22.20	24.70	27.50	28.40	29.20
49	1974	—	29.00	32.90	18.80	21.80	24.30	25.90	27.20	27.50
50	1975	—	28.30	33.30	19.00	21.60	24.30	26.30	26.90	27.40
51	1976	—	28.10	33.50	19.00	21.90	24.30	25.90	27.60	29.10
52	1977	—	29.40	33.80	19.20	22.00	24.40	25.80	27.10	28.10
53	1978	—	29.90	34.00	19.00	22.00	24.50	25.10	27.00	27.30
54	1979	—	30.10	34.60	19.10	22.20	24.70	26.20	28.10	29.10
55	1980	—	30.10	34.40	19.60	22.40	24.80	25.60	26.60	28.00
56	1981	—	29.81	34.38	19.07	21.88	24.34	26.50	28.31	29.17
57	1982	—	29.30	33.45	19.95	22.00	25.10	26.13	28.00	29.16
58	1983	—	28.85	33.46	19.79	21.66	24.62	26.00	27.22	29.01
59	1984	25.02	29.03	33.27	19.06	21.79	24.50	26.16	27.45	28.65
60	1985	24.55	28.31	32.68	19.35	22.18	24.58	26.51	27.65	28.96
61	1986	24.05	28.12	32.92	19.06	21.54	24.27	24.53	26.47	27.53
62	1987	24.19	28.39	32.53	19.00	21.58	24.17	24.46	26.82	28.08
63	1988	24.49	27.61	32.01	19.13	22.27	24.49	24.81	26.82	27.22
平成 元	1989	23.63	28.23	31.91	19.45	22.08	24.66	25.77	26.95	27.44
2	1990	23.43	27.58	32.24	19.64	22.17	24.58	24.64	25.60	26.70
3	1991	23.38	27.24	31.70	20.22	23.01	25.25	24.73	29.79	27.20
4	1992	23.33	27.60	32.27	18.97	22.78	24.75	25.54	27.14	28.13
5	1993	22.61	26.90	31.63	19.36	21.77	24.39	25.26	26.51	27.44
6	1994	21.93	26.44	29.89	19.44	22.39	25.01	24.20	25.71	26.17
7	1995	21.87	25.73	30.50	18.72	21.40	23.59	24.41	25.72	26.41
8	1996	22.05	26.52	30.53	18.69	21.02	23.57	25.54	26.55	27.16
9	1997	21.84	25.61	29.42	18.96	21.80	24.00	25.40	26.00	27.18
10	1998	21.79	25.89	29.63	18.60	21.78	24.26	24.58	26.10	27.38
11	1999	21.66	25.80	29.67	19.08	21.71	24.27	24.41	25.64	26.93
12	2000	22.00	25.91	30.31	18.78	21.37	23.50	24.83	25.42	26.52
13	2001	21.66	25.32	29.35	18.77	21.75	24.40	25.33	26.79	26.88
14	2002	22.38	26.18	30.25	18.69	21.65	24.21	23.90	25.17	26.07
15	2003	21.45	25.47	30.32	18.88	21.68	23.84	25.05	26.48	27.37
16	2004	21.38	25.57	29.60	18.62	21.68	23.64	24.43	26.10	26.97
17	2005	21.90	25.78	29.84	18.91	21.89	24.21	24.90	25.89	26.69
18	2006	22.14	26.07	29.87	18.34	21.40	23.92	24.71	26.68	27.17
19	2007	22.42	26.12	30.12	18.46	21.38	24.06	25.39	26.65	27.56
20	2008	22.45	26.51	30.44	18.72	21.56	24.17	25.46	26.86	27.65
21	2009	22.33	26.46	30.40	18.87	21.79	24.11	25.15	26.62	27.53
22	2010	21.83	25.66	29.90	18.87	21.88	24.45	24.79	26.63	27.46

(注) 小学校はソフトボール投げであり、中学校以上はハンドボール投げである。

【ボール投げ(女子)の年次統計】

(単位:m)

年 度		小4年	小5年	小6年	中1年	中2年	中3年	高1年	高2年	高3年
昭和 40	1965	—	16.70	17.90	13.30	14.30	15.20	15.90	16.00	16.40
41	1966	—	16.60	18.80	13.60	14.40	15.20	15.30	16.00	16.20
42	1967	—	16.30	19.00	13.60	14.30	14.90	15.50	16.30	16.30
43	1968	—	17.00	20.00	14.20	14.80	15.40	15.90	16.70	16.90
44	1969	—	17.50	20.20	13.60	14.60	15.10	15.20	15.50	15.90
45	1970	—	18.40	21.00	14.00	14.60	15.50	15.80	16.10	16.60
46	1971	—	17.80	21.00	14.20	14.90	15.50	16.10	16.70	16.80
47	1972	—	17.60	20.80	13.70	14.80	15.40	15.20	16.00	15.70
48	1973	—	17.40	20.00	14.40	15.70	16.10	16.40	16.50	16.60
49	1974	—	16.90	19.40	13.90	15.00	15.80	15.80	16.00	16.40
50	1975	—	16.70	19.60	13.90	15.00	15.70	16.20	16.80	16.80
51	1976	—	16.80	20.00	13.70	14.80	15.70	15.80	16.70	17.30
52	1977	—	16.50	19.20	13.60	15.00	15.10	15.90	16.60	16.80
53	1978	—	17.30	20.40	13.70	15.00	15.80	15.40	15.90	16.40
54	1979	—	16.40	20.40	14.30	15.30	15.90	16.10	16.40	17.00
55	1980	—	16.80	20.10	13.90	14.60	15.50	15.40	15.60	16.00
56	1981	—	16.93	19.43	14.62	15.24	15.69	15.65	15.76	16.08
57	1982	—	17.22	19.92	13.67	14.77	15.72	16.20	16.26	16.65
58	1983	—	17.12	19.71	14.02	14.75	15.71	16.19	16.29	16.64
59	1984	13.50	16.71	19.27	13.64	14.86	15.42	15.98	16.36	17.04
60	1985	13.91	16.22	18.98	13.38	14.81	15.58	15.30	15.80	16.70
61	1986	13.93	16.41	19.19	13.67	14.50	15.47	15.40	15.64	15.60
62	1987	14.06	16.93	19.00	13.20	14.29	15.30	15.81	15.90	16.15
63	1988	14.13	16.51	19.00	13.84	14.59	15.21	14.96	15.32	15.67
平成 元	1989	13.68	16.32	18.67	13.89	14.81	15.80	15.49	15.86	16.36
2	1990	13.40	16.16	18.77	13.44	14.64	14.84	14.53	15.02	15.29
3	1991	13.04	15.96	17.99	13.69	14.56	15.39	14.37	14.68	14.90
4	1992	13.44	16.07	18.30	13.43	14.71	15.30	15.26	15.67	15.90
5	1993	12.96	15.86	17.86	13.56	14.30	15.23	14.66	15.29	15.45
6	1994	13.13	15.53	17.76	13.41	14.65	15.29	14.30	14.47	15.13
7	1995	12.68	14.96	17.19	13.14	14.24	15.07	14.14	14.68	14.74
8	1996	12.85	15.23	17.04	12.26	13.73	14.74	14.89	15.05	15.42
9	1997	12.48	14.89	16.70	12.42	13.64	14.34	14.50	15.04	15.35
10	1998	12.55	14.41	16.58	11.99	13.51	14.34	13.92	14.58	15.05
11	1999	12.73	14.76	17.17	12.24	13.58	13.77	14.03	14.54	15.34
12	2000	12.57	15.17	16.89	12.25	13.33	14.09	13.80	14.02	14.60
13	2001	12.96	15.02	16.29	12.12	13.16	13.95	13.83	14.45	14.92
14	2002	12.86	14.79	16.73	12.00	13.25	14.21	13.40	13.85	13.99
15	2003	12.31	14.75	16.82	12.15	13.29	13.85	14.76	14.64	15.01
16	2004	12.70	14.92	17.11	12.44	12.96	13.95	14.04	14.43	14.69
17	2005	12.79	15.37	17.18	12.34	13.69	14.12	13.84	14.14	14.55
18	2006	12.86	15.30	17.31	12.15	13.61	14.25	13.98	14.59	14.71
19	2007	12.82	15.46	17.57	12.43	13.60	14.45	14.28	14.79	15.07
20	2008	12.93	15.40	17.74	12.41	13.75	14.36	14.31	15.05	15.18
21	2009	12.79	15.14	17.35	12.29	13.71	14.50	14.25	14.78	15.18
22	2010	12.31	14.98	17.03	12.23	13.58	14.48	14.34	14.69	14.85

【上体起こし(男子)の年次統計】

(単位:回)

年 度	小4年	小5年	小6年	中1年	中2年	中3年	高1年	高2年	高3年	
平成 10	1998	15.29	17.03	18.63	19.94	23.91	25.11	24.92	26.04	27.21
11	1999	16.02	17.87	19.73	21.04	24.12	25.63	26.35	28.71	29.43
12	2000	15.97	17.45	19.29	22.12	24.91	26.97	27.15	28.72	29.68
13	2001	16.35	18.02	19.84	21.37	24.77	26.81	28.26	30.41	30.51
14	2002	16.65	18.48	19.98	22.05	25.41	26.59	26.91	28.60	29.68
15	2003	16.39	18.39	20.37	22.83	26.71	27.69	27.94	30.36	30.68
16	2004	17.04	19.06	20.65	22.38	25.26	26.91	28.20	30.89	31.51
17	2005	16.61	18.86	20.77	22.67	26.43	27.74	29.13	31.35	32.20
18	2006	16.90	18.96	20.85	22.63	26.81	28.62	28.37	31.60	32.19
19	2007	17.00	19.23	21.21	22.88	27.05	29.05	29.61	31.27	32.96
20	2008	17.63	19.41	21.42	23.22	27.22	29.58	29.79	32.60	32.95
21	2009	17.34	19.62	21.56	23.74	27.40	29.32	29.91	31.92	33.30
22	2010	17.38	19.36	21.40	23.77	28.03	29.81	29.56	32.58	33.63

【上体起こし(女子)の年次統計】

(単位:回)

年 度	小4年	小5年	小6年	中1年	中2年	中3年	高1年	高2年	高3年	
平成 10	1998	13.58	14.65	15.46	15.59	17.77	18.07	17.73	18.42	18.85
11	1999	14.53	15.48	16.49	16.71	18.11	18.26	18.42	20.12	20.55
12	2000	14.12	15.27	16.21	17.53	19.19	19.36	19.38	20.29	20.85
13	2001	14.50	15.73	16.20	17.26	18.90	19.15	19.17	20.27	21.22
14	2002	14.79	15.50	16.47	16.55	18.79	19.29	18.32	19.10	19.41
15	2003	14.97	16.18	17.28	17.88	20.39	20.21	20.79	21.89	21.63
16	2004	15.48	16.84	17.51	17.95	20.62	20.74	20.16	22.24	22.32
17	2005	15.32	16.90	17.92	18.25	21.37	21.43	20.76	22.11	23.02
18	2006	15.63	17.25	18.27	18.73	21.87	22.36	21.41	22.99	23.17
19	2007	15.57	17.51	18.61	19.18	22.25	23.00	22.46	23.68	24.05
20	2008	16.19	17.67	19.01	19.34	22.74	23.59	22.98	24.60	25.19
21	2009	16.06	17.70	19.12	19.85	22.61	23.63	23.17	24.47	25.23
22	2010	15.67	17.65	18.93	19.87	22.96	23.73	23.01	24.83	25.41

【長座体前屈(男子)の年次統計】

(単位:cm)

年 度	小4年	小5年	小6年	中1年	中2年	中3年	高1年	高2年	高3年	
平成 10	1998	30.90	32.95	33.96	36.87	41.01	42.70	44.51	44.77	46.20
11	1999	30.16	31.94	34.25	36.50	39.12	44.26	45.47	48.13	49.05
12	2000	30.39	32.42	34.31	37.44	41.41	43.07	48.78	48.64	49.91
13	2001	31.03	32.59	34.99	37.38	41.33	44.57	47.09	51.43	51.61
14	2002	31.78	32.94	34.86	37.71	41.49	44.12	43.76	45.99	48.22
15	2003	31.51	33.53	35.00	37.92	41.88	44.00	49.00	50.44	51.42
16	2004	30.20	32.26	33.94	37.92	40.58	42.84	47.33	51.89	52.46
17	2005	30.85	32.12	34.19	37.86	42.46	45.48	47.38	50.30	52.57
18	2006	31.05	32.94	34.69	38.22	42.36	46.07	47.27	50.31	52.36
19	2007	31.29	33.03	35.24	38.14	43.33	46.79	48.52	50.00	52.99
20	2008	31.23	32.76	35.33	39.44	43.16	47.21	48.40	51.28	52.13
21	2009	31.05	33.24	35.33	39.53	44.22	47.46	48.99	51.43	53.23
22	2010	31.32	33.25	35.79	39.81	44.55	48.90	48.26	51.77	53.40

【長座体前屈(女子)の年次統計】

(単位:cm)

年 度	小4年	小5年	小6年	中1年	中2年	中3年	高1年	高2年	高3年	
平成 10	1998	33.94	36.09	38.63	41.55	43.69	45.13	44.34	44.56	45.58
11	1999	33.48	35.58	37.81	41.23	42.32	42.91	44.30	45.28	45.80
12	2000	32.98	35.65	38.04	41.81	43.85	44.17	46.07	45.54	47.15
13	2001	33.11	35.73	38.56	41.59	42.71	44.43	44.18	46.28	45.69
14	2002	34.47	35.78	38.34	40.27	42.05	43.73	43.98	43.58	44.36
15	2003	34.99	37.07	38.39	41.37	43.47	43.14	46.12	48.38	49.58
16	2004	33.13	35.76	37.64	40.73	42.46	43.62	45.49	47.24	48.32
17	2005	33.59	35.59	38.29	41.53	43.61	44.25	45.67	46.43	48.78
18	2006	34.32	36.61	38.90	41.63	44.01	45.10	45.83	47.88	48.86
19	2007	34.78	36.89	39.28	41.84	44.64	46.45	46.14	47.82	49.43
20	2008	34.46	37.02	39.46	42.47	44.86	46.78	47.00	47.95	49.59
21	2009	34.24	37.01	39.55	42.87	44.94	46.85	47.43	48.73	49.04
22	2010	34.78	37.12	40.25	42.97	45.75	47.13	47.43	49.59	49.90

【20mシャトルラン(男子)の年次統計】

(単位:回)

年 度	小4年	小5年	小6年	中1年	中2年	中3年	高1年	高2年	高3年	
平成 10	1998	37.96	45.69	51.98	54.88	77.01	85.29	72.13	76.54	88.20
11	1999	39.57	47.06	54.30	60.02	70.48	87.56	75.99	80.42	80.88
12	2000	38.55	43.93	53.55	62.06	75.48	81.04	80.70	87.29	88.67
13	2001	37.57	45.51	51.09	60.78	77.90	86.53	87.16	92.85	92.08
14	2002	40.68	47.01	53.02	58.94	75.27	79.41	64.45	80.85	76.81
15	2003	37.64	45.70	53.15	61.75	80.12	85.06	86.51	95.53	94.29
16	2004	39.48	46.88	55.67	61.76	79.06	83.28	86.07	96.90	97.07
17	2005	40.58	49.67	55.66	63.55	80.58	87.57	85.26	92.29	93.82
18	2006	41.60	49.76	59.31	62.36	82.36	88.15	83.48	97.33	96.25
19	2007	42.43	52.24	60.82	65.19	83.35	89.22	89.43	97.12	98.09
20	2008	43.81	54.50	63.56	69.25	85.66	91.81	91.38	99.98	100.56
21	2009	43.62	54.60	64.53	70.77	88.15	92.19	91.55	97.25	100.53
22	2010	45.59	55.18	64.86	71.70	88.88	95.24	91.37	100.29	99.48

【20mシャトルラン(女子)の年次統計】

(単位:回)

年 度	小4年	小5年	小6年	中1年	中2年	中3年	高1年	高2年	高3年	
平成 10	1998	29.74	35.01	39.06	39.96	49.99	53.30	36.99	38.17	36.21
11	1999	30.66	35.78	41.12	38.50	44.26	44.63	39.88	41.74	41.96
12	2000	28.58	35.08	40.15	44.00	46.27	47.83	44.85	47.30	47.31
13	2001	30.02	35.01	38.68	45.36	52.68	52.40	44.97	46.96	48.27
14	2002	30.45	35.42	39.20	39.70	46.13	46.49	34.35	44.18	40.26
15	2003	29.08	35.47	40.01	42.31	51.36	47.86	52.35	52.05	52.95
16	2004	30.48	36.04	41.35	45.42	52.12	51.50	47.18	50.90	49.92
17	2005	31.22	38.84	42.72	43.50	54.33	52.64	47.90	49.81	49.53
18	2006	31.38	38.33	45.27	45.01	54.14	53.86	47.31	51.19	51.20
19	2007	31.27	40.32	46.31	48.23	56.11	54.76	51.20	52.87	51.99
20	2008	33.02	41.16	48.41	51.03	57.57	56.16	52.56	54.98	54.80
21	2009	32.90	41.95	48.57	51.43	59.20	57.16	52.15	53.77	54.63
22	2010	33.46	42.90	49.43	51.62	59.40	57.33	51.27	54.41	54.11

【立ち幅とび(男子)の年次統計】

(単位:cm)

年 度	小4年	小5年	小6年	中1年	中2年	中3年	高1年	高2年	高3年	
平成 10	1998	147.15	157.82	167.82	183.35	198.85	211.15	217.79	221.49	229.20
11	1999	149.24	157.98	168.91	180.51	195.57	212.12	217.95	224.98	228.81
12	2000	147.73	156.96	167.23	177.11	195.85	208.82	217.64	226.48	230.92
13	2001	147.87	156.40	166.55	180.83	198.54	214.27	223.96	231.04	235.30
14	2002	148.53	159.66	167.03	179.59	198.81	210.67	211.14	219.91	224.85
15	2003	148.03	158.91	169.91	178.10	196.75	208.40	220.05	228.02	231.31
16	2004	146.80	155.26	167.08	180.37	198.86	209.41	220.40	228.07	233.24
17	2005	146.69	155.83	166.96	180.26	198.72	210.85	213.74	222.73	226.91
18	2006	146.52	156.09	166.61	178.26	196.89	210.14	214.53	223.22	227.33
19	2007	146.75	155.18	166.28	177.87	195.52	210.64	216.24	224.38	228.05
20	2008	146.84	156.69	166.69	180.85	197.64	211.33	217.31	224.53	228.06
21	2009	146.09	154.90	166.38	180.96	200.05	211.40	217.62	225.95	230.34
22	2010	146.79	155.08	166.27	182.39	199.73	215.18	217.38	225.71	230.27

【立ち幅とび(女子)の年次統計】

(単位:cm)

年 度	小4年	小5年	小6年	中1年	中2年	中3年	高1年	高2年	高3年	
平成 10	1998	139.44	149.20	156.96	163.87	170.30	170.23	169.86	171.47	172.96
11	1999	141.20	148.97	158.01	160.22	166.00	165.52	167.91	170.77	172.95
12	2000	138.65	149.00	155.58	160.31	165.53	167.35	167.26	166.71	168.88
13	2001	139.85	148.40	155.07	162.46	167.62	167.80	169.02	170.84	172.90
14	2002	139.25	148.85	155.59	160.57	165.31	167.15	160.47	160.58	165.26
15	2003	139.93	152.54	158.23	158.70	166.64	165.97	172.75	171.32	171.22
16	2004	138.99	146.70	156.02	164.39	168.05	169.33	168.68	171.88	171.80
17	2005	139.14	148.14	156.72	162.46	166.87	167.22	163.53	166.04	169.19
18	2006	138.96	148.39	156.63	162.34	168.59	168.52	165.15	169.27	168.43
19	2007	138.51	147.60	156.71	161.52	167.78	169.38	167.47	169.27	171.77
20	2008	139.09	148.78	156.81	162.57	168.95	170.22	168.72	171.43	171.32
21	2009	137.91	147.34	156.32	162.54	169.84	170.83	169.93	171.71	171.45
22	2010	138.37	148.368	156.905	165.671	170.162	171.43	170.097	172.733	172.996

Ⅲ 新体カテスト実施要項
及び記録用紙

新体力テスト実施要項

1 実施テスト項目 各テスト項目の（ ）内は、指標となる体力・運動能力

校種	共通テスト項目	校種別テスト項目
小学校…4, 5, 6 学年 (文部科学省対象校は 全学年)	①握力(筋力) ②上体起こし(筋力・筋持久力) ③長座体前屈(柔軟性)	⑦20mシャトルラン(全身持久力) ⑧ソフトボール投げ(筋パワー・巧み性・投能力)
中・高等学校…全学年	④反復横とび(敏捷性) ⑤50m走(スピード・走能力) ⑥立ち幅とび(筋パワー・跳能力)	⑦持久走または20mシャトルラン(全身持久力) ⑧ハンドボール投げ(筋パワー・巧み性・投能力)

※記録用紙にあるア～カの生活調査も行う。

2 実施上の一般的注意

小学校

- ① テスト実施に当たっては、被測定者の健康状態を十分把握し、事故防止に万全の注意を払う。
特に、医師から運動を禁止または制限されている者はもちろん、当日身体の異常（発熱、倦怠感など）を訴える者には行わない。
なお、1年生については、健康診断実施後に行う。
- ② テストは定められた方法のとおり正確に行う。
また、低学年の場合は、あらかじめテスト運動に慣らしておくことが望ましい。
- ③ テスト前後には、適切な準備運動及び整理運動を行う。
- ④ テストの場の整備、器材の点検を行う。
- ⑤ テストの順序は定められてはいないが、20mシャトルラン（往復持久走）は最後に実施する。
- ⑥ 計器（握力計、ストップウォッチなど）は正確なものを使用し、その使用を誤らないようにする。
すべての計器は使用前に検定することが望ましい。

中・高等学校

- ① テスト実施に当たっては、被測定者の健康状態を十分把握し、事故防止に万全の注意を払う。
特に、医師から運動を禁止または制限されている者はもちろん、当日身体の異常（発熱、倦怠感など）を訴える者には行わない。
- ② テストは定められた方法のとおり正確に行う。
- ③ テスト前後には、適切な準備運動及び整理運動を行う。
- ④ テストの場の整備、器材の点検を行う。
- ⑤ テストの順序は定められてはいないが、持久走、20m シャトルラン（往復持久走）は最後に実施する。
- ⑥ 計器（握力計、ストップウォッチなど）は正確なものを使用し、その使用を誤らないようにする。
すべての計器は使用前に検定することが望ましい。

3 各テストの実施方法

小・中・高共通

握力

1 準備

スメドレー式握力計。

2 方法

- (1) 握力計の指針が外側になるように持ち、図のように握る。この場合、人差し指の第2関節が、ほぼ直角になるように握りの幅を調節する。
- (2) 直立の姿勢で両足を左右に自然に開き腕を自然に下げ、握力計を身体や衣服に触れないようにして力いっぱい握りしめる。この際、握力計を振り回さないようにする。

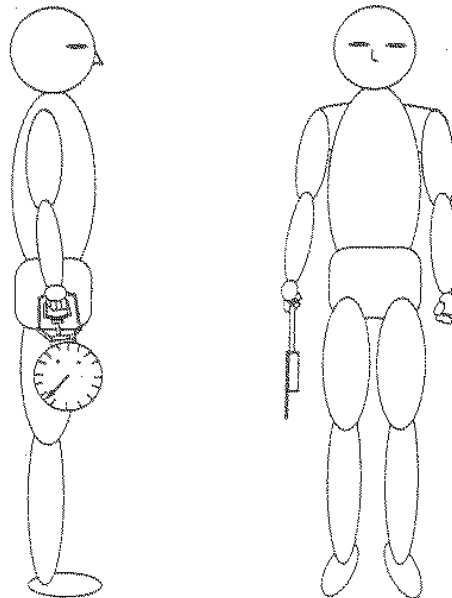

(真横からみた図)

(正面図)

3 記録

- (1) 右左交互に2回ずつ実施する。
- (2) 記録はキログラム単位とし、キログラム未満は切り捨てる。
- (3) 左右おのおのよい方の記録を平均し、キログラム未満は四捨五入する。

4 実施上の注意

- (1) このテストは、右左の順に行う。
- (2) このテストは、同一被測定者に対して2回続けて行わない。
- (3) 握力計は、児童用のものを使用することが望ましい。(6～11歳対象)

上体起こし

1 準備

ストップウォッチ、マット。

2 方法

- (1) マット上で仰臥姿勢をとり、両手を軽く握り、両腕を胸の前で組む。両膝の角度を 90° に保つ。
- (2) 補助者は、被測定者の両膝をおさえ、固定する。
- (3) 「始め」の合図で、仰臥姿勢から、両肘と両大腿部がつくまで上体を起こす。
- (4) すばやく開始時の仰臥姿勢に戻す。
- (5) 30 秒間、前述の上体起こしを出来るだけ多く繰り返す。

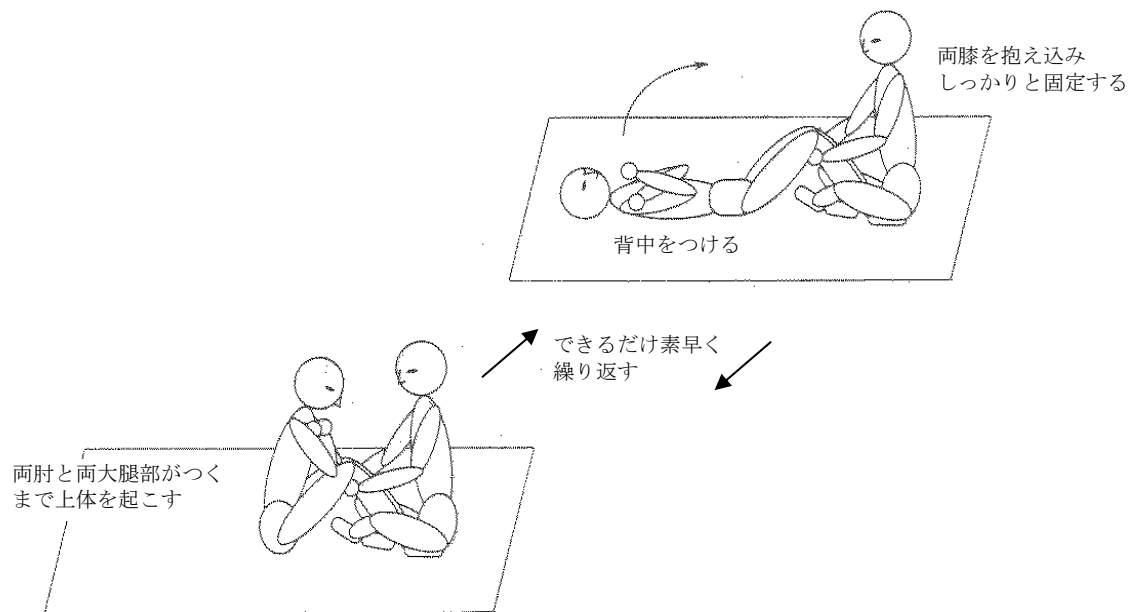

3 記録

- (1) 30 秒間の上体起こし（両肘と両大腿部がついた）回数を記録する。
ただし、仰臥姿勢に戻したとき、背中がマットにつかない場合は、回数としない。
- (2) 実施は1回とする。

4 実施上の注意

- (1) 両腕を組み、両脇をしめる。仰臥姿勢の際は、背中（肩甲骨）がマットにつくまで上体を倒す。
- (2) 補助者は被測定者の下肢が動かないように両腕で両膝をしっかり固定する。しっかり固定するために、補助者は被測定者より体格が大きい者が望ましい。
- (3) 被測定者と補助者の頭がぶつからないように注意する。
- (4) 被測定者のメガネは、はずすようにする。

長座体前屈

1 準備

幅約 22 cm・高さ 24 cm・奥行き約 31 cm の箱 2 個（A4 コピー用紙の箱など）、段ボール厚紙 1 枚（横 75～80 cm×縦約 31 cm）、ガムテープ、スケール（1 m 巻き尺または 1 m ものさし）。

高さ約 24 cm の箱を、左右約 40 cm 離して平行に置く。その上に段ボール厚紙をのせ、ガムテープで厚紙と箱を固定する（段ボール厚紙が弱い場合は、板などで補強してもよい）。床から段ボール厚紙の上面までの高さは、25 cm（±1 cm）とする。右または左の箱の横にスケールを置く。

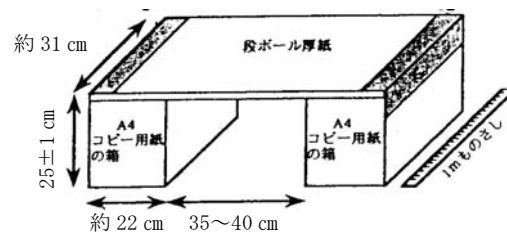

2 方法

- (1) 初期姿勢：被測定者は、両脚を両箱の間に入れ、長座姿勢をとる。壁に背・尻をぴったりとつける。ただし、足首の角度は固定しない。肩幅の広さで両手のひらを下にして、手のひらの中央付近が、厚紙の手前端にかかるように置き、胸を張って、両肘を伸ばしたまま両手で箱を手前に十分に引きつけ、背筋を伸ばす。
- (2) 初期姿勢時のスケールの位置：初期姿勢をとったときの箱の手前右または左の角に零点を合わせる。
- (3) 前屈動作：被測定者は、両手を厚紙から離さずにゆっくりと前屈して、箱全体を真っ直ぐ前方にできるだけ遠くまで滑らせる。このとき、膝が曲がらないように注意する。最大に前屈した後に厚紙から手を離す。

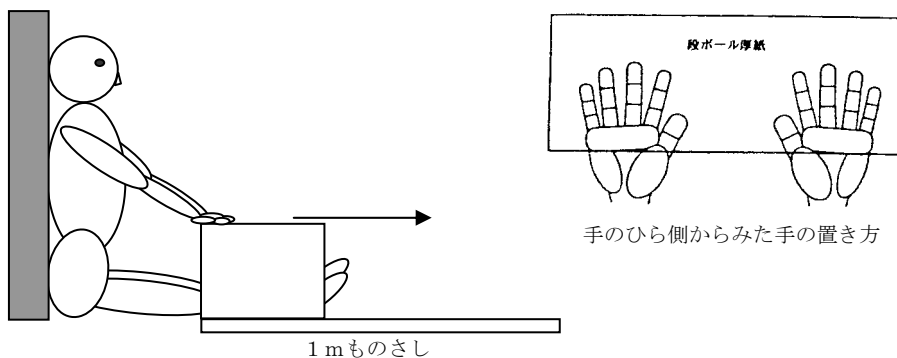

3 記録

- (1) 初期姿勢から最大前屈時の箱の移動距離をスケールから読み取る。
- (2) 記録はセンチメートル単位とし、センチメートル未満は切り捨てる。
- (3) 2 回実施してよい方の記録をとる。

4 実施上の注意

- (1) 前屈姿勢をとったとき、膝が曲がらないように気をつける。
- (2) 箱が真っ直ぐ前方に移動するように注意する（ガイドレールを設けてもよい）。
- (3) 箱がスムーズに滑るように床面の状態に気をつける。
- (4) 靴を脱いで実施する。

反復横とび

1 準備

床の上に、図のように中央ラインをひき、その両側 100 cm のところに 2 本の平行ラインをひく。
ストップウォッチ。

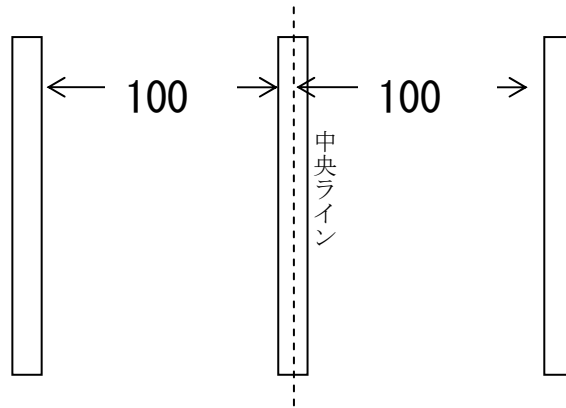

2 方法

中央ラインをまたいで立ち、「始め」の合図で右側のラインを越すか、または、踏むまでサイドステップし（ジャンプしてはいけない）、次に中央ラインにもどり、さらに左側のラインを越すかまたは触れるまでサイドステップをする。

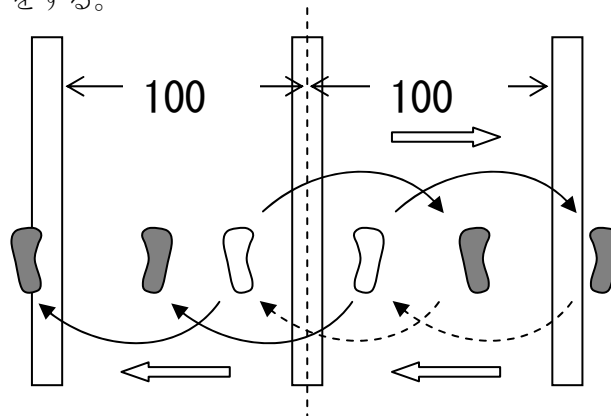

3 記録

- (1) 上記の運動を 20 秒間繰り返し、それぞれのラインを通過するごとに 1 点を与える（右、中央、左、中央で 4 点になる）。
- (2) テストを 2 回実施してよい方の記録をとる。

4 実施上の注意

- (1) 屋内、屋外のいずれで実施してもよいが、屋外で行う場合は、よく整地された安全で滑りにくい場所で実施すること（コンクリート等の上では実施しない）。
- (2) このテストは、同一の被測定者に対して続けて行わない。
- (3) 次の場合は点数としない。
 - ア 外側のラインを踏まなかったり越えなかったりしたとき。
 - イ 中央ラインをまたがなかったとき。

20mシャトルラン（往復持久走）

1 準備

テスト用CDまたはテープ及び再生用プレーヤー。20m間隔の2本の平行線。
ポール4本を平行線の両脇に立てる。

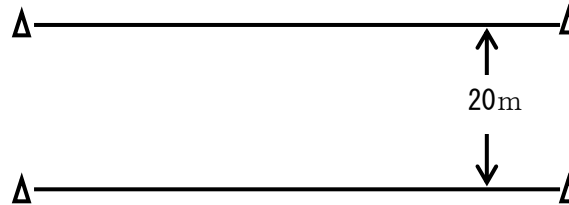

2 方法

- (1) プレーヤーによりCD（テープ）再生を開始する。
- (2) 一方の線上に立ち、テストの開始を告げる5秒間のカウントダウンの後の電子音によりスタートする。
- (3) 一定の間隔で1音ずつ電子音が鳴る。電子音が次に鳴るまでに20m先の線に達し、足が線を越えるか、触れたら、その場で向きを変える。この動作を繰り返す。電子音の前に線に達してしまった場合は、向きを変え、電子音を待ち、電子音が鳴った後に走り始める。
- (4) CD（テープ）によって設定された電子音の間隔は、初めはゆっくりであるが、約1分ごとに電子音の間隔は短くなる。すなわち、走速度は約1分ごとに増加していくので、できる限り電子音の間隔についていくようにする。
- (5) CD（テープ）によって設定された速度を維持できなくなり走るのをやめたとき、または、2回続けてどちらかの足で線に触れることができなくなったときに、テストを終了する。なお、電子音からの遅れが1回の場合、次の電子音に間に合い、遅れを解消できれば、テストを継続することができる。

3 記録

- (1) テスト終了時（電子音についていけなくなった直前）の折り返しの総回数を記録とする。ただし、2回続けてどちらかの足で線に触れることができなかったときは、最後に触れることができた折り返しの総回数を記録とする。
- (2) 折り返しの総回数から最大酸素摂取量を推定する場合は、参考「20m シャトルラン（往復持久走）最大酸素摂取量推定表」を参照すること。

4 実施上の注意

- (1) ランニングスピードのコントロールに十分注意し、電子音の鳴る時には、必ずどちらかの線上にいるようにする。CD（テープ）によって設定された速度で走り続けるようにし、走り続けることができなくなった場合は、自発的に退くことを指導しておく。
- (2) テスト実施前のウォーミングアップでは、足首、アキレス腱、膝などの柔軟運動（ストレッチングなどを含む）を十分に行う。
- (3) テスト終了後は、ゆっくりとした運動等によるクーリングダウンをする。
- (4) 被測定者に対し、最初のランニングスピードがどの程度か知らせる。
- (5) CDプレーヤー使用時は、音がとんでしまうおそれがあるので、走行場所から離して置く。
- (6) 被測定者の健康状態に十分注意し、疾病及び傷害の有無を確かめ、医師の治療を受けている者や実施が困難と認められる者については、このテストを実施しない。

持久走（男子 1500m、女子 1000m）**1 準備**

歩走路（トラック）、スタートの合図用旗、ストップウォッチ。

2 方法

- (1) スタートはスタンディングスタートの要領で行う。
- (2) スタートの合図は、「位置について」、「用意」の後、音または声を発すると同時に旗を上から下に振り下ろすことにより行う。

3 記録

- (1) スタートの合図からゴールライン上に胴（頭、肩、手、足ではない）が到達するまでに要した時間を計測する。
- (2) 1人に1個の時計を用いることが望ましいが、ストップウォッチが不足する場合は、計時員が時間を読み上げ、測定員が到着時間を記録してもよい。
- (3) 記録は秒単位とし、秒未満は切り上げる。

4 実施上の注意

- (1) 被測定者の健康状態に十分注意し、疾病及び傷害の有無を確かめ、医師の治療を受けている者や実施が困難と認められる者については、このテストを実施しない。
- (2) トラックを使用して行うことを原則とする。
- (3) いたずらに競争したり、無理なペースで走ったりしないように注意し、各自の能力なども考えて走るように指導する。
- (4) テスト前後に、ゆっくりとした運動等によるウォーミングアップ及びクーリングダウンをする。

50m走

1 準備

図のような50m直走路、スタート合図用旗、ストップウォッチ。

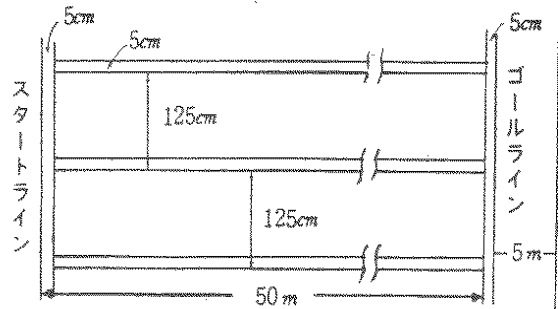

2 方法

- (1) スタートは、スタンディングスタート（中・高校生はクラウチングスタート）の要領で行う。
- (2) スタートの合図は、「位置について」、「用意」の後、音または声を発すると同時に旗を下から上へ振り上げることによって行う。

3 記録

- (1) スタートの合図からゴールライン上に胴（頭、肩、手、足ではない）が到達するまでに要した時間を計測する。
- (2) 記録は1/10秒単位とし、1/10秒未満は切り上げる。
- (3) 実施は1回とする。

4 実施上の注意

- (1) 走路は、セパレートの直走路とし、曲走路や折り返し走路は使わない。
- (2) 走者は、スパイクやスターティングブロックなどを使用しない。
- (3) ゴールライン前方5mのラインまで走らせるようにする。

立ち幅とび

1 準備

屋外で行う場合

砂場、巻き尺、ほうき、砂ならし。

砂場の手前（30 cm～1 m）に踏み切り線を引く。

屋内で行う場合

マット（6 m程度）、巻き尺、ラインテープ。

マットを壁に付けて敷く。

マットの手前（30 cm～1 m）の床にラインテープを張り踏み切り線とする。

2 方法

（1）両足を軽く開いて、つま先が踏み切り線の前端にそろうように立つ。

（2）両足で同時に踏み切って前方へとぶ。

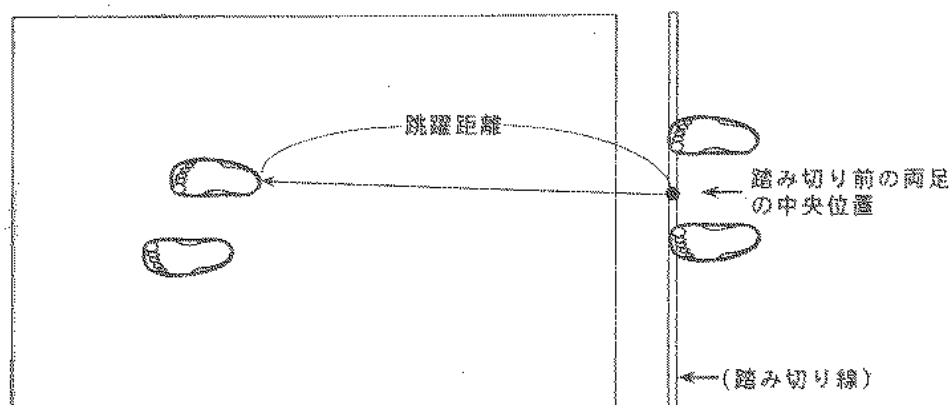

3 記録

（1）身体が砂場（マット）に触れた位置のうち、最も踏み切り線に近い位置と、踏み切り前の両足の中央の位置（踏み切り線の前端）とを結ぶ直線の距離を計測する（上図参照）。

（2）記録はセンチメートル単位とし、センチメートル未満は切り捨てる。

（3）2回実施してよい方の記録をとる。

4 実施上の注意

（1）踏み切り線から砂場（マット）までの距離は、被測定者の実態によって加減する。

（2）踏み切りの際には、二重踏み切りにならないようにする。

（3）屋外で行う場合、踏み切り線周辺及び砂場の砂面は、できるだけ整地する。

（4）屋内で行う場合、着地の際にマットがずれないように、テープ等で固定するとともに、片側を壁につける。滑りにくい（ずれにくい）マットを用意する。

（5）踏み切り前の両足の中央の位置を任意に決めておくと計測が容易になる。

ソフトボール投げ

1 準備

ソフトボール1号（外周26.2cm～27.2cm、重さ136g～146g）、巻き尺。

平坦な地面上に直径2mの円を描き、円の中心から投球方向に向かって、中心角30度になるように直線を図のように2本引き、その間に同心円弧を1m間隔に描く。

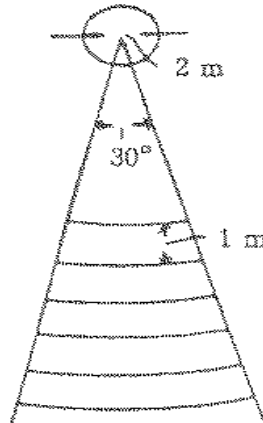

2 方法

- (1) 投球は地面に描かれた円内から行う。
- (2) 投球中または投球後、円を踏んだり、越したりして円外に出てはならない。
- (3) 投げ終わったときは、静止してから、円外に出る。

3 記録

- (1) ボールが落下した地点までの距離を、あらかじめ1m間隔に描かれた円弧によって計測する。
- (2) 記録はメートル単位とし、メートル未満は切り捨てる。
- (3) 2回実施してよい方の記録をとる。

4 実施上の注意

- (1) 投球のフォームは自由であるが、できるだけ「下手投げ」をしない方がよい。また、ステップして投げたほうがよい。
- (2) 30度を開いた2本の直線の外側に、石灰などを使って5mおきにその距離を表す数字を地面に書いておくと便利である。

ハンドボール投げ**1 準備**

ハンドボール2号（外周54 cm～56 cm、重さ325 g～400 g）、巻き尺。

平坦な地面上に直径2 mの円を描き、円の中心から投球方向に向かって、中心角30度になるように直線を図のように2本引き、その間に同心円弧を1 m間隔に描く。

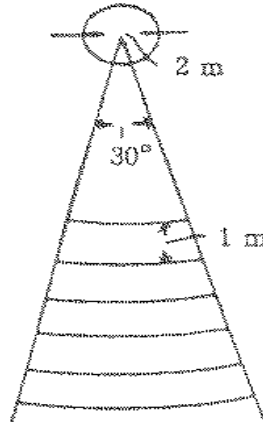
**2 方法**

- (1) 投球は地面に描かれた円内から行う。
- (2) 投球中または投球後、円を踏んだり、越したりして円外に出てはならない。
- (3) 投げ終わったときは、静止してから、円外に出る。

3 記録

- (1) ボールが落下した地点までの距離を、あらかじめ1 m間隔に描かれた円弧によって計測する。
- (2) 記録はメートル単位とし、メートル未満は切り捨てる。
- (3) 2回実施してよい方の記録をとる。

4 実施上の注意

- (1) ボールは規格に合っていれば、ゴム製のものでもよい。
- (2) 投球のフォームは自由であるが、できるだけ「下手投げ」をしない方がよい。また、ステップして投げた方がよい。

新体カテスト記録用紙

小学校用

ねん 年	ぐみ 組	ばん 番	しめい 氏名	おとこ おんな 男・女	平成23年4/1現在の年齢	さい 歳
ア 運動部や地域スポーツクラブへの所属状況				1. はいっている 2. はいっていない		
イ 運動スポーツの実施状況		1. ほとんど毎日(週3日以上) 2. ときどき(週1~2日くらい) 3. ときたま(月1~3日くらい) 4. しない				
ウ 1日の運動・スポーツの時間		1. 30分未満 2. 30分以上1時間未満 3. 1時間以上2時間未満 4. 2時間以上				
エ 朝食の有無		1. 毎日食べる 2. 時々食べない 3. 毎日食べない				
オ 1日の睡眠時間		1. 6時間未満 2. 6時間以上8時間未満 3. 8時間以上				
カ 1日のテレビ(テレビゲームを含む)の視聴時間		1. 1時間未満 2. 1時間以上2時間未満 3. 2時間以上3時間未満 4. 3時間以上				
たい 体格	しんちよう 身長	cm	たいじゆう 体重	kg	ぎこう 座高	cm

こう 項	もく 目	き 記 録		とく 得 点		
1. 握力 (左右それぞれの記録はキログラム未満を切り捨て)	みぎ 右	1回目	kg	2回目	kg	
	ひだり 左	1回目	kg	2回目	kg	
	さゆう 左右	kg (左右よい方の記録の平均:キログラム未満は四捨五入)				
2. 上体起こし				回		
3. 長座体前屈		1回目	cm	2回目	cm	
4. 反復横とび		1回目	点	2回目	点	
5. 20mシャトルラン		折り返し数			回	
6. 50m走 (1/10秒未満は切り上げる)					秒	
7. 立ち幅とび		1回目	cm	2回目	cm	
8. ソフトボール投げ		1回目	m	2回目	m	
とく 得 点 合 計						
そう 総 合 評 価					A B C D E	

新体カテスト記録用紙

中・高等学校用

年 組 番	氏名		男・女	平成23年4/1現在の年齢	歳
ア 運動部や地域スポーツクラブへの所属状況			1. 所属している 2. 所属していない		
イ 運動スポーツの実施状況		1. ほとんど毎日(週3日以上) 2. ときどき(週1~2日程度) 3. ときたま(月1~3日程度) 4. しない			
ウ 1日の運動・スポーツの時間		1. 30分未満 2. 30分以上1時間未満 3. 1時間以上2時間未満 4. 2時間以上			
エ 朝食の有無		1. 毎日食べる 2. 時々欠かす 3. まったく食べない			
オ 1日の睡眠時間		1. 6時間未満 2. 6時間以上8時間未満 3. 8時間以上			
カ 1日のテレビ(テレビゲームを含む)の視聴時間		1. 1時間未満 2. 1時間以上2時間未満 3. 2時間以上3時間未満 4. 3時間以上			
体 格	身長	cm	体重	kg	座高
					cm

項 目		記 録		得 点					
1. 握力 <small>あく りょく</small> (左右それぞれの記録はキログラム未満を切り捨て)	右	1回目	kg	2回目	kg				
	左	1回目	kg	2回目	kg				
	左右	(左右よい方の記録の平均:キログラム未満は四捨五入)			kg				
2. 上体起こし				回					
3. 長座体前屈		1回目	cm	2回目	cm				
4. 反復横とび		1回目	点	2回目	点				
5.	持久走			分	秒				
	20mシャトルラン	折り返し数	回(最大酸素摂取量	ml・kg・分)					
6. 50m走 (1/10秒未満は切り上げる)					秒				
7. 立ち幅とび		1回目	cm	2回目	cm				
8. ハンドボール投げ		1回目	m	2回目	m				
得 点 合 計									
総 合 評 価					A	B	C	D	E

テストの得点表および総合評価

小学校

- (1)項目別得点表により、記録を採点する。
 (2)各項目の得点を合計し、総合評価をする。

男子

得点	握力	上体起こし	長座体前屈	反復横とび	20mシャトルラン	50m走	立ち幅とび	ソフトボール投げ	得点
10	26kg以上	26回以上	49cm以上	50点以上	80回以上	8.0秒以下	192cm以上	40m以上	10
9	23～25	23～25	43～48	46～49	69～79	8.1～8.4	180～191	35～39	9
8	20～22	20～22	38～42	42～45	57～68	8.5～8.8	168～179	30～34	8
7	17～19	18～19	34～37	38～41	45～56	8.9～9.3	156～167	24～29	7
6	14～16	15～17	30～33	34～37	33～44	9.4～9.9	143～155	18～23	6
5	11～13	12～14	27～29	30～33	23～32	10.0～10.6	130～142	13～17	5
4	9～10	9～11	23～26	26～29	15～22	10.7～11.4	117～129	10～12	4
3	7～8	6～8	19～22	22～25	10～14	11.5～12.2	105～116	7～9	3
2	5～6	3～5	15～18	18～21	8～9	12.3～13.0	93～104	5～6	2
1	4kg以下	2回以下	14cm以下	17点以下	7回以下	13.1秒以上	92cm以下	4m以下	1

女子

得点	握力	上体起こし	長座体前屈	反復横とび	20mシャトルラン	50m走	立ち幅とび	ソフトボール投げ	得点
10	25kg以上	23回以上	52cm以上	47点以上	64回以上	8.3秒以下	181cm以上	25m以上	10
9	22～24	20～22	46～51	43～46	54～63	8.4～8.7	170～180	21～24	9
8	19～21	18～19	41～45	40～42	44～53	8.8～9.1	160～169	17～20	8
7	16～18	16～17	37～40	36～39	35～43	9.2～9.6	147～159	14～16	7
6	13～15	14～15	33～36	32～35	26～34	9.7～10.2	134～146	11～13	6
5	11～12	12～13	29～32	28～31	19～25	10.3～10.9	121～133	8～10	5
4	9～10	9～11	25～28	25～27	14～18	11.0～11.6	109～120	6～7	4
3	7～8	6～8	21～24	21～24	10～13	11.7～12.4	98～108	5	3
2	4～6	3～5	18～20	17～20	8～9	12.5～13.2	85～97	4	2
1	3kg以下	2回以下	17cm以下	16点以下	7回以下	13.3秒以上	84cm以下	3m以下	1

総合評価基準表

段階	6歳	7歳	8歳	9歳	10歳	11歳	段階
A	39以上	47以上	53以上	59以上	65以上	71以上	A
B	33～38	41～46	46～52	52～58	58～64	63～70	B
C	27～32	34～40	39～45	45～51	50～57	55～62	C
D	22～26	27～33	32～38	38～44	42～49	46～54	D
E	21以下	26以下	31以下	37以下	41以下	45以下	E

テストの得点表および総合評価

中・高等学校

- (1) 項目別得点表により、記録を採点する。
 (2) 各項目の得点を合計し、総合評価をする。

男子

得点	握力	上体起こし	長座体前屈	反復横とび	持久走	20mシャトルラン	50m走	立ち幅とび	ハンドボール投げ	得点
10	56kg以上	35回以上	64cm以上	63点以上	4'59"以下	125回以上	6.6秒以下	265cm以上	37m以上	10
9	51～55	33～34	58～63	60～62	5'00"～5'16"	113～124	6.7～6.8	254～264	34～36	9
8	47～50	30～32	53～57	56～59	5'17"～5'33"	102～112	6.9～7.0	242～253	31～33	8
7	43～46	27～29	49～52	53～55	5'34"～5'55"	90～101	7.1～7.2	230～241	28～30	7
6	38～42	25～26	44～48	49～52	5'56"～6'22"	76～89	7.3～7.5	218～229	25～27	6
5	33～37	22～24	39～43	45～48	6'23"～6'50"	63～75	7.6～7.9	203～217	22～24	5
4	28～32	19～21	33～38	41～44	6'51"～7'30"	51～62	8.0～8.4	188～202	19～21	4
3	23～27	16～18	28～32	37～40	7'31"～8'19"	37～50	8.5～9.0	170～187	16～18	3
2	18～22	13～15	21～27	30～36	8'20"～9'20"	26～36	9.1～9.7	150～169	13～15	2
1	17kg以下	12回以下	20cm以下	29点以下	9'21"以上	25回以下	9.8秒以上	149cm以下	12m以下	1

女子

得点	握力	上体起こし	長座体前屈	反復横とび	持久走	20mシャトルラン	50m走	立ち幅とび	ハンドボール投げ	得点
10	36kg以上	29回以上	63cm以上	53点以上	3'49"以下	88回以上	7.7秒以下	210cm以上	23m以上	10
9	33～35	26～28	58～62	50～52	3'50"～4'02"	76～87	7.8～8.0	200～209	20～22	9
8	30～32	23～25	54～57	48～49	4'03"～4'19"	64～75	8.1～8.3	190～199	18～19	8
7	28～29	20～22	50～53	45～47	4'20"～4'37"	54～63	8.4～8.6	179～189	16～17	7
6	25～27	18～19	45～49	42～44	4'38"～4'56"	44～53	8.7～8.9	168～178	14～15	6
5	23～24	15～17	40～44	39～41	4'57"～5'18"	35～43	9.0～9.3	157～167	12～13	5
4	20～22	13～14	35～39	36～38	5'19"～5'42"	27～34	9.4～9.8	145～156	11	4
3	17～19	11～12	30～34	32～35	5'43"～6'14"	21～26	9.9～10.3	132～144	10	3
2	14～16	8～10	23～29	27～31	6'15"～6'57"	15～20	10.4～11.2	118～131	8～9	2
1	13kg以下	7回以下	22cm以下	26点以下	6'58"以上	14回以下	11.3秒以上	117cm以下	7m以下	1

総合評価基準表

段階	12歳	13歳	14歳	15歳	16歳	17歳	18歳	19歳	段階
A	51以上	57以上	60以上	61以上	63以上	65以上	65以上	65以上	A
B	41～50	47～56	51～59	52～60	53～62	54～64	54～64	54～64	B
C	32～40	37～46	41～50	41～51	42～52	43～53	43～53	43～53	C
D	22～31	27～36	31～40	31～40	31～41	31～42	31～42	31～42	D
E	21以下	26以下	30以下	30以下	30以下	30以下	30以下	30以下	E

[参考]20mシャトルラン(往復持久走)最大酸素摂取量推定表

平成12年3月改訂

折り返し数	推定最大酸素摂取量 (ml/kg・分)	折り返し数	推定最大酸素摂取量 (ml/kg・分)	折り返し数	推定最大酸素摂取量 (ml/kg・分)	折り返し数	推定最大酸素摂取量 (ml/kg・分)
8	27.8	46	36.4	84	44.9	122	53.5
9	28.0	47	36.6	85	45.1	123	53.7
10	28.3	48	36.8	86	45.4	124	53.9
11	28.5	49	37.0	87	45.6	125	54.1
12	28.7	50	37.3	88	45.8	126	54.4
13	28.9	51	37.5	89	46.0	127	54.6
14	29.2	52	37.7	90	46.3	128	54.8
15	29.4	53	37.9	91	46.5	129	55.0
16	29.6	54	38.2	92	46.7	130	55.3
17	29.8	55	38.4	93	46.9	131	55.5
18	30.1	56	38.6	94	47.2	132	55.7
19	30.3	57	38.8	95	47.4	133	55.9
20	30.5	58	39.1	96	47.6	134	56.2
21	30.7	59	39.3	97	47.8	135	56.4
22	31.0	60	39.5	98	48.1	136	56.6
23	31.2	61	39.7	99	48.3	137	56.8
24	31.4	62	40.0	100	48.5	138	57.1
25	31.6	63	40.2	101	48.7	139	57.3
26	31.9	64	40.4	102	49.0	140	57.5
27	32.1	65	40.6	103	49.2	141	57.7
28	32.3	66	40.9	104	49.4	142	58.0
29	32.5	67	41.1	105	49.6	143	58.2
30	32.8	68	41.3	106	49.9	144	58.4
31	33.0	69	41.5	107	50.1	145	58.6
32	33.2	70	41.8	108	50.3	146	58.9
33	33.4	71	42.0	109	50.5	147	59.1
34	33.7	72	42.2	110	50.8	148	59.3
35	33.9	73	42.4	111	51.0	149	59.5
36	34.1	74	42.7	112	51.2	150	59.8
37	34.3	75	42.9	113	51.4	151	60.0
38	34.6	76	43.1	114	51.7	152	60.2
39	34.8	77	43.3	115	51.9	153	60.4
40	35.0	78	43.6	116	52.1	154	60.7
41	35.2	79	43.8	117	52.3	155	60.9
42	35.5	80	44.0	118	52.6	156	61.1
43	35.7	81	44.2	119	52.8	157	61.3
44	35.9	82	44.5	120	53.0		
45	36.1	83	44.7	121	53.2		

体力・運動能力調査の記録

4年
5年
6年

組
組
組

名前	
----	--

◆体格(小数第一位まで記録します。)

	4年	5年	6年
身長	cm	cm	cm
体重	kg	kg	kg
座高	cm	cm	cm

◆生活調査(それぞれのアンケートで、あてはまる数字を○でかみます。)

アンケート項目	選択肢	4年		5年		6年	
		テスト時のアンケート		テスト時のアンケート		テスト時のアンケート	
ア, 所属	1. はいっている	1 2	1 2	1 2	1 2	1 2	1 2
	2. はいっていない						
イ, スポーツ実施状況	1. 週3日以上	1 2 3 4	1 2 3 4	1 2 3 4	1 2 3 4	1 2 3 4	1 2 3 4
	2. 週1~2日程度						
	3. 月1~3日程度						
	4. しない						
ウ, 1日の運動・スポーツの時間	1. 30分未満	1 2 3 4	1 2 3 4	1 2 3 4	1 2 3 4	1 2 3 4	1 2 3 4
	2. 30分以上1時間未満						
	3. 1時間以上2時間未満						
	4. 2時間以上						
エ, 朝食の有無	1. 毎日食べる	1 2 3	1 2 3	1 2 3	1 2 3	1 2 3	1 2 3
	2. 時々食べない						
	3. 毎日食べない						
オ, 1日の睡眠時間	1. 6時間未満	1 2 3	1 2 3	1 2 3	1 2 3	1 2 3	1 2 3
	2. 6時間以上8時間未満						
	3. 8時間以上						
カ, 1日のテレビ視聴時間(TVゲームを含む)	1. 1時間未満	1 2 3 4	1 2 3 4	1 2 3 4	1 2 3 4	1 2 3 4	1 2 3 4
	2. 1時間以上2時間未満						
	3. 2時間以上3時間未満						
	4. 3時間以上						

◆体力・運動能力(単位を書かずに、50m走は小数第一位まで、そのほかはすべて整数で記録します。)

テスト項目	4年		5年		6年	
	テスト時の記録	My新記録	テスト時の記録	My新記録	テスト時の記録	My新記録
握力	右(kg)	1回目 2回目				
	左(kg)	1回目 2回目				
	平均(kg) <small>※1kg未満は四捨五入</small>	左右よい方の平均				
上体起こし(回)	テストは1回					
長座体前屈(cm)	1回目	2回目				
反復横とび(点)	1回目	2回目				
20mシャトルラン(回)	テストは1回					
50m走(秒) <small>※1/10秒未満は切り上げ</small>	テストは1回					
立ち幅とび(cm)	1回目	2回目				
ソフトボール投げ(m)	1回目	2回目				

新体カテストの記録

1年
2年
3年
4年

組
組
組
組

名前	
----	--

◆体格(小数第一位まで記録します。)

	1年	2年	3年	4年
身長	cm	cm	cm	cm
体重	kg	kg	kg	kg
座高	cm	cm	cm	cm

◆生活調査(それぞれのアンケートで、あてはまる数字を○でかこみます。)

アンケート項目	選択肢	1年		2年		3年		4年	
		テスト時のアンケート		テスト時のアンケート		テスト時のアンケート		テスト時のアンケート	
ア, 所属	1. している	1	2	1	2	1	2	1	2
	2. していない								
イ, スポーツ実施状況	1. 週3日以上								
	2. 週1~2日程度	1	2	3	4	1	2	3	4
	3. 月1~3日程度			3	4			3	4
	4. しない								
ウ, 1日の運動・スポーツの時間	1. 30分未満								
	2. 30分以上1時間未満	1	2	3	4	1	2	3	4
	3. 1時間以上2時間未満			3	4			3	4
	4. 2時間以上								
エ, 朝食の有無	1. 毎日食べる			1	2			1	2
	2. 時々欠かす	1	2	3		1	2	3	
	3. まったく食べない			3				3	
オ, 1日の睡眠時間	1. 6時間未満			1	2			1	2
	2. 6時間以上8時間未満	1	2	3		1	2	3	
	3. 8時間以上			3				3	
カ, 1日のテレビ視聴時間(TVゲームを含む)	1. 1時間未満								
	2. 1時間以上2時間未満	1	2	3	4	1	2	3	4
	3. 2時間以上3時間未満			3	4			3	4
	4. 3時間以上								

◆体力・運動能力(単位を書かずに、50m走は小数第一位まで、そのほかはすべて整数で記録します。)

テスト項目	1年		2年		3年		4年		
	テスト時の記録	My新記録	テスト時の記録	My新記録	テスト時の記録	My新記録	テスト時の記録	My新記録	
握力	右(kg)	1回目	2回目						
	左(kg)	1回目	2回目						
	平均(kg) ※1kg未満は四捨五入	左右よい方の平均							
上体起こし(回)	テストは1回								
長座体前屈(cm)	1回目	2回目							
反復横とび(点)	1回目	2回目							
20mシャトルラン(回)	テストは1回								
持久走(秒)	テストは1回								
50m走(秒) ※1/10秒未満は切り捨て	テストは1回								
立ち幅とび(cm)	1回目	2回目							
ハンドボール投げ(m)	1回目	2回目							

IV 平成22年度

「全国体力・運動能力、運動習慣等調査」

における石川県の調査結果

平成22年度全国体力・運動能力、運動習慣等調査における石川県の調査結果

I 調査の概要

1 調査の目的

子どもの体力が低下している状況にかんがみ、全国的な子どもの体力の状況を把握・分析することにより、子どもの体力の向上に係る施策の成果と課題を検証し、その改善を図るとともに、そのような取組を通じて、子どもの体力の向上に関する継続的な検証改善サイクルを確立する。また、学校における体育・健康に関する指導などの改善に役立てる。

2 調査の対象学年

小学校第5学年、特別支援学校小学部第5学年
中学校第2学年、特別支援学校中学部第2学年

3 調査期間 平成22年4月から7月末まで

4 調査の内容

(1) 実技に関する調査

ア 小学校調査の実施種目

[8種目] 握力、上体起こし、長座体前屈、反復横とび、20mシャトルラン、50m走、立ち幅とび、ソフトボール投げ”

イ 中学校調査の実施種目

[8種目] 握力、上体起こし、長座体前屈、反復横とび、持久走、20mシャトルラン、50m走、立ち幅とび、ハンドボール投げ”
(※ 持久走か20mシャトルランのどちらかを選択)

(2) 質問紙調査（運動習慣や体育等に関する調査）

- ・児童生徒に対する調査
- ・学校に対する調査

5 調査の方式

文部科学省が調査対象として抽出した学校における小学校第5学年、中学校第2学年の全児童生徒を対象とした調査

(学校抽出率)

	本県	国
・小学校	26.1%	18.7%
・中学校	26.1%	18.5%

6 調査を実施した本県の学校数・児童生徒数

(1) 学校数（特別支援学校を含む）

- ・小学校：64 / 244校（抽出時 245校）
- ・中学校：30 / 111校（抽出時 115校）

(2) 児童生徒数（特別支援学校を含む）

- ・小学校：2,973人
- ・中学校：2,827人

II 調査の結果

1 実技に関する調査の結果

① 種目別の結果

・県平均は、小学校男子の「上体起こし」、中学校男子の「50m走」で、わずかながら全国平均を下回ったが、他の全ての種目で全国平均を上回っている。

学 年	種 目	平 均 値			
		男 子		女 子	
		本 県	全 国	本 県	全 国
小学校 第5学年	握力 (kg)	17.37	16.91	16.85	16.37
	上体起こし (回)	19.01	19.28	17.76	17.7
	長座体前屈 (cm)	32.64	32.56	37.10	36.74
	反復横とび (点)	43.69	41.47	41.68	39.17
	20mシャトルラン (回)	54.89	51.29	43.52	39.65
	50m走 (秒)	9.27	9.38	9.53	9.65
	立ち幅とび (cm)	155.41	153.44	149.30	145.20
	ソフトボール投げ (m)	25.50	25.26	14.62	14.58
中学校 第2学年	握力 (kg)	30.02	29.70	24.10	23.88
	上体起こし (回)	28.76	26.98	22.99	22.33
	長座体前屈 (cm)	44.15	43.06	45.62	44.59
	反復横とび (点)	52.65	51.04	45.90	44.97
	持久走 (秒) ※	390.16	395.46	293.85	294.77
	20mシャトルラン (回)	87.44	84.49	58.02	56.45
	50m走 (秒)	8.05	8.04	8.82	8.90
	立ち幅とび (cm)	197.81	195.37	169.17	166.63
ハンドボール投げ (m)	22.24	21.23	13.85	13.29	

※持久走：男子は1500m、女子は1000m

② 体力合計点の結果 (※体力合計点：8種目の記録を1点から10点に得点化した合計得点)

・小学校男女及び中学校男女とも、県平均が全国平均を上回っている。

学 年	項 目	平 均 値			
		男 子		女 子	
		本 県	全 国	本 県	全 国
小学校 第5学年	体力合計点 (点)	55.65	54.36	56.78	54.89
中学校 第2学年		43.74	41.71	49.88	48.14

平成 2 2 年度児童生徒の体力・運動能力調査報告書

発 行 平成 2 3 年 2 月

石川県教育委員会

金沢市鞍月 1 - 1

TEL (076) 225-1853

FAX (076) 225-1854

(事務担当 スポーツ健康課)

URL <http://www.pref.ishikawa.jp/kyoiku/sports-kenko/index.htm>